

تريم
ترحب بكم
WELCOME TO TARIM

مصباح التوضيح

لمعالم قادة في الأمة والدين الصحيح

تقديم

الحبيب أبي بكر العادي بن علي الشهور
الحبيب عمر بن محمد بن سالم بن حفيظ
الشيخ منير بن سماعيل زهير

جمع وترتيب

محمد ناصح أمين الأيونتاني البنجري الإندونيسي

طالب بدار المصطفى تريم - حضرموت - اليمن

عمر الله له نور الدين في شرحه فتح العارفين

اعتنى به مجموعة النقاء وروضة البنجرين بدار المصطفى

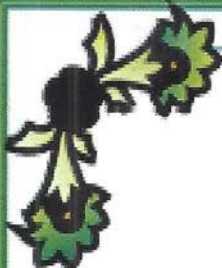



مِصْبَاحُ التَّوْضِيحِ

لِمَعَالِمِ قَادَةِ فِي الْمِلَّةِ وَالِدِّينِ الصَّحِيحِ

جمع وترتيب

محمد ناصح أمين الأمونتاى البنجرى الإندونسي
طالب بدار المصطفى - تريم - حضر موت - اليمن
غفر الله له ولوالديه وفتح عليه فتوح العارفين
وجعله قرّة عين لسيد الكونين.





بِسْمِ اللَّهِ الرَّحْمَنِ الرَّحِيمِ



التاريخ: / / ١٤
الموافق: / / ٢٠

السيد الدكتور العادل بن علي الشيباني
الموجه العام للأربطة

لمرارة على ما هي من أسباب ومن علي من سبب من عباده خدمة
الديانة واللباب والصلوة والسلام على سيد الانبياء سيدنا محمد بن عبد الله
رفيع الخشب وعلى آله واصحابه الاكابر وعلى من تبعهم باحسان الى
يوم الجمع والحساب (وبعد) فقد عرض على الولد المبرك
بمحتد القيم المسمى بالبيتان عن طريقه السادة آل باعلويين
وتدريج رجالهم وذكرنا اننا نريدكم ووجهدت مفيد في موضوعه
وشاهداً فب تناولته وخاصة لجيل المعاصره ممن تفهيمه
البيانات والصور

وجهداه لله خير اوجارك فيما منه

ابراهيم بابكر
المعلم

٢٦ ربيع الثاني ١٤٤٣ هـ

بِسْمِ اللَّهِ الرَّحْمَنِ الرَّحِيمِ

تقديم سيدي الحبيب أبي بكر العدني ابن علي المشهور حفظه الله

الحمد لله على ما هبنا من أسباب، ومن على من يشاء من عباده خدمة أولى الألباب، والصلاة والسلام على سيدي الأحباب، سيدينا محمد بن عبد الله رفيع الجناب، وعلى آله وأصحابه الألباب، ومن تبعهم بإحسان إلى يوم الجمع والحساب. وبعد؛

فقد عرض عليّ الولد المبارك بخته القيم المسمى بـ البيان عن طريقة السادة آل باعلوي وتراجم رجالهم وذكر أسانيدهم^(١)، ووجدته مفيداً في موضوعه، وشاملاً في تناوله، وخاصةً لجيل المعاصرة ممن تفيده البيانات والصور.

وجزاه الله خيراً وبارك في همته.

الحبيب أبو بكر العدني ابن علي المشهور

يوم الاثنين تاريخ ٢٦ من شهر ربيع الثاني سنة ١٤٤٢ هـ

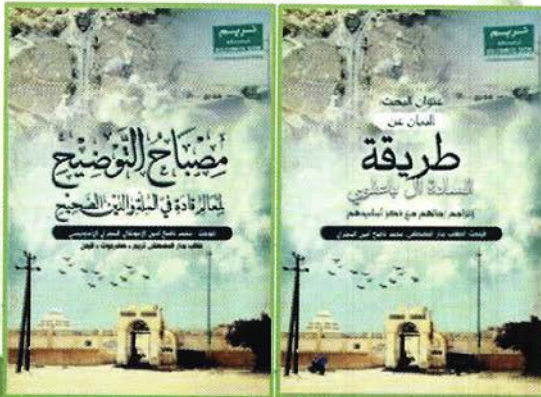

عنوان جديد من سيدي الحبيب عمر ابن حفيظ

عنوان قديم لهذا البحث وهو مأخوذ من محتوياته

(١) وهذا اسم البحث في بداية أمر، وقد عرضناه لسيدي الحبيب أبي بكر المشهور أثناء زيارته للإمام المهاجر عند ضريحه يوم الأربعاء تاريخ ١٤ محرم ١٤٤٢ هـ. ثم طلبنا من سيدي الحبيب عمر ابن حفيظ أن يسميه، فسماه بـ مصباح التوضيح لعالم قادة في الأمة والدين الصحيح.

بِسْمِ اللَّهِ الرَّحْمَنِ الرَّحِيمِ

تقديم سيدي الحبيب عمر بن محمد بن سالم بن حفيظ حفظه الله (١)

الحمدُ لله الَّذِي جَعَلَ مَجَالَاتِ الْإِتِّصَالِ بِهِ وَالْفَهْمِ عَنْهُ فِي مَدِّ الْيَدِ إِلَى مَا مَدَّ مِنْ جِبَالٍ، وَمَا بَيْنَ مِنْ آثَارِ الْوَحْيِ وَالْإِنْزَالِ، وَبِلَاغِ خَاتِمِ الْإِنْبَاءِ وَالْإِزْسَالِ، صَلَّى اللَّهُ وَسَلَّمَ وَبَارَكَ وَكَرَّمَ عَلَيْهِ وَعَلَى آلِهِ وَصَحْبِهِ خَيْرِ صَحْبٍ وَآلٍ، وَعَلَى مَنْ وَالَاهُمْ وَمَضَى عَلَى مِنْهَا جِهَتُهُمْ فِي خَيْرِ مَنَوَالٍ إِلَى يَوْمِ الْمَالِ، وَأَبَائِهِ وَإِخْوَانِهِ مِنَ الْأَنْبِيَاءِ وَالْمُرْسَلِينَ أَهْلِ الْمَرَاتِبِ الْعَوَالِ، وَالْأَهْمِ وَصَحْبِهِمْ وَتَابِعِيهِمْ وَالْمَلَائِكَةِ الْمُقَرَّبِينَ وَعِبَادِ اللَّهِ الصَّالِحِينَ. وبعُدُ؟

وَفِي هَذِهِ الرَّسَالَةِ وَالْمَجْمُوعِ مِنْ كَلَامِ أَهْلِ الدَّلَالَةِ عَلَى اللَّهِ تَبَارَكَ وَتَعَالَى حَبْلٌ مُؤَصَّلٌ إِلَى مَعَانِي آثَارِ الْوَحْيِ الشَّرِيفِ وَالسُّنَّةِ الْغَرَّاءِ، وَذَلِكَ سَبِيلُ الْوَصُولِ إِلَى الْحَقِّ وَالقُرْبِ مِنْهُ.

فَبَارَكَ اللَّهُ فِي جَامِعِ هَذِهِ الْمَقَالَاتِ وَكَرِيمِ الدَّلَالَاتِ وَالْإِشَارَاتِ وَالْمَعَانِي الْوَائِسَعَاتِ وَتَعْلِيقِ الْقُلُوبِ بِالْمُودَةِ لِلَّهِ وَفِي اللَّهِ وَمِنْ أَجْلِ اللَّهِ، وَهِيَ طَرُقُ الْإِتِّصَالِ بِهِ تَعَالَى فِي عُلَاهِ، وَبَارَكَ اللَّهُ فِي قَارِئِهَا وَسَامِعِهَا وَنَاشِرِهَا وَالْمُعِينِ عَلَى نُشْرِهَا وَكَتَبَ لَهُمُ الْقَبُولَ وَالتَّوْفِيقَ بِسِرِّ الْفَاتِحَةِ إِلَى حَضْرَةِ النَّبِيِّ مُحَمَّدٍ. (الْفَاتِحَةُ)

(١) وذلك عبر رسالة صوتية يوم الاثنين تاريخ ١ من شهر ربيع الثاني سنة ١٤٤٢ هـ - الموافق ١٦ نوفمبر ٢٠٢٠ م.

بِسْمِ اللَّهِ الرَّحْمَنِ الرَّحِيمِ

تقديم الشيخ منير بن سالم بازهير حفظه الله

الحمد لله الموفق للخيرات، وصلى الله وسلم على مفتاح البركات سيدنا محمد وآله

وأصحابه الأئمة الكرام القادات.

أما بعد :

فقد طالعتُ هذا الكتاب المبارك المعرفَ برجالِ مدرسةِ حَضْرَمَوْتِ الأَكْبَرِ وحياتهم وبعضِ أَسَانِيدِهِمْ وأخبارِ بلدِهِمْ المباركِ تَريمَ إضافةً إلى مواطنِ الأعلامِ الأَكْبَرِ في بقيةِ وادي حَضْرَمَوْتِ، فوجدتهُ طَريفًا في بابِهِ موفِّقًا في طَرحِهِ، والمقصودُ هوَ النفعُ، ولكلِّ امرئٍ ما نوى، والأعمالُ والأفعالُ تبعُ للنيةِ، وإذا صلحتِ المقاصدُ لم يخبِ القاصدُ.

وفي تذكُّرِ مراتبِ الصالحينَ وأخبارِهِمْ إنارةٌ للقلوبِ، وربطٌ لها بعلامِ الغُيوبِ،

والله دَرٌّ مَنْ قَالَ :

فإن أحاديثَ الأُحِبَّةِ مَرَهَمٌ ❀ لِقَلْبِي مِنَ الدَّاءِ العُضَالِ المَخَامِرِ

إذا فَاتَنِي قَرْبُ الأُحِبَّةِ واللِّقَاءِ ❀ ففِي ذِكْرِهِمْ أَنَسٌ لِيَوْحِشَةَ خَاطِرِي

وَنَصَّ الإمامُ الحَدَّادُ رحمه الله تعالى : (عليك بصحبة الأخيارِ والتأدبِ بأدائِهِمْ

والاستفادةُ مِنْ أقوالِهِمْ وأفعالِهِمْ، وبزيارةِ الأحياءِ والأمواتِ مِنْهُم مع التَّعْظِيمِ البالغِ

لهم، وحسن الظنِّ الصادقِ فيهم، فبذلك يحصل الانتفاعُ للزائرِ ويفيض المددُ من
جهتهم، وإنما قلَّ انتفاعُ أهلِ الزمانِ بالصالحينَ من حيثُ قلةُ التعظيمِ البالغِ
لهم، وضعفِ حُسنِ الظنِّ بهم، فحُرِّمُوا بسببِ ذلك من بركاتهم، ولم يشاهدوا
كراماتهم، حتى توهموا أن الزمانَ خالٍ عن الأولياءِ وهُم بحمدِ الله كثيرُونَ ظاهرُونَ
ومُخْفِيُونَ، ولا يعرفُهُمْ إلا من نَوَّرَ اللهُ قلبه بأنوارِ التَّعْظِيمِ وحسنِ الظنِّ فيهم، وقد
قيلَ المددُ في المشهدِ).

ونصَّ العلامةُ محمدُ بنُ زينِ بنِ سَمِيْطٍ رحمه اللهُ تعالى : (وَالنَّظْرُ فِي أَحْوَالِ
الْأَوْلِيَاءِ وَمَنَاقِبِ الْأَصْفِيَاءِ وَكَرَامَاتِ الصُّلَحَاءِ، يُوجِبُ الرَّاحَةَ الْعَظِيمَةَ، أَعْنِي رَاحَةَ
الْأَرْوَاحِ وَتَنَعُّمَهَا وَتَزْهِهَهَا فِي جَنَّةٍ عَرْضُهَا السَّمَاوَاتُ وَالْأَرْضُ).
هذا ونسألُ اللهَ البركةَ في الكاتبِ وما كَتَبَ، كما نسألُهُ صلاحَ الحالِ لنا وله ولأحبائنا
في الدُّنْيَا والْبَرْزَخِ وَالْمَنْقَلَبِ وَبِاللهِ التَّوْفِيقُ وَالْحَمْدُ لِلَّهِ رَبِّ الْعَالَمِينَ.

وكتبه / مُنِيرُ بْنُ سَالِمِ بَازْهَيْرٍ

١٤٤٢/٦/٣ هـ

مدرِّسٌ بدارِ المصطفى بِتريم

وباحثٌ في التاريخِ الإسلاميِّ والحضرميِّ

الإهداء

أَهْدِي هَذِهِ الصَّفَحَاتِ (١) إِلَى :

- (١). السلف الصالح وخاصة ...
 - (٢). شَيْخِي مُفْتِي مَدِينَةِ تَرِيمِ، الْعَالِمِ الْعَلَامَةِ الْحَبِيبِ عَلِيِّ الْمَشْهُورِ بْنِ مُحَمَّدِ بْنِ سَالِمِ بْنِ حَفِيزِ رَحِمَهُ اللَّهُ رَحْمَةَ الْأَبْرَارِ، وَشَيْخِي الْمَفْكَرِ الْإِسْلَامِيِّ الْعَالِمِ الْعَلَامَةِ الْحَبِيبِ أَبِي بَكْرِ الْعَدْنِيِّ ابْنِ عَلِيِّ الْمَشْهُورِ حَفِظَهُ اللَّهُ وَرَعَاهُ، وَشَيْخِي وَمُرَبِّيَّ وَالْعَالِمِ الْعَلَامَةِ الْحَبِيبِ عُمَرَ بْنِ مُحَمَّدِ بْنِ سَالِمِ بْنِ حَفِيزِ حَفِظَهُ اللَّهُ تَعَالَى وَرَعَاهُ.
 - (٣). جَمِيعِ مَشَائِخِي، خُصُوصًا مِنَ السَّادَةِ آلِ بَاعْلُوِي الْكِرَامِ، سِوَاءَ كَانُوا فِي تَرِيمٍ أَوْ فِي غَيْرِهَا مِنَ الْأَمَاكِنِ.
 - (٤). وَالِدَيَّْ، وَسَائِرِ إِخْوَانِي الْمُسْلِمِينَ، وَبِالْخُصُوصِ الَّذِينَ انْتَسَبُوا إِلَى هَذِهِ الطَّرِيقَةِ، وَالْوَافِدِينَ إِلَى هَذِهِ الْبَلَدَةِ الطَّيِّبَةِ.
- وَرَجَائِي عَظِيمٌ إِنْ سُرَّ وَاجِدٌ مِنْ هَؤُلَاءِ - وَقَفَّ عَلَيْهِ أَوْ طَالَعَ فِيهِ - أَنْ يَضَعَ اللَّهُ تَعَالَى بِرِكَتِهِ ذَلِكَ عَنَّا الْإِصْرَ، وَيُخَطِّطَ الْوِزْرَ، وَيَرْفَعَ لَنَا بِجُودِهِ الْقَدْرَ، بِجَاهِ هَؤُلَاءِ السَّادَةِ الْأَكْرَامِ وَجَدِّهِمُ الْأَعْظَمِ، سَيِّدِنَا رَسُولِ اللَّهِ صَلَّى اللَّهُ تَعَالَى عَلَيْهِ وَعَلَى آلِهِ وَأَصْحَابِهِ وَذُرِّيَّتِهِ وَمَنْ تَبِعَهُمْ بِإِحْسَانٍ إِلَى يَوْمِ الدِّينِ. وَلَا حَوْلَ وَلَا قُوَّةَ إِلَّا بِاللَّهِ الْعَلِيِّ الْعَظِيمِ، وَهُوَ حَسْبُنَا وَنِعْمَ الْوَكِيلُ.

وَأَقُولُ مُسْتَعِينًا بِهِ رَاجِيًا رِضَاهُ :

(١) وهي في حقيقة الأمر : عبارة عن نقولات مع إضافة بعض الصور توضيحًا لما قلتُ فيها، وتسهيلاً لمن أطلع عليها.

بِسْمِ اللَّهِ الرَّحْمَنِ الرَّحِيمِ

يحتوي هذا البحثُ على مقدمةٍ وثلاثة أبوابٍ وخاتمةٍ.

البابُ الأولُ تعريفُ طريقةِ السيادةِ آلِ باعلوي، وفيه ثلاثةُ فصولٍ :

الفصل الأولُ : تاريخُ هذه الطريقةِ ومعالمها ومراحلها.

الفصل الثاني : منهجيةُ هذه الطريقةِ.

الفصل الثالثُ : الخصالُ الخمسُ التي هي أصولُ هذه الطريقةِ.

البابُ الثاني تراجُمُ رجالِ طريقةِ السيادةِ آلِ باعلوي على حسبِ الأماكنِ التي دُفِنوا فيها بطريقةِ

الجدِ أول، وفيه خمسةُ فصولٍ :

الفصل الأولُ : تربةُ أهلِ زنبِلِ والفريطِ وأكدر.

الفصل الثاني : الحُسيَّسةُ وسيئون وشبام وما حوالَيْهَا.

الفصل الثالثُ : حريضةُ ووادي عمِد ودوعن.

الفصل الرابعُ : عيناتُ ومِشْطَة.

الفصل الخامسُ : المعلاة.

البابُ الثالثُ عن أسانيدِ طريقةِ السيادةِ آلِ باعلوي مِن رجالِ حَضْرَمَوْتِ.

• تعريفُ السندِ وأهميته.

• تشجيرُ هذه الأسانيدِ.

خاتمة الكتاب.

بِسْمِ اللَّهِ الرَّحْمَنِ الرَّحِيمِ

الحمدُ لله الذي أنارَ الوجودَ بأنوارِ أوليائه من آثارِ نورِ حبيبه المصطفى،
وسبحانَ مَنْ أنزلَ عندَ ذكرِ سيرةِ الأولياءِ أمطارَ الرحمةِ والعافيةِ والشفاءِ،
فعظمتُ درجةَ أهلِ الاتِّصالِ بهم والاقْتِفَاءِ، وكانتْ لهمْ محبةُ اللهِ وحسبُهُم ذلكِ
وكفى .

يَابَحْتَ مَنْ لِلنَّبِيِّ فِي كُلِّ حَالٍ اقْتَفَى

على قدمِ صدقٍ معَ أهلِ الهمَمِ والوفاِ ❁ هُمُ الرجالُ الأكابرُ هُمُ هُمُ الشُّرفا

ونشهدُ أنْ لا إلهَ إلا اللهُ وأن سيِّدنا محمداً عبده ورسوله وحبيبه وخليئه،
اللهم صل وسلِّم على سيِّدنا محمَّدٍ طِبَّ القلوبِ ودوائِها، وعافيةِ الأبدانِ
وشفائِها، ونورِ الأبصارِ وضيائِها، وقوتِ الأرواحِ وغدائِها، وعلى آله وأصحابه
وأتباعه وذريته ومن تبعهم بإحسانٍ إلى يومِ اللِّقاءِ.

أما بعد؛

فقال تعالى: ﴿يَا أَيُّهَا الَّذِينَ آمَنُوا اتَّقُوا اللَّهَ وَكُونُوا مَعَ الصَّادِقِينَ﴾ [التوبة: 119]

وقال تعالى: ﴿وَاتَّبِعْ سَبِيلَ مَنْ أَنَابَ إِلَيَّ﴾ [لقمان: ١٥]

وقال تعالى: ﴿وَكَلَّا نَقُصُّ عَلَيْكَ مِنْ أَنْبَاءِ الرُّسُلِ مَا نَشِئْتُمْ بِهِمْ فُؤَادَكَ وَجَاءَكَ فِي

هَذِهِ الْحَقِّ وَمَوْعِظَةٌ وَذِكْرَى لِلْمُؤْمِنِينَ﴾ [مروء: ١٢٠]

وقال تعالى: ﴿وَمَنْ يُطِيعِ اللَّهَ وَالرَّسُولَ فَأُولَئِكَ مَعَ الَّذِينَ أَنْعَمَ اللَّهُ عَلَيْهِمْ مِنَ

النَّبِيِّينَ وَالصِّدِّيقِينَ وَالشُّهَدَاءِ وَالصَّالِحِينَ وَحَسُنَ أُولَئِكَ رَفِيقًا﴾ [النساء: ٦٩]

قال تعالى: ﴿لَقَدْ كَانَ لَكُمْ فِي رَسُولِ اللَّهِ أُسْوَةٌ حَسَنَةٌ لِمَنْ كَانَ يَرْجُوا اللَّهَ وَالْيَوْمَ

الْآخِرَ وَذَكَرَ اللَّهَ كَذِكْرًا﴾ [الأحزاب: ٢١]

وقال تعالى: ﴿وَمَا آتَاكُمُ الرَّسُولُ فَخُذُوهُ وَمَا نَهَاكُمْ عَنْهُ فَانْتَهُوا﴾ [الحشر: ٧]

وقال تعالى: ﴿قُلْ إِنْ كُنْتُمْ تُحِبُّونَ اللَّهَ فَاتَّبِعُونِي يُحْبِبْكُمُ اللَّهُ وَيَغْفِرْ لَكُمْ ذُنُوبَكُمْ وَاللَّهُ غَفُورٌ

رَحِيمٌ﴾ [آل عمران: ٣١]

وعن ابن مسعود رضي الله عنه قال: سمعتُ رسولَ الله صلى الله عليه وسلم يقول

: نَصَرَ اللَّهُ أُمَّراً سَمِعَ مَنَّا شَيْئاً فَبَلَّغَهُ كَمَا سَمِعَ. قُرْبٌ مَبْلَغٍ أَوْ عَى مِنْ سَامِعٍ^(١).

وعن عبد الله بن عمرو بن العاص رضي الله عنهما أن رسول الله صلى الله عليه

وسلم قال له: أُكْتُبُ فَوَالَّذِي نَفْسِي بِيَدِهِ مَا خَرَجَ مِنْهُ إِلَّا حَقٌّ، وَأَشَارَ بِيَدِهِ إِلَى فِيهِ^(٢).

وقد جاء في الأثر المشهور: إِنَّ هَذَا الْعِلْمَ دِينٌ فَاَنْظُرُوا عَمَّنْ تَأْخُذُونَ دِينَكُمْ^(٣).

وقال سُفْيَانُ بْنُ عُيَيْنَةَ رَحِمَهُ اللَّهُ تَعَالَى: عِنْدَ ذِكْرِ الصَّالِحِينَ تَنْزِلُ الرَّحْمَةُ^(٤).

(١) رواه الترمذي (٢٥٨١)

(٢) رواه أحمد والحاكم في المستدرک (٣٥٩)

(٣) رواه مسلم (٢٧٣) عن ابن سيرين.

(٤) انظر كتاب الموسوعة اليوسفية في باب الحب في الله.

فَلَمَّا كَانَ شَأْنُ هَذِهِ الرِّسَالَةِ مَأْمُورًا بِتَبْلِيغِهَا وَثُرْعَبًا فِي نَيْلِ شَرَفِهَا؛ اعْتَنَى بِهَا
الصَّحَابَةُ رَضِيَ اللَّهُ عَنْهُمْ فِي رَوَايَتِهَا وَنَقْلِهَا، فَتَبَعَ آثَارَهُمْ مَنْ بَعْدَهُمْ مِنَ التَّابِعِينَ
وَالْعُلَمَاءِ وَالصَّالِحِينَ.

ثَبَّتُوا عَلَى قَدَمِ الرِّسُولِ وَصَحِيحِهِ ❀ وَالتَّابِعِينَ لَهُمْ فَسَلَّ وَتَبَّعَ
وَمَضَوْا عَلَى قَصْدِ السَّبِيلِ إِلَى الْعُلَا ❀ قَدَمًا عَلَى قَدَمٍ بِجِدِّ أَوْزَعِ

وَجِرْصًا عَلَى تَقْيِيدِ مَنَاقِبِ أَيْمَّةِ السَّلَفِ بُوَادِي حَضْرٍ مَوْتٍ، وَذَكَرَ مَا لَهُمْ مِنْ
أَسَانِيدٍ قَامَتْ عَلَيْهَا قَوَاعِدُ الدِّينِ . . أَحَبِّتُ أَنْ أَشَارِكَ بِهَذَا الْكِتَابِ اللَّطِيفِ
الَّذِي جَمَعْتُهُ مِنْ كُتُبِ الطَّرِيقَةِ وَالتَّرَاجِمِ وَالْأَسَانِيدِ، وَقَدْ سَمَّيْنَا هَذَا الْكِتَابَ : بـ

مِصْبَاحُ التَّوْضِيحِ لِمَعَالِمِ قَادَةِ فِي الْمِلَّةِ وَالذِّينِ الصَّحِيحِ (١)

وَأَرْجُو مِنَ اللَّهِ أَنْ يَنْفَعَنِي أَنَا وَإِخْوَانِي الْمُسْلِمِينَ بِمَا انْتَخَبْتُهُ مِنْ سِيرِ هَؤُلَاءِ
الرِّجَالِ، وَيَجْمَعَنَا وَإِيَّاهُمْ فِي دَارِ الْكَمَالِ.
وَأَسْأَلُهُ تَعَالَى أَيْضًا أَنْ يَكْتُبَ فِيهِ الْإِخْلَاصَ وَالْقَبُولَ، وَيَجْعَلَهُ قُرَّةَ عَيْنٍ
لِسَيِّدِنَا الرِّسُولِ، وَأَنْ يُوَفِّقَنِي لِلصَّوَابِ فِيهَا جَمَعْتُ وَانْتَقَيْتُ، وَمَا كَانَ مِنْ خَطِيئَةٍ

(١) سُمِّيَ هَذَا الْكِتَابُ سَيِّدِي الْحَبِيبِ عَمْرُ بْنُ مُحَمَّدٍ بْنِ سَالِمِ بْنِ حَفِيفِ بْنِ حَفْظَةَ اللَّهِ تَعَالَى مَسَاءَ الْجُمُعَةِ ٨ ظَهْرِ الْخَيْرِ سَنَةِ ١٤٤٢ هـ .

فَهُوَ مِنِّي ﴿ وَمَا أُبْرِيئُ نَفْسِي ﴾ فَعَسَى اللَّهُ أَنْ يَتَجَاوَزَ عَنِّي وَيَغْفِرَ لِي، إِنَّهُ وَلِيُّ التَّوْفِيقِ
وَالهَادِي إِلَى أَقْوَمِ طَرِيقٍ.

وَيَتَلَخَّصُ هَذَا الْكِتَابُ فِي ثَلَاثَةِ أَبْوَابٍ :

الباب الأول : بُدْءٌ فِي تَعْرِيفِ طَرِيقَةِ السَّادَةِ آلِ بَاعْلُوِي وَفِيهِ ثَلَاثَةُ فُصُولٍ.

الباب الثاني : بُدْءٌ فِي ذِكْرِ تَرَاجِمِهِمْ وَمِنْ شِيُوخِهِمْ وَتَلَامِيذِهِمْ بِطَرِيقَةِ الْجَدَاوِلِ
وَفِيهِ خَمْسَةُ فُصُولٍ.

الباب الثالث : فِي ذِكْرِ خُلَاصَةِ سِنْدِ طَرِيقَةِ السَّادَةِ آلِ بَاعْلُوِي مِنْ رِجَالِ حَضْرَمَوْتٍ
مَعَ ذِكْرِ تَارِيخِ وِلَادَتِهِمْ وَوَفَاتِهِمْ.

الباب الأول

تَعْرِيفٌ بِطَرِيقَةِ السَّادَةِ آلِ بَاعْلُوِي وَفِيهِ ثَلَاثَةُ فُصُولٍ :

الفصل الأول : يَتَكَلَّمُ عَنِ تَارِيخِ الطَّرِيقَةِ وَأَعْلَامِهَا

فَقَدْ ذَكَرَ عُلَمَاءُ السِّيَرِ : أَنَّ هَذِهِ الطَّرِيقَةَ تُنْسَبُ إِلَى جَدِّهِمُ الشَّرِيفِ الْإِمَامِ

عَلُوِيٍّ (ع) ابْنِ عُبَيْدِ اللَّهِ (ع) ابْنِ الْإِمَامِ الْمَهَاجِرِ إِلَى اللَّهِ أَحْمَدَ بْنِ عَيْسَى النَّقِيبِ

(١) وُلِدَ رَضِيَ اللَّهُ عَنْهُ بِحَضْرَمَوْتِ (مَنْطِقَةُ بَوْرٍ، وَقِيلَ سَمَل) وَنَشَأَ بِهَا، فَحَفِظَ الْقُرْآنَ، وَاشْتَغَلَ بِطَلْبِ الْعِلْمِ، وَبَرَعَ فِي كَثِيرٍ مِنَ الْفُنُونِ، لِاسْتِيَا التَّفْسِيرِ وَالْحَدِيثِ وَالْعَرَبِيَّةِ. وَأَشْهُرُ شِيُوخِهِ وَالِدُهُ الْإِمَامُ عُبَيْدُ اللَّهِ ابْنُ الْإِمَامِ الْمَهَاجِرِ، وَسَمِعَ بِحَضْرَمَوْتِ وَالْيَمَنِ وَمَكَّةَ وَالْمَدِينَةَ. وَكَانَ كَثِيرَ الْمَجَاهِدَةِ وَالرِّيَاضَةِ، مَعَ الْوَرَعِ التَّامِ، وَالِدَيْنِ الْمُتَيْنِ، وَكَثْرَةِ الْقِيَامِ وَالصِّيَامِ. وَهُوَ أَوَّلُ مَنْ

(نقيب الأشراف بالعراق) ابن محمد النقيب ابن عليّ العريضيّ ابن جعفر الصّادق ابن محمد الباقر ابن عليّ زين العابدين ابن الإمام حسين ابن سيدنا عليّ بن أبي طالب رضي الله عنهم أجمعين.

هجرة الإمام المهاجر إلى الله (٣)

لما انتشرت الفتن والبلى أيام الخلافة العبّاسيّة في مدينة البصرة (العراق) . . . هاجر الإمام أحمد بن عيسى الذي لُقّبَ لذلك بالمهاجر فاراً بيدينه، من تلك الفتن المائجة، وحرصاً على سلامة ذريته، تاركاً البصرة في صحبة سبعين (٣) من

سمي بهذا الاسم. ولم يكن عنده ولدٌ إلا واحد اسمه محمد وبه يُكنّى. ولصاحب الترجمة أخوان وهما: الإمام بصري (اسمه إسماعيل)، والإمام جديد.

(١) وُلِدَ رضي الله عنه في البصرة ونشأ بها، وأخذ عن والده، وصحب جماعة من أكابر الصوفية منهم: الإمام الشيخ أبو طالب المكي، وسمع بالعراق واليمن، وأخذ عنه جماعة من فضلاء عصره. ومن تواضعه أنه يستحسن تصغير اسمه فسمّى نفسه عبيد الله، وأمر أصحابه أن ينادوه به. توفي رضي الله عنه سنة ٣٨٣ هـ بقرية (سُمَل) بحضرموت. مأخوذ من كتاب السادة آل أبي علوي ص ٣٦ للشيخ محمد ياسر القضياني.

(٢) ومن أسباب هجرته إلى حضرموت: غلبة أهل البدع، ودخول الأذى على الأشراف العلويين، وشدة الامتحان لهم، وظهور طائفة الزنج الملاعين، وقتلهم المسلمين، واستيلائهم على البصرة وما قاربها من البلاد، وسبوا نساء المسلمين، ونادوا على المرأة بدزهمين، وقتلوا في يوم واحد ثلاثمائة ألف. انظر كتاب السادة آل أبي علوي ص ٣٧.

(٣) وهم ١. الإمام المهاجر أحمد بن عيسى. ٢. زوجته زينب بنت عبد الله بن الحسن العريضي. ٣. ابنه عبد الله بن أحمد المهاجر. ٤. أم البنين بنت محمد بن عيسى بن محمد زوجة عبد الله بن أحمد. ٥. إسماعيل بن عبيد الله بن أحمد الملقب بـ ((البصري)) ٦. الشريف محمد بن سليمان بن عبيد الله جد الأشراف الأهادلة. ٧. الشريف أحمد القديمي جد الأشراف آل قديم، أو بني القديمي. ٨. حاشية الإمام المهاجر، وهم سبعون قرّداً منهم مواليه: جعفر بن عبد الله الأزدي، ومختار بن عبد الله بن سعد، وشوّه بن فرج الأصهباني. انظر كتاب سلسلة الأعلام ١ / ص ١٨ - ٢٠.

أَهْلِهِ وَأَتْبَاعَهُ ، شَاقًّا طَرِيقَهُ إِلَى الْحِجَازِ ، لِيَحُطَّ رَحْلَهُ عَامًّا مِنَ الزَّمَانِ بِمَدِينَةِ جَدِّهِ
المصطفى صلى الله عليه وسلم ، متوجِّهًا بعدها إلى حَرَمِ اللَّهِ الْأَمِينِ مَكَّةَ الْمُكَرَّمَةِ ،
وكانت بداية هجرته سنة ٣١٧ هـ .

ثم خَرَجَ مِنْ مَكَّةَ قَاطِعًا صَحْرَاءَ الْجَزِيرَةِ إِلَى عَسِيرِ فَالِيْمِنَ ، ثُمَّ سَاقَتْهُ عِنَايَةً
اللَّهِ الْقَدِيرِ إِلَى وادي حِضْرَمُوتَ ، فَنَزَلَ الْإِمَامُ الْمُهَاجِرُ أَوَّلَ أَمْرِهِ بِقَرْيَةِ الْجُبَيْلِ (
وادي بدوعن) ، وكان أهلها من المحييين لِآلِ الْبَيْتِ النَّبَوِيِّ ، ثُمَّ انْتَقَلَ إِلَى الْمُهْجَرِيْنَ
(إحدى قرى كندة بدوعن) حتى انتهى به المقام إلى الْحُسَيْسَةِ حَيْثُ كَانَ مَقَرَّهُ .

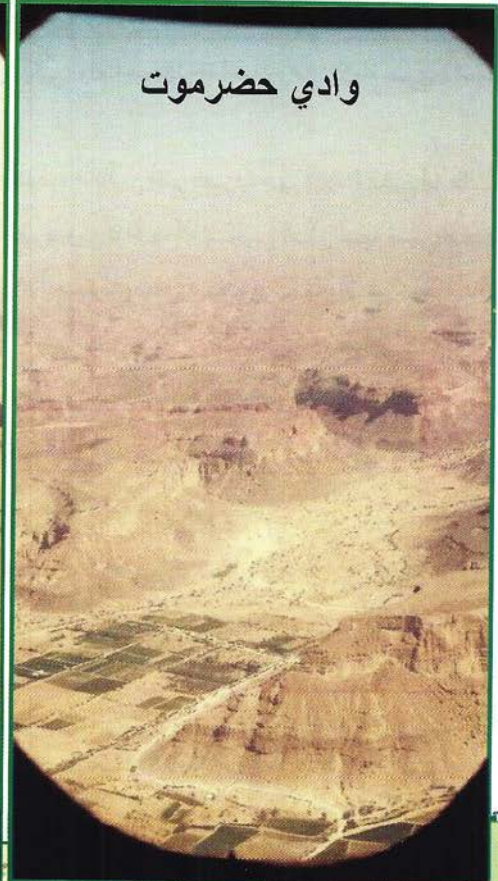
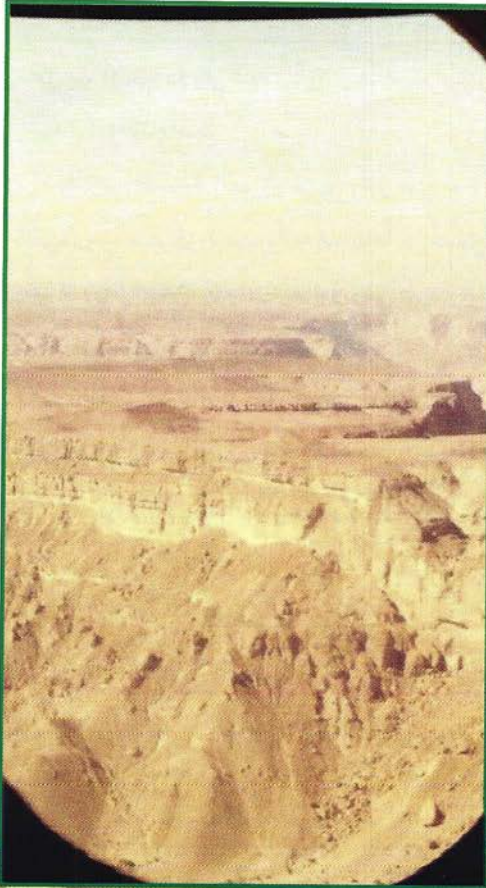

وادي حِضْرَمُوتَ

خَرِيطَةُ هِجْرَةِ الْإِمَامِ الْمَهَاجِرِ إِلَى اللَّهِ

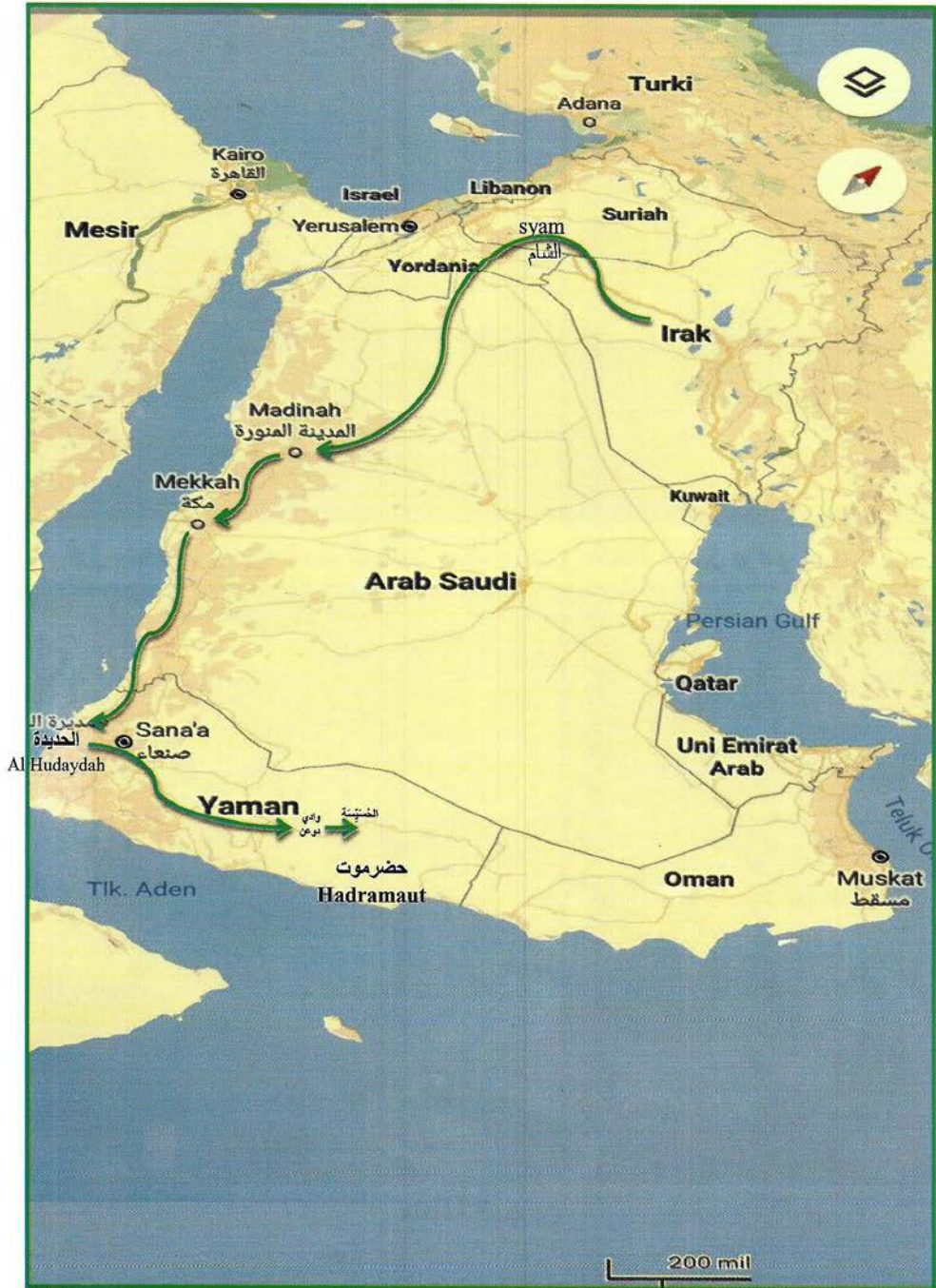

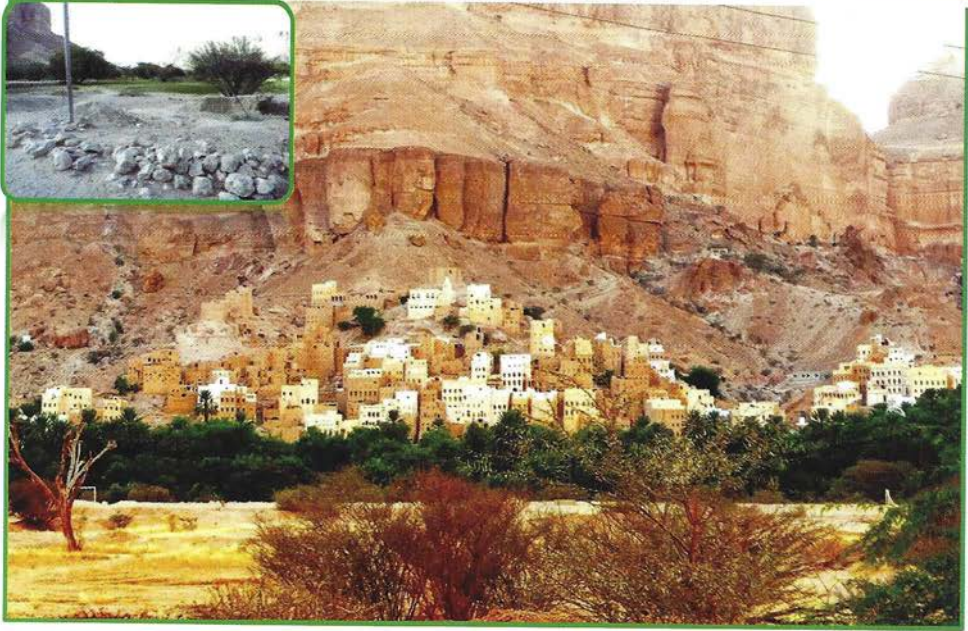

أول منطقة نزل فيها الإمام المهاجر بحضرموت (منطقة الجبيل بوادي دوعن)

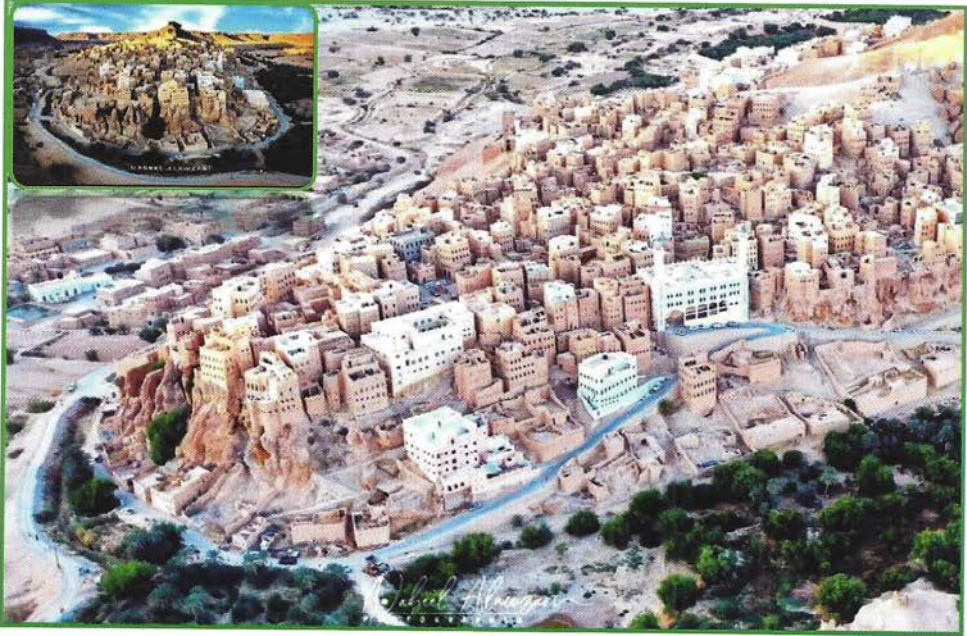

منطقة الهجرين



بيت الإمام المهاجر إلى الله في منطقة الهجرين، وكان نزوله إلى هذه المنطقة حوالي سنة ٣١٨ هـ

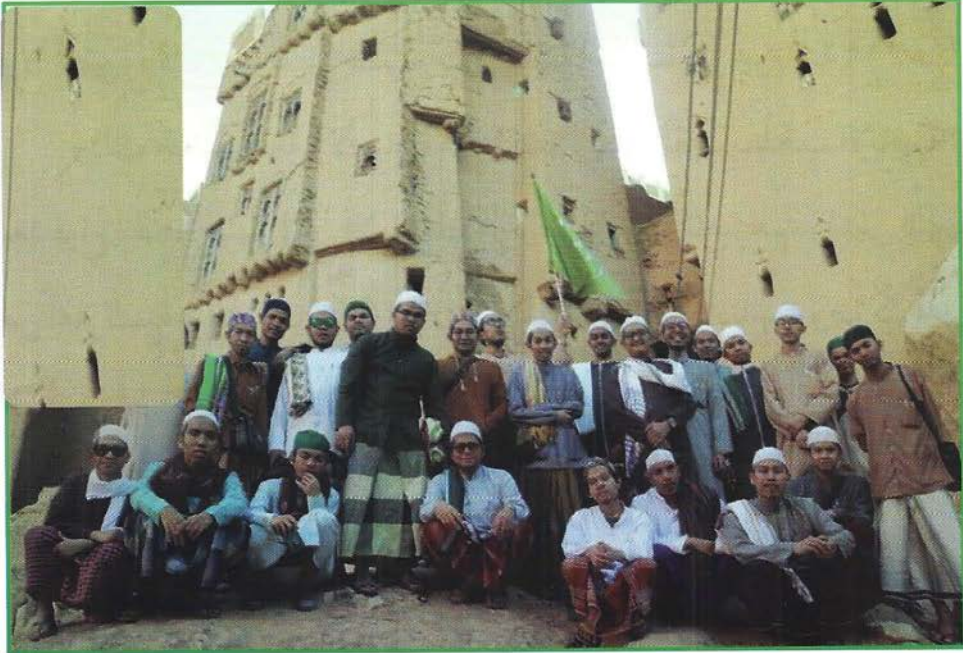

زيارة بعض طلاب دار المصطفى منطقة الهجرين (بوادى دوعن)

وبدأ الإمام المهاجرُ في استجلابِ الناسِ على اختلافِ مشاربهم ومبادئهم يدعوهم ويُرشِدُهُم إلى التمسكِ والتأخِي والتحابُّبِ تحت مظلةِ الإسلام الجامعة.

وكان أهلُ حضرموتَ في ذاك الزمانِ تحتَ سُلطةِ القائمينِ بالمذهبِ الخارجيِّ على فهمِ الإباضيةِ.

ولم يزل الإمامُ المهاجرُ يحاورُهُم ويُناظرُهُم بالحكمةِ والموعظةِ الحسنة، مُتَّخِذًا أسلوبَ الهدوءِ والخُلُقِ النبويِّ وسيلةً ناجحةً لاستجلابِ المُخاصمِ، فجاء إليه جماعةٌ منهم، وتأثروا بدعوته حتى تاب على يديه جمعٌ كثيرٌ من الناسِ لا يُعدُّ ولا يُحصى، وكان وصولُهُ إلى حضرموتِ في منطقةِ الحسيِّسةِ ١٤ محرم سنة ٣١٩ هـ.

وذلك لحكمةٍ بالغةٍ ولأسبابٍ هيأها الله، لم يطلِ العهدُ بمذهبِ الإباضيةِ^(١) بعد قراعِ الحُجَجِ بينهم وبين الإمامِ المهاجرِ وصحبهِ ومَنْ ناصرَهُم، وانتهى إليهم من أهلِ السنةِ هناك، فخلا أكثرُ الوادي من لوثَةِ الخوارجِ وأذنايهم، وضربَ أهلُ السُنَّةِ فيه أطنايهم، ودانَ الناسُ بمذهبِهِم^(٢).

(١) الإباضية فرقة إسلامية تُنسبُ إلى الخارجيِّ عبد الله بن عباد التميمي انظر كتاب جهود فقهاء حضرموت ١ / ص .

(٢) بتصرف، انظر المنهج السوي ص ٢٠.

وقد أنشد الإمام عبد الله بن علوي الحداد رحمه الله تعالى في قصيدته

المشهورة عن هجرة الإمام المهاجر إلى الله : (١)

تحمي عن الدنيا وهاجرَ فارًا * إلى الله والأحداثِ ذاتِ ضرام
 من البصرة الخضراء يخترقُ القرى * ويُلحِقُ أغوارًا لها بأكام
 إلى أن أتى الوادي المباركَ فارتضى * ومدَّ به أطنابه لخيام
 فأصبح فيه ثاويًا متوطنًا * بذرية مزمومة بزمام
 من البرِّ والتقوى وحسنِ شمائل * كرام السجايا أزدقتْ بكرام
 بهم أصبح الوادي أنيسًا وعامرا * أمينًا ومحميًّا بغير حسام
 وجاء عبيد الله لا يألُ أسوة * بوالده الراقي لكل سنام
 وسار على آثارهم وعلويهم * وبضريهم جدُّ التقيِّ بسلام
 كذا جديد جدُّ حافظِ عصره * عليَّ المعالي للشريعة حامي

(١) هذه القصيدة بلغت (٥٣) بيتا في ديوانه العظيم المشهور، أولها :

على ريم وادي الرقمتين سلامي * وحسي به في رحلتي ومقامي

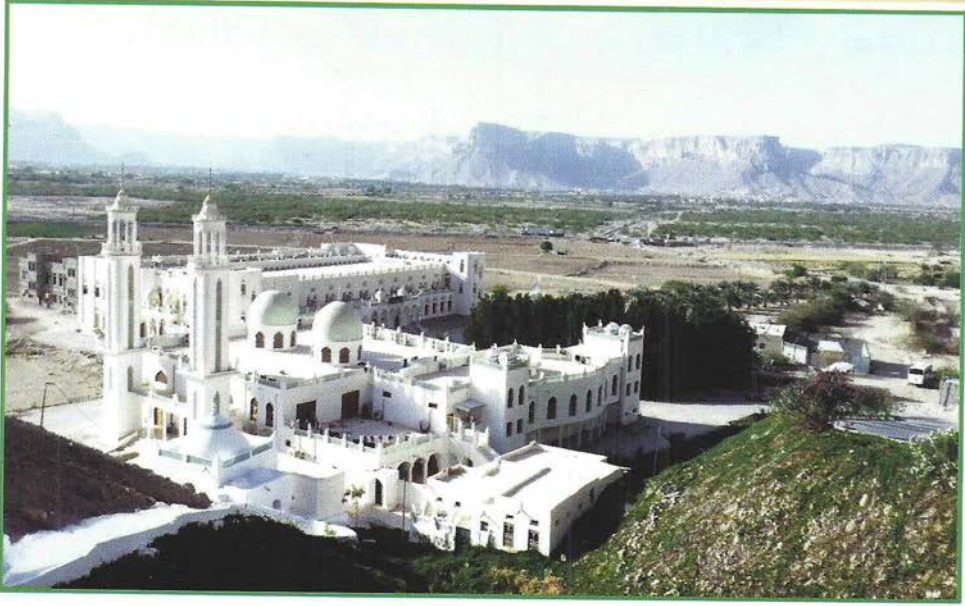

منطقة الحُسَيْنِيَّة

وفاة الإمام المهاجر (١)

بعد جهادٍ طويلٍ وصبرٍ وعناءٍ وطولِ تَجْرِبَةٍ واحتكاكِ بظروفٍ واقعِ
 حضر موت، أسَّسَ الإمامُ المهاجرُ قواعدَ الدعوةِ إلى الله بِمَنْهَجِهِ المنفردِ، ورَسَّخَ في
 حضر موت مذهبَ أهلِ السنة، وحَمَلَ أبناءَهُ وتلامذتَهُ وكافةَ أهلِ تلكِ المرحلةِ على
 أن يقبلُوا سلامةَ المبدئِ، وعدالةَ المقصدِ، وانتقلَ إلى عالمِ مولاهِ راضياً مرضياً في تمامِ
 خمسٍ وأربعينِ وثلاثمائةِ (٣٤٥ هـ) للهجرة، ودُفِنَ في شعبِ الحُسَيْنِيَّةِ الشرقيِّ
 المعروفِ بـ (شعبِ مُحَمَّدٍ) الذي لم يزلْ معلوماً ومشهوراً إلى اليومِ (٢).

(١) ولد رضي الله عنه في مدينة ((البصرة)) بالعراق سنة ٢٧٣ هـ . ونشأ فيها تحت رعاية أبويه نشأة دينية علمية، وكان عصر
 الإمام المهاجر عصراً زاهراً بالثقافات والعلوم المتنوعة.

(٢) سلسلة الأعلام ١ / ص ٣٥.



قُبَّةُ الْإِمَامِ الْمُهَاجِرِ إِلَى اللَّهِ

مراحل هذه الطريقة بعد وفاة الإمام المهاجر

وبعد مُدَّةٍ من وفاة الإمام المهاجر انتقلت ذريتهُ إلى مدينة تريم، فكان حلولهم بها سنة ٥٢١ هـ وكان أول مَنْ سَكَنَهَا الإمامُ عليُّ ^(١) بنُ علويِّ الشهير بـ (خالق قسم) وأخوه سالمٌ ومَنْ في طبقتيهما مِنْ بني بصريٍّ وجديد الموجودين آنذاك.

(٢) هو الإمام علي خالغ قسم ابنُ علويِّ بن محمدٍ صاحب الصومعة ابنِ علويِّ بن عُبيدِ الله ابنِ الإمام المهاجر إلى الله أحمد بن عيسى. وكان رضي الله عنه هو الذي بَنَى مسجد باعلوي، وتوفي في تريم سنة ٥٢٩ هـ ودفن في زنبيل.

وأصبحت تريّم الملقبة بـ (الغنّاء) مقرّاً لتلك الذريّة الكريمة، ونشأت بها معاهدُ الخيرِ والصلاح، وكثرت بها المساجدُ فضلاً عما تشرّفت به من رُفاتٍ عدديّ من الصحابةِ الكرامِ الذين قضوا بها قديماً أيامَ حروبِ الردّة.

إن المصادر التاريخية لا تُسعِفنا بكثيرٍ من التفاصيلِ عن الحِقبةِ الأولى من طبقاتِ العلويّين، لكن الحِقبةَ التي تبدأ من ولديّ الإمامِ محمدِ بنِ عليٍّ المعروف بـ (صاحبِ مِرْبَاطٍ) وهما عليٌّ (والدُ الفقيهِ المقدّم) وعلويُّ المشهورُ بعمّ الفقيهِ المقدّم، تلك الحِقبةُ وما تلاها هي الأكثرُ وفرةً وزخارةً من حيثُ المعلوماتِ التاريخيةِ، وإلى هذينِ الولدَينِ يرجعُ آلُ باعلوي من أهلِ عصرِنا هذا (١).

التأسيسُ الفعليُّ لمعالمِ هذه الطريقةِ

لقد كان التأسيسُ الفعليُّ لمعالمِ الطريقةِ على يدِ الإمامِ محمدِ بنِ عليٍّ باعلويّ الملقَّبِ بالفقيهِ المقدّم (٢) المولودِ بمدينةِ تريّم سنة ٥٧٤ هـ والمتوفّي بها سنة ٦٥٣ هـ

(١) المنهج السوي ص ٢٠-٢١.

(٢) وُلد رضي الله عنه بتريّم سنة ٥٧٤ هـ ونشأ بها وترعرع في مجتمعٍ موفور الهداية والإيمان، فحفظ القرآن وجملة من التورن، ومن أجلّ شيوخه في ذلك العصر الشيخ العلامة علي بن أحمد بامروان، والشيخ القاضي أحمد باعيسى. والشيخ سالم بن فضل بافضل. انظر كتاب سلسلة أعلام حضر موت ٥ / ص ١٤-١٥.

الذي تَلَقَّى - على بُعْدِ الشُّمُقَةِ - عن العارف الكبير الشيخ أبي مدين المغربيّ
الشهير بالغوثِ بواسطة بعض أصحابه الذين وصلوا مكة المكرمة. (١)

(١) ذكر الحبيب أبو بكر العدنيّ ابن عليّ المشهور في كتابه سلسلة أعلام حضرموت ص ٣٠-٣٣: أن الشيخ أبا مدين المغربيّ دعا أحد كبار تلاميذه وهو الشيخ عبد الرحمن المقعد وأمره أن يسافر من المغرب إلى مكة، ومن مكة إلى حضرموت وقال له: إن لنا فيها أصحاباً، يتر إليهم ويأخذ عليهم عقد التحكيم وليس الخرقه، وقال فيما قال: إنك تموت في أثناء الطريق قبل أن تصل إليهم، فأرسل إليهم من يأخذ عليهم عقد التحكيم ولبس الخرقه، وأعطاه الخرقه وأمره أن يعطيها الأستاذ الأعظم، فلما وصل الشيخ عبد الرحمن الحضرمي المعروف بالمقعد إلى مكة المشرفة حضرته الوفاة، فأوصى الشيخ عبد الله الصالح المغربيّ، وهو من تلاميذه، وأعطاه الخرقه، وقال له: ستدخل مدينة تريم وتجد الشريف ((محمد بن علي)) يقرأ على الفقيه عليّ بن أحمد بامر وان، فاعتمد إليه وحكّمه وألبسه هذه الخرقه، ثم أذهب إلى مدينة ((قيدون)) إلى الشيخ سعيد بن عيسى العمودي فحكّمه. فلما دخل الشيخ عبد الله المغربيّ إلى تريم وجد الفقيه المقدم بين يديّ شيوخه بامر وان، فقال له: أي جوهره أنت لو ثبتت؟ فقال الفقيه: وما الثقب؟ قال: التحكيم، وأخبره بما أتى لأجله وأعلمته بجميع أمره، فرغب الأستاذ بالانحياز إلى جنبه والانتظام في سلك أصحابه وزهد عن الرياسة والمناصب، ورأى أن حال الفقر إلى الله لجأه مناسب.

فلبس الفقيه المقدم الخرقه، وهي شعار التصوف ورؤمزه، وأخذ عليه المغربيّ نيابة عن الشيخ أبي مدين ((العهد والتحكيم)) وانخلع الفقيه عما كان عليه، ولبس لباس الصوفيّ وأعلن موقفه على الجميع. وبدأ الفقيه المقدم منذ إعلان صوفيته بوجه همة أبنائه وأتباعه إلى الاهتمام بالعلم والعمل وتصفية النفس وكسر سوزة الشهوات بالمجاهدات والابتعاد عن أهل الجاهات والرياسات مع النصح لهم بالنهي عن أحسن، ومخالطة البسطاء من العوام وتلبية حاجاتهم ونصحهم وإرشادهم، والدعوة إلى الله تعالى بالحكمة والموعظة الحسنة. سلسلة أعلام حضرموت ٥ / من ص ٣٠-٤٤ بتصرف.

تنبيه . . . إن المراد بالخرقة هنا ((خرقة التصوف)) وهي لباس يوضع على المريد، ويتر إلى ترسيم الحامل له بزّي الصوفيّ والدخول في دائرتهم، وعرضها حصول البركة وأخذ العهد بالسند المتصل للخرقة ظاهراً وباطناً، واختلف العلماء في ((أصل الخرقه)) فالإمام السيوطي يثبت في استدلاله على أصلها بما أخرجه البيهقي في ((شعب الإيمان)) عن طريق عطاء الخراساني: أن رجلاً أتى عبد الله بن عمر رضي الله عنهما فسأله عن طرف العمامة، فقال ابن عمر رضي الله عنهما: إن رسول الله صلى الله عليه وعلى آله وسلم بعث سريّة وأمر عليها عبد الرحمن بن عوف رضي الله عنه وعقد لواء وعلى عبد الرحمن عمامة كرايس مصبوغة بسواد، فدعا النبي صلى الله عليه وعلى آله وسلم فحلّ عمامته ثم عمّمه بيده، وأفضل موضع أربع أصابع أو نحو ذلك، وقال: هكذا فاعتم، فإنه أحسن وأجمل، وقال الإمام السيوطي: فالاستدلال بهذا الإلباس على الخرقه أنسب.

ومضتُ الطريقةُ بعدَ الفقيهِ المقدمِ في أبنائه على منهجه ومنواله، ولكن
لكونها طريقٌ تحقيقٍ وذوقٍ وأسرارٍ ... جَنَحُوا إلى الخمولِ والإسرارِ، فلمْ يضعُوا
تأليفاً.

ومضتُ الطبقةُ الأولى على ذلك إلى زمنِ العيدروسِ ت ٨٦٥ هـ وأخيه
الشيخِ عليٍّ ت ٨٩٢ هـ فاتسعتُ الدائرةُ واحتيجَ إلى التأليفِ فظَهَرَ (من
المؤلفاتِ في آدابِ الطريقةِ ومعالمِ السلوكِ فيها) ما يشرحُ الصُّدُورَ وَيُبهِجُ
النفوسَ . كـ ((الكبريت الأحمر)) و ((الجزء اللطيف)) و ((المعارج)) و ((
البرقة)) وغير ذلك، ولمعَ منْ أعلامِ هذه الطريقةِ رجالٌ تميَّزُوا عن أقرانهم ومنْ
سبقهم بالبراعةِ والتقدمِ في العلمِ والعملِ، حتى بلغَ بعضهم رُتَبَ الاجتهادِ في
الفقه، وظهرَ على آخرين منْ عجائبِ الولايةِ ما ضارعَ الأقدمين، كالشيخِ
القطبِ الإمامِ عبدِ الرحمنِ السَّقَافِ (ت ٨١٩ هـ) الملقَّبِ بالمقدمِ الثاني وولده
الإمامِ الغوثِ عمرَ المحضارِ (ت ٨٣٣ هـ) والقطبِ العيدروسِ عبدِ الله بنِ أبي
بكرٍ (ت ٨٦٥ هـ) وولده أبي بكرٍ العدني (ت ٩١٤ هـ) دفينِ عدن، والشيخِ
أبي بكرٍ بنِ سالمٍ المعروفِ بِفخرِ الوجودِ (ت ٩٩٢ هـ) والشيخِ عمرَ بنِ عبدِ
الرحمنِ العطَّاسِ (ت ١٠٧٢ هـ) وغيرهم منْ جُلَّةِ الرِّجَالِ إلى أن وصلتْ

الطريقةُ إلى مجدِّ منارِها وناشرِ أنوارِها : الإمامِ شيخِ الإسلامِ قُطِبِ الدَّعوةِ
والإرشادِ الحبيبِ عبدِ الله ^(١) ابنِ علويِّ الحدادِ. (ت ١١٣٢ هـ).

لقد أخذتُ الطريقةَ على يدِ الإمامِ الحدادِ مِنْهَجًا جديدًا، وهو ماسِّمًا رضي
الله عنه بطريقتِهِ أهلِ اليمنِ حيثُ رأى أن الأنسبَ لأهلِ العصرِ والأقربَ
لأحوالِهِم والأيسرَ في اجتذابِهِم إلى حياضِ الطاعةِ، هو إحياءُ الحياةِ الإيمانيَّةِ
لديهِمُ التي بدورها تُهيئُهُمُ للتَّرقِّي في مدارجِ الإحسانِ.

فكان أن أثمرَ هذا النهجُ أطيَّبَ الثَّمارَ في الدَّعوةِ وصلاحِ الأمورِ
الدينيَّةِ لعامةِ الناسِ، وانتشرتْ به الطريقةُ انتشارًا عظيمًا في بقاعِ شتَّى، ولم
يزلْ هذا المنهجُ هو الأمثلُ للدَّعوةِ العامَّةِ حتى عصرنا الحاضرِ.

المراحل ما بعد الإمام الحداد

وحملَ الدَّعوةَ بعد الإمامِ الحدادِ وعلى مَنْهَجِهِ أئمةٌ كبارٌ ودُّعاةٌ أبرارٌ مِنْ
خيارِ تلامذتِهِ : كالعلامةِ الإمامِ الحبيبِ أحمدَ بنِ زينِ الحبشيِّ (ت ١١٤٤ هـ).

(١) وُلِدَ رضي الله عنه بتريم الغناء ليلة الخميس ٥ من صفر ١٠٤٤ هـ، وقد كُفَّ بصرُهُ في صغره، وانفتحتْ بصرته، وأخذ
في الاجتهادِ والتردُّدِ على الأكابر. ومن أشهرِ شيوخه : الحبيبِ عمرُ بنُ عبدِ الرحمنِ العطاس، والحبيبِ عقيلُ بنُ عبدِ الرحمنِ
السقاف. ومن أشهرِ من انتفعَ به : ابنُهُ الحبيبُ حسن، والحبيبُ أحمدُ بنُ زينِ الحبشي، والحبيبُ عبدُ الرحمنِ بنِ عبدِ الله بَلْفقيه.
وله تصانيفٌ كثيرةٌ منها عشرةٌ كتبٌ مشهورةٌ عند العامة والخاصة كـ ((النصائح الدينيَّة والوصايا الإيمانيَّة)) و ((الدَّعوة
التامة والتذكرة العامة)) و ((رسالة المعاونَّة والمظاهرة والموازرة للراغبين من المؤمنين في سلوك طريق الآخرة)) وتوفي رضي
الله عنه ليلة الثلاثاء من ذي القعدة عام ١١٣٢ هـ وودفن في مقبرة زنبل. السادة آل أبي علوي ص ١٧٢ - ١٧٧ بتصرف.

والإمام عبد الرحمن بن عبد الله بلفقيه (ت ١١٦٢ هـ) الملقَّب بـ (علامة الدنيا)
والإمام البارِع محمد بن زين بن سميطة (ت ١١٧٢ هـ) فضلاً عن أبناء الإمام
الحداد بنفسه الذين كانوا آيةً لتربية أبيهم.

ثم تَلَّتْ طبقة الحداد وتلاميذه طبقةً برزت في نشر الدعوة، وتميَّزت بأثرها
الكبير في أوساط عامة المسلمين، وهي طبقة الإمام الوليِّ الكبير الحبيب عمر بن
سقاف السقاف الملقَّب بـ (شيخ الأقطاب) (ت ١٢١٦ هـ) وتلاميذته الأئمة:
كالحبيب أحمد بن عمر بن سميطة والحبيب عبد الله بن حسين بن طاهر صاحب
(المجموع الطاهري)) وأخيه الحبيب طاهر بن حسين بن طاهر (ت ١٢٤١ هـ)
(والحبيب حسن بن صالح البحر الجفري (ت ١٢٧٣ هـ) والحبيب عبد الله بن
عمر بن يحيى (ت ١٢٦٥ هـ)

والتلميذُ الأنبه في هذه الطبقة المحدثُ العلامة الحبيب عيدروس بن عمر
الحبشي (ت ١٣١٤ هـ) صاحبُ الكتابِ الفذِّ ((عقد اليواقيت الجوهريّة))
الذي جمع فيه أسانيد السادة العلوية.

فأسدى إلى قومه بذلك خدمةً جليلاً لقلّة العناية بالحديث وعلومه في

تلك الأقطار.

ولعلَّ مِنْ أَبْرَزِ رِجَالِ آلِ بَاعْلَوِي بَعْدَ هَذِهِ الطَّبَقَةِ الْأُمَّةِ الثَّلَاثَةِ : مُفْتِي
 حَضْرَمَوْتِ الْأَكْبَرِ الْإِمَامُ الْحَبِيبُ عَبْدُ الرَّحْمَنِ بْنِ مُحَمَّدٍ الْمَشْهُورِ (ت ١٣٢٠ هـ)
 صَاحِبُ ((بَغِيَةِ الْمُسْتَرَشِدِينَ)) وَغَيْرِهَا ، وَنَادِرَةُ الْمَتَأَخِّرِينَ الْعَلَامَةَ الْمُتَفَنَّزُ
 الْحَبِيبُ أَحْمَدُ بْنُ حَسَنِ الْعَطَاسِ (ت ١٣٣٤ هـ) الَّذِي كَانَتْ لَهُ سُمْعَةٌ رَفِيعَةٌ فِي
 الْأَوْسَاطِ الْعِلْمِيَّةِ خَارِجَ حَضْرَمَوْتِ كَمِصْرَ وَالشَّامِ وَالْحِجَازِ ، وَبِقِيَّةِ السَّلَفِ
 رَافِعُ لَوَاءِ الْمَحَبَّةِ الْمَحْمُودِيَّةِ الْحَبِيبُ عَلِيُّ بْنُ مُحَمَّدٍ الْحَبَشِيِّ (ت ١٣٣٣ هـ) وَمَا
 تَرَكَهُ مِنْ تَرَاثٍ أَدْبِيٍّ وَصُوفِيٍّ كَبِيرٍ رَضِيَ اللَّهُ عَنْهُمْ أَجْمَعِينَ .

ثُمَّ خَلَفَ تِلْكَ الطَّبَقَةَ أَعْلَامُ كَشِيخِ الْإِسْلَامِ الْحَبِيبِ عَبْدِ اللَّهِ بْنِ عَمْرِ
 الشَّاطِرِيِّ (ت ١٣٦١ هـ) مُنْظِمِ رِبَاطِ تَرْيَمَ ، وَصَاحِبِ النُّهْضَةِ الْعِلْمِيَّةِ فِي
 وَقْتِهِ ، وَالْعَارِفِ بِاللَّهِ الْحَبِيبِ عَلَوِيِّ بْنِ عَبْدِ اللَّهِ بْنِ شَهَابِ الدِّينِ (ت ١٣٨٦ هـ)
 ، وَالِدَاعِيَةِ الْكَبِيرِ الرَّحَالِ الذَّائِعِ الصَّيِّتِ الْعَلَامَةِ الْحَبِيبِ عَمَرَ بْنِ أَحْمَدَ بْنِ
 سُمَيْطِ (ت ١٣٩٧ هـ) الَّذِي تَلَقَّى عَنِ أَعْلَامِ هَذِهِ الطَّبَقَةِ وَالطَّبَقَةِ الَّتِي سَبَقَتْهُمْ
 وَالَّذِي أَصْبَحَ تَلَامِذَتَهُ مِنْ أُمَّةٍ عَصَرْنَا وَدَعَاتِهِ الْكِبَارِ كَالْحَبِيبِ عَبْدِ الْقَادِرِ بْنِ
 أَحْمَدَ السَّقَّافِ (ت ١٤٣١ هـ) وَالْحَبِيبِ أَحْمَدَ مَشْهُورِ بْنِ طَهِ الْحَدَّادِ (ت
 ١٤١٦ هـ) وَالْحَبِيبِ الْبُرْكَاتِيِّ أَبِي بَكْرٍ عَطَاسِ الْحَبَشِيِّ (ت ١٤١٦ هـ) وَالِدَاعِيَةِ
 الْحَبِيبِ مُحَمَّدِ بْنِ عَبْدِ اللَّهِ الْهُدَارِ (ت ١٤١٨ هـ) وَالْحَبِيبِ الْعَلَامَةِ مُحَمَّدِ بْنِ سَالِمِ

ابن حفيظ (أُخْتُطِفَ سنة ١٣٩٢ هـ) والحبیب المُنسِد الداعية إبراهيم بن عمر
ابن عقيل بن يحيى (ت ١٤١٥ هـ) وغيرهم .

ولكل من الأعلام المتقدمين من التراث العلمي والأدبي والدعوي ما
يضيق المجال عن الخوض فيه . (١)

إن الحديث عن رجالات الطريقة العلوية فسيح المجال للغاية فلكل من
المآثر ما دُوّنت فيه التصانيف المفردة .

وكلما غُصت في بحرٍ منهم أنساك غيره حتى إنك لتبُلغ العجب من أمة
من أهل الإسلام حباها الله مجموع هذه المآثر الدينية الجليلة .

الفصل الثاني : عن المنهج العلمي لهذه الطريقة

المذهب الفقهي الذي عليه السادة آل باعلوي، هو مذهب الإمام الشافعي
رضي الله عنه الذي قُدِّر له الانتشار في اليمن في عهد مبكر .

وقد كان للإمام المهاجر الدور البارز في انتشار مذهب الشافعي في
حضرموت قبل سائر اليمن في تلك الحقبة، حيث إن المفهوم من ((تاريخ
باخرمة)) (٢) أن انتشار المذهب الشافعي في حضرموت كان في حدود سنة

(١) بتصرف، انظر كتاب المنهج السوي ص ١٩-٢٥ .

(٢) المُسَمَّى ((فلائد النحر في وفيات أعيان الدهر)) للعلامة القاضي : الطيب بن عبد الله بن أحمد باخرمة (٨٧٠-٩٤٧)

ومر عم الإمام عبدالله بن عمر باخرمة .

٣٤٠هـ فما بعدُ فيكونُ انتشارُهُ بحضرموتَ بواسطةِ الإمامِ المهاجرِ قُبْلَ ذَلِكَ التاريخِ.

ولم يقفِ دورُ السادةِ آلِ باعلوي وغيرهم من الحضارمِ على مجردِ التَّمَذُّبِ بمذهبِ الشافعيِّ، بل لهم في إحيائه ونشره، وتحريره والتصنيفِ فيه يدٌ طولى، بدءًا بالإمامِ عبدِ الله بنِ عبدِ الرحمنِ بأعبيد (ت ٦٠٣) والفقيرِ المقدمِ نفسه، والإمامِ محمدِ بنِ سعدٍ بأشكيل (ت بعد ٧٠٠هـ) وغيرهم من الأئمةِ مثلِ آلِ بافضل وآلِ الخطيبِ وآلِ باخرمة.

ولم تنزلْ حضرموتُ نُحْرُجُ أْبْرَعِ الفقهاءِ في هذا المذهبِ، بل لعلَّها تُعدُّ اليومَ القطرُ الأوحدُ الذي لم يزلْ فيه تدريسُ المذهبِ على أصوله وقوَّته وحيويَّته.

أما المذهبُ العقديُّ للسادةِ آلِ باعلوي؛ فهو المذهبُ السُنِّيُّ الأشعريُّ وذلك بعدَ استقرارِ أمرِ حضرموتَ على مذهبِ أهلِ السنةِ مع زوالِ شوكةِ الإباضيَّةِ منها كما تقدَّم. فال باعلوي - من قديمِ نشأتهم - انتهجوا المذهبَ الأشعريَّ اعتقادًا، ومذهبَ الشافعيِّ في الفروع، وهو ما عليه عُمدتهم الإمامُ حجةُ الإسلامِ أبو حامدٍ الغزاليِّ.

ومن المناحي العلميَّةِ الأخرى في منهجِ السادةِ آلِ باعلوي: قيامُهم على تدريسِ العلومِ الإسلاميَّةِ، ومُواصلتِهم ذلك على مرِّ أدوارِ تاريخهم، ولا تزالُ

معاهدُهم وأربطُهم منذُ السنينِ الغابرةِ إلى يومنا هذا تحافظُ على سُلَمٍ منهجيٍّ في تدريسِ العلومِ، يرافقُ منهجاً تربوياً في التزكية، يتخرَّجُ بهما الطلبةُ بعد سنواتٍ وقد اكتملتْ ملكاتهمِ العلميَّةُ، وصُقِلَتْ شَخِصِيَّاتُهُمُ الإيمانيَّةُ، ليتصدَّروا للإفادةِ ومتابعةِ السَّيرِ مع جيلٍ جديدٍ من المتعلِّمين (١).

وأما المعالمُ الروحيةُ لهذه الطريقةِ فهي تتَّفَقُ مع غيرها من الطَّرُقِ الصوفيةِ الشرعيةِ في منهجها الروحيِّ العاميِّ إلا أنها تتميزُ بسلفيَّتها الظاهرة وهي : اقتفاءُ ما كان عليه أعلامُها الأوائلُ، وبأن العملَ ركنُها الأساسُ وركيزتُها لذا عُنُوا بعلمِ الفقهِ عنايةً بالغةً أكثرَ من غيره من العلومِ واشتغلُوا بالأدابِ والأخلاقِ الغزاليَّةِ وتمهَّدُوا بها وآثروا - مع ذلك كلِّه - الخمولَ والاستتارَ.

وقد ذكرَ الحبيبُ علويُّ بنُ طاهرٍ الحدَّادُ في كتابه ((عقود الأماس)) وقال رضي الله عنه (٢) : سلفنا يقولون إن طريقتهم ظاهرُها غزاليةٌ ما يتركون الأعمالَ، وباطنُها شاذليةٌ ما يعتمدونَ على الأعمالِ، ما يسلكونَ إلا بالرجاءِ والشوقِ والخمولِ طَبْعُهُمْ لا أنهم يقصدونه . . . وأمثالُ هذه الأحوالِ يعني الكشوفاتِ ونحوها ما يقصدونها ولا ينظرونَ إليها لأنها تقطعُهُم عن ربِّهم، ومن شأنِ سلفنا أنهم يُربُّونَ الطالبَ حتى يكونَ عالماً عاملاً من غيرِ أن يشعرَ.

(١) بتصرف، انظر المنهج السوي ص ٢٦ - ٢٨.

(٢) المراد به هو صاحب المتاب لهذا الكتاب : الحبيب أحمد بن حسن العطاس.

وقال رضي الله عنه : إن طريقة العلويين، غزالية الظاهر ما يتركون الأعمال،
وشاذلية الباطن ما يعتمدون على الأعمال، والمراد بالأعمال ما يتعاناه الصوفية من
الإكثار منها والتجرد لها. انتهى.

فالطريقة الشاذلية، هي رؤية المنة لله، وملازمة الشكر، وإخلاص العبودية،
والبراءة من جميع الحظوظ، والاعتراف بالعجز والتقصير.

إذا . . . فلمدار كلّه على الشكر والفرح بالمنعم من غير مشقة ولا كلفة، كما
ذكره الإمام الشيخ ابن عطاء الله رحمه الله تعالى في كتبه.

أما الطريقة الغزالية فهي طريقة المجاهدة، ومدارها على الرياضة والتعب
والمشقة والسهر والجوع وغيرها.

فالسير في الأولى سير القلوب، وفي الثانية سير الأبدان، والنية في الأولى
خالصة، وفي الثانية مشوبة، والفتح في الأولى هجومي لا تشوف من العبد إليه
فكان ربانياً، وفي الثانية نيل بحيلة وسبب.

والفتح في الأولى لا يناله إلا المؤمن العارف الحبيب القريب، بخلاف الفتح
في الثانية فإنك قد سمعت أن للربان والأخبار رياضيات توصلوا بها إلى شيء
من الاستدرجات. انتهى (١)

(١) من كلام الحبيب أحمد بن حسن العطاس.

ثم قال رضي الله عنه : ونحنُ في هذا الكلامِ نتكلّمُ على الرياضةِ مطلقاً كانت من المحقِّق أو من المبطلِ، ولسنا نتكلّمُ على رياضةِ الإمامِ أبي حامدٍ الغزاليِّ رضي الله عنه بالخصوصِ فإنه إمامٌ حقٌّ ووليُّ صدقٍ (١). انتهى.

ونعلمُ من ذلك بأن طريقةَ الشكرِ أصعبُ على النفوسِ الغافلةِ من طريقِ المجاهدةِ والرياضةِ، وأنَّ ما أسَّسه السادةُ العلويُّونَ من الاستمساكِ بالطريقتينِ بكِلْتَا اليديْنِ. هو الأمرُ الذي لا مندوحةَ عنه لمن أراد النجاحَ والفلاحَ في السيرِ والسلوكِ.

فمجموعُ الطريقتينِ الغزاليةِ والشاذليةِ، هو عينُ الطريقةِ العلويةِ، والحقيقةُ أن طريقتهم لم تكن شيئاً استحدثوه بعد ظهورِ هذَيْنِ الطريقتينِ، ولكن كان ما توارثوه موافقاً لهما، فاعتمدوهما لما كان فيهما من الغناءِ والكفايةِ عن التآليفِ والجمعِ، ومعوهمُ كان على الاقتداءِ بالمشايخِ والملازمةِ لهم والتربيةِ بالعملِ، والأخذِ بالمحاكاةِ، والمُشافهةِ، وما يسري من الصفاتِ والأسرارِ بالمخالطةِ للأشياخِ مع المحبةِ والتعظيمِ.

وتميّزت هذه الطريقةُ بمُجافاتها لمظاهرِ الغلوِّ التي ابتليت بها بعضُ طُرُقِ التصوُّفِ. لأنها جعلت مدارَ أمرِها على تحقيقِ معاني السلوكِ الباطنةِ من إخلاصِ

(١) انظر عقود الأملس ص ٧١.

وتوكلٍ وزهدٍ وإقبالٍ على الآخرةٍ ونحو ذلك، والتزام الآداب الغزاليَّة، والمثابرة على طلب العلم، والعمل به في أحوالها الظاهرة، دون تعدي ذلك إلى رسومٍ أو مظاهر عربيَّة عن المعاني.

لقد نهج السادة العلويون الطريقة بمعناها الحقيقي كسبيل إلى الآخرة وطريق لإحياء معاني الربانية في الأمة (١).

وقال سيدنا الإمام عبد الله بن علوي الحداد رحمه الله عنه: إن طريقة السادة بني علوي أقوم الطرق وأعد لها، وسيرتهم أحسن السير وأمثلها، وإنهم على الطريقة المثلى والمهيج الأفيح والمشرع الأوضح، ولا ينبغي لخلفهم أن يتتهجوا غير المنهج الذي درج عليه أسلافهم ولا أن يميلوا عن طريقهم وسيرتهم. لأنَّ طريقهم هي التي يشهد بصحتها الكتاب العزيز والسنة الكريمة والآثار المرضية وسير السلف الكمل تلقوا ذلك خلفاً عن سلفٍ وأبا عن جدٍّ إلى النبي صلى الله عليه وسلم. انتهى (٢)

(١) المنهج السوي ص ٣١.

(٢) نقله الإمام علي بن حسن العطار في كتابه القرطاس.

وَمِنْ مَنَهْجِيَّةِ هَذِهِ الطَّرِيقَةِ الدَّعْوَةُ إِلَى اللَّهِ

وقد ذَكَرَ الحَيِّبُ زَيْنُ بْنُ إِبرَاهِيمَ بنِ سَمِيطِ نَفَعْنَا اللهُ بِهِ فِي كِتَابِهِ ((المَنهْجِ السُّوِيّ)) (١) : كَانَتِ الطَّرِيقَةُ العُلُويَّةُ - فَضلاً عَن كَوْنِهَا مَنهْجاً فِي التَّرْبِيَةِ وَالسُّلُوكِ - سَبباً فِي انْتِشَارِ الإِسْلَامِ وَدخُولِ الأَفْوَاجِ الكَبِيرَةِ فِيهِ، عَلى رُفْعَةٍ جُغْرَافِيَّةٍ وَاسِعَةٍ، عَبَرَ (الهِنْدَ) إِلَى (المَلَايُو) وَ (بُورْمَا) وَ (الفَلِيبِيْنَ) وَ (سِيْلَانَ)، وَكَذَلِكَ جَنُوبَ شَرْقِ آسِيَا، وَسَاحِلَ شَرْقِي أَفْرِيْقِيَا وَغَيْرِهَا)) .

وَلَقَدْ كَانَتِ السَّادَةُ العُلُويُّونَ - فِي تِجَارَاتِهِمْ عَبَرَ البَحَارِ إِلَى تِلْكَ البِلَادِ - المِثْلَ الكَامِلَ لِلْمُسْلِمِ الصَّالِحِ العَالِمِ العَامِلِ، فَاجْتَذَبُوا النَّاسَ بِأَخْلَاقِهِمْ وَأَدَابِهِمْ وَعُلُومِهِمْ، فَكَانُوا صُورَةً نَاصِعَةً لِشَخْصِيَّةِ المُسْلِمَةِ المُتَكَامِلَةِ دِينًا وَدُنْيَا .

وَحوَلَ دِخُولِ الحِضَارِمِ مِنَ السَّادَةِ آلِ بَاعِلُوي وَغَيْرِهِمْ إِلَى (جَاوِي) وَهِيَ

مِنَ أَكْبَرِ البِلَادِ الَّتِي ظَهَرَ أَثْرُهُمْ فِيهَا. (٢)

فَاسْتَمَرَّ السَّادَةُ العُلُويُّونَ فِي رِحَالَتِهِمْ وَثَابِرُوا، وَتَوَطَّنُوا فِي تِلْكَ الأَصْصَاقِ، وَانْتَشَرَ ثُرَاتُهُمْ، وَسَادَتِ أَدَابُهُمْ، وَرَسَخَتْ مَعَالِمُ حِضَارَتِهِمْ فِيهَا، حَتَّى كَانَتْ لَهُمْ فِي حَيَاةِ شَعُوبِهَا الأَثَرُ البَالِغُ .

(١) انظر صفحة ٣٢ .

(٢) انظر كتاب (الإسلام في جاوي وما جاورها) للأمير شكيب أرسلان.

لقد واجه العلويون في رحلاتهم وأسفارهم الأخطار الكثيرة، لكنَّ مضاء عزيמתهم أثمر في تلك البلاد وفي غيرها نهضات دينية وعلمية، وهم في الدعوة والجهاد صفحات خالدة على مرِّ الدهر لا تزال أثرها الباهرة ماثلة إلى يومنا هذا. يرجع السير في ذلك كله إلى أنهم كلُّما ((وطئوا بلدًا كان لهم الجاه والاجلال لمكان أهلهم وسلفهم الطاهر، ومنها : كثرة العلماء فيهم بالعلوم الإسلامية، فحيثما وقعوا نفعوا، ومنها : تفوقهم في الدعوة إلى الله وإلى دينه، ومنها : لطف أخلاقهم وغلبة آداب التصوف عليهم فهم أين أخلاقًا وأسمى تربية)) انتهى. (١)

مدرسة حضر موت وآثارها في شرق آسيا

أوائل الذين أسهموا في نشر الإسلام بشكل واسع في إندونيسيا هم من أبناء عمومية الفقيه المقدم ثم من أحفاده، وأما دخول الإسلام فقد سبق ذلك، فبعض مناطق إندونيسيا وصل إليها الإسلام في عهد الخليفة عثمان بن عفان رضي الله عنه كما يذكر ذلك المؤرخون (٢)، ولكن انتشار الإسلام وقيام دولته وتوسيعه كان على يد

(١) من كتاب المنهج السوي بتصرف ص ٣٢-٣٦.

(٢) وذكر الحبيب علوي بن طاهر الحداد في كتابه ((المدخل إلى تاريخ الإسلام في شرقي الأقصى ص-١١٦ : إن الإسلام دخل إلى جاوا سنة ثلاثين للهجرة النبوية في خلافة أمير المؤمنين عثمان رضي الله عنه (٦٥٠ م) والاتصال بين البلاد العربية وهذه الجزائر- أي بعض الجزائر في جاوا : مثل السبلا وهي سولاويسي وقيل هي سولو - كان قبل الإسلام وبعده، والعرب قبل الإسلام كانوا ممن يتلقى البضائع، وكانت مراكبهم تجوس - أي تتردد- خلال هذه البحور وتأتي بالأطياب وأنواع البضائع المطلوبة لليونان والرومان. بتصرف وانظر المرجع.

هؤلاء الذين كان وصولهم في أوائل القرن السادس الهجري إلى تلك المواطن عبر الخروج من حضرموت إلى الهند، ومن الهند إلى جزر الهندونيسيا.

ومن المشهور في تاريخ إندونيسيا من يُسمون عندهم بالأولياء التسعة وهم الذين على عاتقهم قام نشر الإسلام في تلك المواطن، وكلهم حضرميون خرجوا من تلك البلاد ثمانية منهم أو سبعة من ذرية الإمام المهاجر واثنيان من قبائل حضرموت، قام على عاتقهم نشر الإسلام في تلك الجهات، بل تحوَّلت إلى دول مسلمة، وأسلم على أيديهم بعض الملوك، وكان كل ذلك بسبب ما شاهدوا فيهم من حقائق الإسلام الناصعة، ورأوا في معاملتهم وفي كلامهم وفي طريقة تحركهم في الحياة رُقياً وسموا جذبهم لأن يتعرفوا على دينهم ويدخلون في دين الله تبارك وتعالى فانتشر على أيديهم الإسلام.

إذ كان انتشار الإسلام في إندونيسيا وتزايد عدد المسلمين فيها حتى صاروا الأغلبية من السكان وتم تحويلها إلى دول مسلمة بإسلام الملوك الذين كانوا فيها في تلك الفترة ما بين القرن السادس والسابع بجهود رجال هذه المدرسة وأئمتها، وبذلك انتشر دين الله تبارك وتعالى وقوي في تلك الجهات. والله أعلم (١)

(١) انظر كتاب مدرسة حضرموت ص ٢٠ - ٢١.

أَسْمَاءُ الْأَوْلِيَاءِ التَّسْعَةِ الَّذِينَ قَامُوا بِنَشْرِ الْإِسْلَامِ فِي جُزُرِ إندونيسيا.

ر	الاسم	الملقب	تاريخ الوفاة	مكان القبر
١	مولانا مالك إبراهيم	سُنَنُ قَرِيْسِيك	١٢ / ربيع الأول ٨٢٢ هـ ٨ / أبريل ١٤١٩ م	مقبرة قافورا - واتين قريسيك
٢	رادين رحمت	سُنَنُ أَمْبِيل	١٤٨١ م	مسجد أمبيل سورايايا
٣	رادين فاكو (عين اليقين)	سُنَنُ قِيرِي	أول القرن السادس عشر الميلادي	جبل قيري قريسك
٤	مولانا مخدم إبراهيم	سُنَنُ بُونِغ	١٥٢٥ م	توبان
٥	رادين قاسم شريف الدين	سُنَنُ دَرَاغَات	أواسط القرن السادس عشر	جبل قيري قريسك
٦	شريف هداية الله	سُنَنُ قُونُونِغ جَاطِي	١٥٧٠ م	جبل جاتي - قرية أستانا - تشيربون
٧	جعفر الصادق	سُنَنُ قَدَس	١٥٥٠ م	قدس
٨	رادين ماس شهيد	سُنَنُ كَالِي جَاقَا	أواسط القرن الخامس عشر	ديباك
٩	رادين سعيد (رادين براوتو)	سُنَنُ مَوْرِيَا	القرن السادس عشر	جبل موريا - جفارا ^(١)

(١) انظر كتاب السادة آل أبي علوي ص ٣١٦.

الفصل الثالثُ في معرفة الخصال الخمس التي هي أساس طريقة السادة العلوية والبضعة النبوية، وهي العلم والعمل والورع والخوف والإخلاص مع ذكر شواهد الآيات القرآنية والأحاديث النبوية والآثار السلفية والفوائد السننية. (١)

الأول: شأن العلم

فالعلم هو أصل السعادات في الدنيا والآخرة، إذ أعظم الأشياء رتبةً في حقِّ
الآدمي؛ السعادة الأبدية الأخروية، والنظر إلى وجه الله الكريم، ومجاورته في
جنات النعيم.

وأفضل الأشياء ما هو وسيلة إليها، ولا يتوصل إلى ذلك إلا بالعلم
والعمل، ولا يتوصل إلى العمل إلا بالعلم بكيفية العمل، فكان هم رضي الله
عنهم من العلم القِدْحُ المُعَلَّى، والمقام الباذخ الأعلى، كما يعرفه من نظر في
مؤلفاتهم وطالع تراجمهم.

قَالَ تَعَالَى: ﴿ شَهِدَ اللَّهُ أَنَّهُ لَا إِلَهَ إِلَّا هُوَ وَالْمَلَائِكَةُ وَأُولُو الْعِلْمِ

قَائِمًا بِالْقِسْطِ لَا إِلَهَ إِلَّا هُوَ الْعَزِيزُ الْحَكِيمُ ﴾ [آل عمران: ١٨]

(١) وأكثر الكلام في هذا الفصل مأخوذ من كتاب المنهج السويّ شرح أصول طريقة السادة آل باعلوي تأليف الحبيب زين بن

بدأ سبحانه بنفسه، وثنى بملائكته، وثلث بأهل العلم، وكفاهم بذلك شرفاً وفخراً.

قَالَ تَعَالَى: ﴿يَرْفَعُ اللَّهُ الَّذِينَ آمَنُوا مِنْكُمْ وَالَّذِينَ أُوتُوا الْعِلْمَ دَرَجَاتٍ وَاللَّهُ بِمَا

تَعْمَلُونَ خَبِيرٌ﴾ [المجادلة: ١١]

وذلك لأن العلم نفعه مُتَعَدٌّ، وهو أساس العبادات ومنبع الخيرات فعن معاوية رضي الله عنه قال : سمعتُ رسول الله صلى الله عليه وسلم يقول: من يُردِ اللهُ به خيراً يُفَقِّههُ في الدين ﴿١﴾.

وعن ابن عباس رضي الله عنهما قال: قال رسول الله صلى الله عليه وسلم : فقيهٌ واحدٌ أشدُّ على الشيطانِ من ألفِ عابِدٍ ﴿٢﴾.

وعن عثمان بن عفان رضي الله عنه قال : قال رسول الله صلى الله عليه وسلم قال : يشفعُ يومَ القيامةِ ثلاثةٌ : الأنبياءُ ثم العلماءُ ثم الشهداءُ ﴿٣﴾.

وقال الإمام الحسن البصري رحمه الله : يُوزَنُ مِدادُ العلماءِ بدمِ الشهداءِ فيرجحُ مِدادُ العلماءِ على دمِ الشهداءِ.

(١) رواه البخاري (٧١) ومسلم (١٠٣٧) وغيرهما.

(٢) رواه الترمذي (٢٦٨١) وابن ماجه (٢٢٢) وغيرهما.

(٣) رواه ابن ماجه (٤٣٠٤).

وقال أمير المؤمنين الإمام علي بن أبي طالب كرم الله وجهه : العلم خير من

المال.

- العلم يجرسك، وأنت تحرس المال.
- العلم يزكو بالإنفاق، والمال تنقصه النفقة.
- العلم حاكم، والمال محكوم عليه .
- العلم يكسب العالم الطاعة في حياته وجميل الأحداث بعد موته.
- ومحبة العلم دين يُدانُ بها، ومنفعة المال تزول بزواله.
- مات خزان الأموال وهم أحياء، والعلماء بأقون ما بقي الدهر، أعيانهم مفقودة وأمثالهم في القلوب موجودة.

قال الإمام الشافعي رحمه الله تعالى :

- تَجَرَّعَ ذُلَّ الْجَهْلِ طَوْلَ حَيَاتِهِ ❁ من لم يذُقْ ذُلَّ التَّعْلَمِ سَاعَةً
- فَكَبَّرَ عَلَيْهِ أَرْبَعًا لِيُوفَاتِهِ ❁ وَمَنْ فَاتَهُ التَّعْلِيمُ وَقَتَ شَبَابِهِ
- حَيَاةَ الْفَتَى وَاللَّهِ بِالْعِلْمِ وَالتَّقَى ❁ إِذَا لَمْ يَكُونَا لَا اعْتَبَارَ لِذَاتِهِ

مِنْ حِكَايَاتِ الصَّالِحِينَ عَنِ الْعِلْمِ

قال الحبيب أحمد بن عمر الهندوان رضي الله عنه : كنتُ في صغري إذا أشكلتُ عليَّ مسألةٌ لا أنامُ حتى تتَّضحَ لي، فإذا اتَّضحتُ لي كان ذلك عندي خيراً من الدنيا، وكانت الشمعةُ كثيراً ما تُحرقُ رأسي عند المطالعةِ بالليل، ولم أدرِ عند المطالعةِ بِعَشاءٍ ولا بِغداٍ، وربُّها أكلتهُ فأقولُ لأهلي : هاتوا عشاياً، وربُّها لم آكلهُ وأحسبُ أنّي أكلتهُ، لِشِدَّةِ الاستغراقِ في المطالعةِ، وكنتُ أطلعُ في ((تحفة)) الشيخ ابن حجر، وأنا ابنُ عشرِ سنين أو أقلَّ، وغير ذلك من كتبِ المطولاتِ وحفظتُ في ((التحفة)) إلى بابِ الصلاةِ.

ولبتُ الحبيبُ عمر بنُ زين بن سميطة رضي الله عنه نحوَ سبعِ عشرةِ سنةً لا يَضَعُ ظهره على الأرضِ، وكان مُداوِمًا على العلمِ وقراءةِ كُتُبِهِ. وكان الحبيبُ أحمد بنُ زين الحبشي رحمه الله تعالى عنه لا ينامُ حتّى يَمُرَّ على سبعينَ ورقةً من ((شرح المهذب)) في القِطْعِ الكِبَارِ (١).

وكان رضي الله عنه يقولُ : ما وجدنا العلمَ بالِقِيلِ وَالْقَالِ، ولا بمزاحمةِ الرجالِ، ولكن وجدناه في خُلُوقِ القلبِ عن الدنيا، والبُكاءِ في جوفِ الليلِ،

(١) انظر المنهج السوي ص ١٥٤ - ١٥٦.

ومراقبة الجبار، ولا وجدنا الخير كله إلا في العلم، ولولا العلم ما عرف العبد ربه
ولا كيف يعبدُه {١}.

فائدة

عن سيدنا العارف بالله حسن بن صالح البحر نفع الله به : لفهم العلم ،
والعمل به، وعدم نسيانه، تُرَدُّ هذا الدعاء : اللهم إني أسألك فهم النبيين،
وحفظ المرسلين، وإلهام الملائكة المقربين، اللهم أغنيني بالعلم وزيني بالحلم،
وأكرمني بالتقوى، وجملي بالعافية يا أرحم الراحمين. {٢}

الثاني : شأنُ العملِ بالعلمِ

العملُ بالعلمِ وهو العبادةُ التي هي ثمرةُ العلمِ، ومن أجلها خلقت
السمواتُ والأرضُ بنصِّ قوله تعالى : ﴿ وَمَا خَلَقْتُ الْجِنَّ وَالْإِنْسَ إِلَّا لِيَعْبُدُونِ ﴾
[الذاريات: ٥٦] وكفى بهذه الآية دليلاً على شرفِ العبادة، ولزوم الإقبال
عليها.

(١) المنهج السوي ص ٢١١.

(٢) المنهج السوي ص ٢٣٥.

وعن مُعَاذِ بْنِ جَبَلٍ رَضِيَ اللَّهُ عَنْهُ قَالَ : اَعْلَمُوا مَا سِئْتُمْ أَنْ تَعْلَمُوا فَلَنْ
يَأْجُرَكُمْ اللَّهُ بِالْعِلْمِ حَتَّى تَعْمَلُوا. (١)

قال سيدنا الإمام عبد الله بنُ علويِّ الحداد : معنى العملِ بالعلمِ،
هو أن يعملَ بما يقدرُ عليه، ويتعلَّم منه ما يقدرُ عليه، ويعلمُ منه ما أمكنهُ وعلى
هذا، وأما معرفةُ كلِّ العلمِ والعملِ بكلِّ العلمِ فمن يقدرُ عليه؟! ولكن مع
ذلك يعتقدُ أنه ما بلغَ تمامَ العلمِ، ولا في العملِ، ولا في المعرفة، ولا في التعليمِ. (٢)
وقال الإمام الغزالي رحمه الله تعالى : لو قرأتَ العلمَ مئةَ سنةٍ وجمعتَ ألفَ

كتابٍ، لا تكونُ مستعدًّا لرحمةِ الله تعالى إلا بالعملِ كما قالَ تعالى: ﴿وَأَنْ لَيْسَ
لِلْإِنْسَانِ إِلَّا مَا سَعَى﴾ [النجم: ٣٩] وقالَ تعالى: ﴿فَنْ كَانَ يَرْجُوا لِقَاءَ رَبِّهِ فَلْيَعْمَلْ
عَمَلًا صَالِحًا وَلَا يُشْرِكْ بِعِبَادَةِ رَبِّهِ أَحَدًا﴾ [الكهف: ١١٠] وقالَ تعالى: ﴿جَزَاءُ يَمَا كَانُوا
يَعْمَلُونَ﴾ [الاحقاف: ١٤] وقالَ تعالى: ﴿جَزَاءُ يَمَا كَانُوا يَكْسِبُونَ﴾ [التوبة: ٨٢] وقالَ
تعالى: ﴿إِنَّ الَّذِينَ ءَامَنُوا وَعَمِلُوا الصَّالِحَاتِ كَانَتْ لَهُمْ جَنَّاتُ الْفِرْدَوْسِ نُزُلًا﴾ [الكهف: ١٠٧].

ثم قال رحمه الله تعالى : ودليلُ الأعمالِ أكثرُ من أن تُحصَى، وإن كان العبدُ
يبلغُ الجنةَ بفضلِ الله تعالى وكرمه، ولكن بعد أن يستعدَّ بطاعته وعبادته، لأن
رحمةَ الله تعالى قريبٌ من المحسنين .

(١) أخرجه الدارمي. (٢) تبييت الفؤاد.

وعن أبي هريرة رضي الله عنه أنه قال : قال رسول الله صلى الله عليه وسلم :
أشدُّ الناس عذاباً يوم القيامة عالمٌ لم ينفعه الله بعلمه (١).

وعن زيد بن أرقم رضي الله عنه قال : كان رسول الله صلى الله عليه وسلم
يقولُ : اللهم إني أعوذُ بك من علمٍ لا ينفعُ، ومن قلبٍ لا ينشعُ، ومن نفسٍ لا
تشبعُ، ومن دعوةٍ لا يُستجابُ لها (٢).

وعن جندب بن عبد الله رضي الله عنه قال : قال رسول الله صلى الله عليه
وسلم : مثل الذي يعلمُ الناسَ الخيرَ وينسى نفسه كمثلِ الفتيلةِ تُضيءُ على الناسِ
وتحرقُ نفسها (٣).

مِنْ حِكَايَاتِ الصَّالِحِينَ عَنِ الْعَمَلِ بِالْعِلْمِ

وقال أبو عَصَمَةَ رحمه الله تعالى : بُتُّ لَيْلَةً عِنْدَ الْإِمَامِ أَحْمَدَ أَطْلُبُ الْحَدِيثَ،
فَوَضَعَ لِي إِنَاءً فِيهِ مَاءٌ لِلتَّهَجُّدِ، فَجَاءَ إِلَيَّ صَلَاةَ الصُّبْحِ فَوَجَدَ الْإِنَاءَ بِحَالِهِ فَقَالَ لِي
: " لِمَاذَا جِئْتَ ؟ " فَقُلْتُ " أَطْلُبُ الْحَدِيثَ " فَقَالَ : " كَيْفَ أَعْلَمُكَ الْحَدِيثَ
وَلَيْسَ لَكَ تَهَجُّدٌ بِاللَّيْلِ . اذْهَبْ لِحَالِ سَبِيلِكَ " انْتَهَى (٤).

(١) أخرجه البيهقي في ((شعب الإيمان)) (٢: ٢٨٥)، وغيره.

(٢) أخرجه مسلم في ((صحيحه)) (٢٧٢٢)، وغيره.

(٣) أخرجه الطبراني في ((الكبير)) (٢: ١٦٥) برقم ١٦١٨.

(٤) العهد المحمدي.

وقال ذو النونِ المِصْرِيُّ رَحِمَهُ اللهُ تَعَالَى : كَيْفَ يَكُونُ طَالِبُ الْعِلْمِ عَامِلًا بِهِ
وهو يَنَامُ وَقْتَ الْغَنَائِمِ وَقَدْ فَتَحَ الْخَزَائِنَ وَقَدْ نَشَرَ الْعُلُومَ وَالْمَوَاهِبَ فِي
الْأَسْحَارِ لَا يَتَهَجَّدُ مِنَ اللَّيْلِ سَاعَةً ۞

حكى الإمام الشافعيُّ عن الإمامِ أحمدَ رَحِمَهُمَا اللهُ تَعَالَى : أَنَّهُ أَحْيَا اللَّيْلَ كُلَّهُ
بِضْعًا وَأَرْبَعِينَ سَنَةً، يَصَلِّي الصُّبْحَ بَوْضُوءِ الْعِشَاءِ، وَيُحْيِي اللَّيْلَ كُلَّهُ بِرُكْعَةٍ
أَوْ رُكْعَتَيْنِ يَقْرَأُ فِيهَا أَوْ فِيهَا الْقُرْآنَ كُلَّهُ، وَرُبَّمَا أَحْيَا اللَّيْلَ كُلَّهُ بِالآيَةِ الْوَاحِدَةِ
يَكْرِّرُهَا إِلَى الْفَجْرِ ۞

وكان الإمامُ الشَّيْخُ عَبْدُ الرَّحْمَنِ السَّقَافُ يَتَعَبَّدُ فِي شَعْبِ النُّعَيْرِ ثَلَاثَ اللَّيْلِ
الْأَخِيرِ، وَكَانَ يَقْرَأُ كُلَّ يَوْمٍ خَتْمَتَيْنِ، وَكُلَّ لَيْلَةٍ خَتْمَتَيْنِ، ثُمَّ يَقْرَأُ أَرْبَعَ خَتْمَاتٍ
بِاللَّيْلِ وَأَرْبَعًا بِالنَّهَارِ. خَتْمَتَانِ مِنْ بَعْدِ الصُّبْحِ إِلَى الظُّهْرِ، وَخَتْمَةٌ فِيمَا بَيْنَ الظُّهْرِ
وَالْعَصْرِ، وَخَتْمَةٌ بَعْدَ الْعَصْرِ، وَمَكَثَ نَحْوَ ثَلَاثِ وَثَلَاثِينَ سَنَةً مَا نَامَ فِيهَا لَا لَيْلًا
وَلَا نَهَارًا وَيَقُولُ : " كَيْفَ يَنَامُ مَنْ إِذَا رَقَدَ عَلَى شِقِّهِ الْأَيْمَنِ رَأَى الْجَنَّةَ أَوْ عَلَى شِقِّهِ
الْأَيْسَرِ رَأَى النَّارَ ؟ وَكَانَ يَزُورُ الْقُبُورَ كُلَّ لَيْلَةٍ وَيَصَلِّي فِي مَسَاجِدِ تَرِيمَ كُلَّ لَيْلَةٍ
۞

(١) المنهج السوي ص ٤٥٧ .

(٢) المنهج السوي ص ٤٨٥ .

(٣) المنهج السوي ص ٤٨٨ .

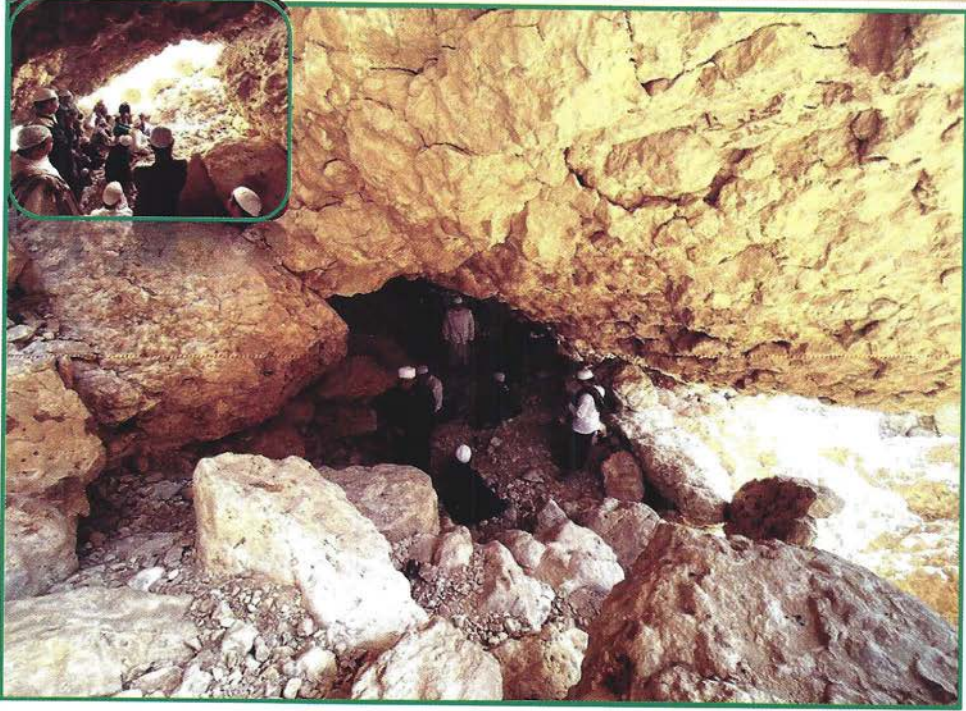

شعب النعير يتعبد فيه أئمة السلف مثل الإمام الفقيه المقدم والإمام عبد الرحمن السقاف

والشيخ أبو بكر بن سالم فيما حُكي عنه مكث مدةً يصوم ولا يُفطرُ إلا على البُسْرِ الغاسي، وأنه مكث أربعين سنةً يصلي الصبح بوضوء العشاء في مسجد باعيسى بـ (اللُّسْك) ثم يصعدُ كلَّ ليلةٍ بعد ذلك يزورُ مقبرةَ تريم ويحضرُ جماعةً صلاةَ الصبح في باعيسى (١).

(١) المنهج السوي ص ٤٨٩.

فائدة

قال سيدنا الإمام أحمد بن حسن العطاس رحمه الله تعالى: الخير في اتباع السلف الصالح، والتزام ما حثوا عليه من عادة وعبادة وكتاب وخلق وفعل وترك. وهو مشروح في كتبهم الموضوعة بنية العمل من فقه وغيره، ومن اتبع السلف ما يغلط ولا يتعب^(١).

وقال رحمه الله تعالى: كان السلف يعلمون أولادهم العمل قبل العلم، فإذا تعلموا العمل علموهم العلم وقالوا لهم: هذا حق فالزموه، وهذا باطل فاجتنبوه، وكانوا لا يلبسونهم العمامة إلا بعد أن يحفظوا ((بداية الهداية)) حفظاً إتقاناً وعمل^(٢).

وقال نفع الله به: إن من عادة السلف إذا ابتدؤوا في كتاب أو ختموه يقرؤون الفاتحة لمؤلفه، وكانوا لا يقرأون كتاباً في الفقه إلا يقرؤون معه كتاباً في التصوف^(٣).

(١) المنهج السوي ص ٥١٠.

(٢) المنهج السوي ص ٥١٢.

(٣) المنهج السوي ص ٥١٦.

الثالث : شأنُ الورع

الورعُ هو عبارةٌ عن الاحترازِ عن كلِّ ما فيه شرٌّ وانحرافٌ شرعيٌّ أو شبهةٌ

مُضِرَّةٌ، بالوقوفِ على حدِّ العلمِ من غيرِ تأويلٍ. قَالَ تَعَالَى: ﴿يَأْتِيهَا الرُّسُلُ كُلُّوَا

مِنَ الطَّيِّبَاتِ وَاعْمَلُوا صَالِحًا إِنِّي بِمَا تَعْمَلُونَ عَلِيمٌ﴾ [المؤمنون: ٥١].

قدَّمَ الأكلُ من الطَّيِّبِ - الذي هو الحلالُ - على العملِ الصالحِ اهتمامًا به، لأنَّ العملَ لا يَنْفَعُ ولا يُرْفَعُ إلا مع أكلِ الحلالِ، فهو أساسُ العباداتِ، ورأسُ القرباتِ، فلا يقبَلُ اللهُ شيئًا من الطاعاتِ إلا بالأكلِ من الطَّيِّبَاتِ وفي الحديثِ ((إنَّ اللهَ طيِّبٌ لا يقبَلُ إلا طيِّبًا، وإنَّ اللهَ أمرَ المؤمنينَ بما أمرَ به المرسلينَ)).

قَالَ تَعَالَى: ﴿يَأْتِيهَا الَّذِينَ ءَامَنُوا كُلُّوَا مِن طَيِّبَاتِ مَا رَزَقْنَاكُمْ﴾ [البقرة: ١٧٢]

ثم ذكرَ صلى الله عليه وسلم الرجلَ يطيلُ السفرَ أشعثَ أغبرَ يمدُّ يديه إلى السماء: يارب يارب ومطعمه حرامٌ ومشربه حرامٌ وملبسه حرامٌ وغُدِّيَ بالحرامِ فأنى يُستجابُ له ؟ (١).

وعن ابن عباسٍ رضي الله عنهما قال : تَلَيْتُ هذه الآيةُ ﴿يَأْتِيهَا النَّاسُ كُلُّوَا

مِمَّا فِي الْأَرْضِ حَلَالًا طَيِّبًا﴾ [البقرة: ١٦٨] عند النبيِّ صلى الله عليه وسلم

(١) أخرجه مسلم من حديث أبي هريرة.

فَقَامَ سَعْدُ بْنُ أَبِي وَقَاصٍ رَضِيَ اللَّهُ عَنْهُ فَقَالَ: يَارَسُولَ اللَّهِ ادْعُ اللَّهَ أَنْ يَجْعَلَنِي
مُسْتَجَابَ الدَّعْوَةِ فَقَالَ: يَاسَعْدُ أَطِيبُ مَطْعَمَكَ تَكُنْ مُسْتَجَابَ الدَّعْوَةِ، وَالَّذِي
نَفْسُ مُحَمَّدٍ بِيَدِهِ، إِنْ الرَّجُلَ لَيُقَدِّفُ اللَّقْمَةَ الْحَرَامَ فِي جَوْفِهِ فَمَا يَتَقَبَّلُ مِنْهُ أَرْبَعِينَ
يَوْمًا، وَإِيْمَا عَيْدِ نَبَتِ لَحْمِهِ مِنَ السُّحْتِ وَالرِّبَا، فَالِنَارُ أَوْلَى بِهِ (١).

وَقَالَ عَبْدُ اللَّهِ بْنُ عَمْرٍو رَضِيَ اللَّهُ عَنْهُمَا: لَوْ صَلَّىيْتُمْ حَتَّى تَكُونُوا كَالْحَنَائِيَا،
وَصُمْتُمْ حَتَّى تَكُونُوا كَالْأَوْتَارِ . . . لَمْ يَتَقَبَّلِ اللَّهُ ذَلِكَ مِنْكُمْ إِلَّا بَوْرَعٍ حَاجِزٍ (٢).

وَقَالَ سَيِّدُنَا الْإِمَامُ عَمْرُ بْنُ عَبْدِ الرَّحْمَنِ الْعَطَّاسُ نَفَعَ اللَّهُ بِهِ: الطَّاعَةُ مَعَ
أَكْلِ الْحَرَامِ مِثْلُ نَزْحِ الْمَاءِ بِالْخَبْرَةِ.
وَقَالَ الْإِمَامُ ابْنُ رَسْلَانَ فِي زَبَدِهِ:

وَطَاعَةٌ مِمَّنْ حَرَامًا يَأْكُلُ ❀ مِثْلُ بِنَاءٍ فَوْقَ مَوْجٍ يُجْعَلُ

مِنْ حِكَايَاتِ الصَّالِحِينَ عَنِ الْوَرَعِ

وَحُكِيِّ عَنِ الْإِمَامِ إِبْرَاهِيمَ بْنِ أَدَهَمَ رَحِمَهُ اللَّهُ: أَنَّهُ رَدَّ تَمْرَةً مِنَ الْقُدْسِ إِلَى
الْبَصْرَةِ سَقَطَتْ فِي تَمْرٍ اشْتَرَاهُ حَالَ الْوَزْنِ وَغَفَلَ عَنْ رَدِّهَا حَيْثُئِذٍ (٣).

وَحَكَى الْحَبِيبُ عَلِيُّ بْنُ حُسَيْنِ الْعَطَّاسُ عَنْ تَرْجَمَةِ الْحَبِيبِ صَالِحِ بْنِ

(١) أَخْرَجَهُ الطَّبْرَانِيُّ.

(٢) رِسَالَةُ الْمَعَاوَنَةِ ص ١١٧.

(٣) الْمَنْهَجُ السُّوَيْ ص ٥٥٠.

عبد الله العطاس (وادي عمد) : كان رضي الله عنه شديد الورع من صغره،
فمن ذلك أنه جاء السيل مرة في وقت الشتاء ببلدنا عمد (وادي عمد) وبذروا
بُرا أي قمحا وحصلت شبهة في ذلك البذر.

فلما حصدوه لم يأكل شيئا منه، وكتّم أمره، ولم يطلب من أهله طعاما آخر
على تلك الحالة أياما عديدة، حتى ظهر عليه أثر الجوع، فعرف أهله ما كان من
أمره، وأن عين العناية ترعاه من صغره (١).

وكان الإمام عبد الله بن المبارك رحمه الله تعالى يقول : لَأَنَّ أُرْدَّ دِرْهَمًا مِنْ
شُبْهَةِ أَحَبُّ إِلَيَّ مِنْ أَنْ أَتَصَدَّقَ بِمِئَةِ أَلْفٍ وَمِئَةِ أَلْفٍ إِلَى أَنْ عَدَّ إِلَى سَبْعِمِئَةِ أَلْفٍ (٢).

فائدة

قال سيدنا الإمام عبد القادر الجيلاني رحمه الله تعالى : ولا يتيم الورع إلا أن
يرى عشرة أشياء فريضة على نفسه :

(١) حفظ اللسان عن الغيبة لقوله تعالى : ﴿ وَلَا يَفْتَبْ بِمَعْزُكُم بَعْضًا ﴾ [الحجرات:

. [١٢

(١) انظر كتاب تاج الأعراس الجزء الأول ص ٤٥ - ٤٦ (مخطوطة)

(٢) المنهاج السوي ص ٥٤١.

٢. اجتناب سوء الظن لقوله تعالى: ﴿اجْتَنِبُوا كَثِيرًا مِّنَ الظَّنِّ إِنَّ بَعْضَ الظَّنِّ

إِنَّهُ﴾ [الحجرات: ١٢].

٣. اجتناب السُّخْرِيَّة: لقوله تعالى: ﴿لَا يَسْخَرُ قَوْمٌ مِّن قَوْمٍ﴾ [الحجرات: ١١]

٤. غُضُّ البَصْرِ عن المحارم لقوله تعالى: ﴿قُلْ لِلْمُؤْمِنِينَ يَغُضُّوا مِنْ

أَبْصَارِهِمْ﴾ [النور: ٣٠].

٥. صدِّ اللِّسَانِ لقوله تعالى: ﴿وَإِذَا قُلْتُمْ فَاعْدِلُوا﴾ [الأنعام: ١٥٢].

٦. أن يعرف مِنَّةَ الله تعالى عليه لكيلا يعجبَ بنفسِه لقوله تعالى: ﴿بَلِ اللهُ

يَمُنُّ عَلَيْكُمْ أَنْ هَدَيْكُمْ لِلْإِيمَانِ إِن كُنْتُمْ صَادِقِينَ﴾ [الحجرات: ١٧].

٧. أن يُنْفِقَ ماله في الحقِّ ولا ينفقه في الباطل لقوله تعالى: ﴿وَالَّذِينَ إِذَا

أَنْفَقُوا لَمْ يُسْرِفُوا وَلَمْ يَقْتُرُوا﴾ [الفرقان: ٦٧].

يعني: لم يُنْفِقُوا في معصيةٍ ولم يمنعوا من الطاعة.



(٨). أَنْ لَا يَطْلُبَ لِنَفْسِهِ الْعُلُوَّ وَالْكَبِيرَ لِقَوْلِهِ تَعَالَى: ﴿تِلْكَ الْأَخْرَةُ بَجَعَلَهَا

لِلَّذِينَ لَا يُرِيدُونَ عُلُوًّا فِي الْأَرْضِ وَلَا فَسَادًا وَالْعَاقِبَةُ لِلْمُتَّقِينَ﴾ [القصص: ٨٣].

(٩). الْحَافِظَةُ عَلَى الصَّلَوَاتِ الْخَمْسِ فِي مَوَاقِفِهَا: بَرَكُوعِهَا وَسُجُودِهَا لِقَوْلِهِ

تَعَالَى: ﴿حَافِظُوا عَلَى الصَّلَوَاتِ وَالصَّلَاةِ الْوُسْطَى وَقُومُوا لِلَّهِ قَانِتِينَ﴾

[البقرة: ٢٣٨].

(١٠). الْاسْتِقَامَةُ عَلَى السَّنَةِ وَالْجَمَاعَةِ لِقَوْلِهِ تَعَالَى: ﴿وَأَنَّ هَذَا صِرَاطِي

مُسْتَقِيمًا فَاتَّبِعُوهُ وَلَا تَتَّبِعُوا السُّبُلَ فَتَفَرَّقَ بِكُمْ عَنْ سَبِيلِهِ﴾ [الأنعام: ١٥٣].

انتهى (١).

فَمِنْ فَوَائِدِ أَكْلِ الْحَلَالِ وَثَمَرَاتِهِ:

• الإِنْبَاهُ لِلطَّاعَةِ وَالْعِبَادَةِ.

• اسْتِجَابَةُ الدَّعَاءِ.

• صَلَاحُ الذُّرِّيَّةِ.

(١) المنهج السوي ص ٥٣٩ بتصرف.

• الْحِكْمَةُ وَتَنْوِيرُ الْقَلْبِ.

• التَّدَاوِي مِنْ الْأَمْرَاضِ (١).

وَرُوِيَ عَنْ سَيِّدِنَا عَلِيِّ بْنِ أَبِي طَالِبٍ كَرَّمَ اللَّهُ وَجْهَهُ أَنَّهُ قَالَ : مَنْ جَعَلَ الْحَلَالَ قُوْتًا أُجِيبَتْ دَعْوَتُهُ، وَكُمِلَتْ مُرُوءَتُهُ، وَحُسُنَتْ سَرِيرَتُهُ، وَرَقَّتْ دَمْعَتُهُ، وَعَلَتْ كَلِمَتُهُ، وَحَصَلَتْ أَمْنِيَّتُهُ، وَطَابَتْ مَنِيَّتُهُ، وَطَهَّرَتْ ذَرِيَّتُهُ، وَتَنَوَّرَتْ نُطْفَتُهُ، وَظَهَرَتْ حِكْمَتُهُ، وَقَلَّ غَضَبُهُ، وَرَقَّ قَلْبُهُ وَخَفَّ ذَنْبُهُ، وَرَدَّ دِرْهَمٍ حَرَامٍ أَفْضَلُ عِنْدَ اللَّهِ مِنْ أَرْبَعَةِ آلَافِ حِجَّةٍ مَبْرُورَةٍ (٢).

الرَّابِعُ : شَأْنُ الْخَوْفِ

الْخَوْفُ هُوَ ضِدُّ الْأَمَانِ، وَحَقِيقَتُهُ كَمَا قَالَ الْإِمَامُ الْغَزَالِيُّ رَحِمَهُ اللَّهُ عَنْ تَعَالَى : تَأَلَّمَ الْقَلْبُ وَاحْتِرَاقَهُ بِسَبَبِ تَوَقُّعِ مَكْرُوهِهِ فِي الْإِسْتِقْبَالِ، وَهُوَ ثَمْرَةُ الْمَعْرِفَةِ بِاللَّهِ تَعَالَى وَعِلْمَتِهَا قَالَ تَعَالَى: ﴿إِنَّمَا يَخْشَى اللَّهَ مِنْ عِبَادِهِ الْعُلَمَاءُ﴾ [فاطر: ٢٨].

قال الإمام الغزالي رحمه الله تعالى في كتابه (الأربعين) قد جمع الله للخائفين

الهدى والرحمة والعلم والرضوان وناهيك بذلك فضلا فقال الله تعالى ﴿هُدًى

(١) المنهج السوي ص ٥٥٩ - ٥٦١.

(٢) انظر كتاب الحديقة الأنيقة للإمام بحرق.

وَرَحْمَةً لِلَّذِينَ هُمْ لِرَبِّهِمْ يَرْهَبُونَ ﴿ [الأعراف: ١٥٤] وقال تعالى: ﴿ رَضِيَ اللَّهُ عَنْهُمْ

وَرَضُوا عَنْهُ ذَلِكَ لِمَنْ خَشِيَ رَبَّهُ ﴾ [البينة: ٨] وقال الله تعالى ﴿ إِنَّمَا يَخْشَى اللَّهَ مِنْ

عِبَادِهِ الْعُلَمَاءُ ﴾ [فاطر: ٢٨] يعني العلماء بالله عز وجل.

عن عائشة رضي الله عنها: أنها ذكرت النار فبكت فقال رسول الله صلى الله عليه وسلم: ما يبكيك؟ قالت: ذكرت النار فبكت، فهل تذكرون أهليكم يوم القيامة؟ فقال رسول الله صلى الله عليه وسلم: أما في ثلاثة مواطن فلا يذكر أحدًا أحدًا:

- عند الميزان، حتى يعلم أيُّ مِيزَانِهِ أَم يَثْقُلُ.
- وعند تطاير الصحف، حتى يعلم أين يقع كتابه في يمينه أو شماله أو وراء ظهره.
- وعند الصراط، إذا وُضِعَ بين ظهرائي جهنم حتى يجوزهُ (١).

وقال بعض العارفين: الخشية لا تأتي من جهة الكسب، بل من الفضل والفيض الإلهي، ومتى وُجِدَتْ الخشية في القلب فاض نورها على الظاهر.

(١) أخرجه أبو داود (٤٧٥٥).

والعلمُ باللهِ مقرونٌ بالخشيةِ، وكلُّ من لم تظهرْ عليه الخشيةُ فليس هو من علماء الآخرة، فالخشيةُ شرطٌ في العلمِ النافعِ، فإذا وُجِدَ العلمُ ولم توجدِ الخشيةُ فليس صاحبه من أهلِ العلمِ النافعِ^(١).

وقال الإمامُ مجاهدٌ رحمه الله تعالى عن قوله تعالى ﴿وَلَمَنْ خَافَ مَقَامَ رَبِّهِ جَنَّاتٍ

﴾ [الرحمن: ٤٦] وهو الذي يهْتُمُّ بالمعصيةِ، فيذكُرُ اللهَ، فيدَعُها خوفاً وحياءً من اللهِ تعالى.

واللهِ ذُرُّ القاتِلِ حيث يقولُ :

على قدرِ علمِ المرءِ يعظُمُ خوفُه * فلا عالمٌ إلا من اللهِ خائفٌ
فأمن مكرِ اللهِ؛ باللهِ جاهلٌ * وخائفٌ مكرِ اللهِ؛ باللهِ عارفٌ

ومن أسبابِ الخوفِ : معرفةُ عيوبِ النفسِ، وتفريطُها في جنبِ اللهِ من أوامره ونواهيه، فليس للخائفِ شُغْلٌ إلا المراقبةُ والمجاهدةُ والضَّئِنَةُ بالأنفاسِ أَنْ تقعَ في غيرِ رِضَى اللهِ خوفاً من عقابه وسطواته، وأقلُّ درجاتِ الخوفِ أن يمنعَ النفسَ عن المحظوراتِ فيكونُ ورِعاً، فإنَّ الورَعَ تركُ المحظوراتِ^(٢).

(١) المنهج السوي ص ٥٨٧.

(٢) شرح العينية ٢٩٤.

فَمِنْ ثَمَارِ الْخَوْفِ الْيَانِعَةِ وَأَنْوَارِهِ اللَّامِعَةِ :

- مغفرةُ الذنوبِ.
- الأمنُ في الآخرةِ.
- يُظِلُّهُ اللهُ يَوْمَ الْقِيَامَةِ فِي ظِلِّ عَرْشِهِ.
- مَنْ خَافَ اللهُ خَافَهُ كُلُّ شَيْءٍ.
- السَّلَامَةُ مِنَ الْإِغْتِرَارِ.

حِكَايَاتُ الصَّالِحِينَ عَنِ الْخَوْفِ

كَانَ الْإِمَامُ عَلِيُّ زَيْنُ الْعَابِدِينَ ابْنُ الْحُسَيْنِ رَضِيَ اللهُ عَنْهُمَا إِذَا تَوَضَّأَ اصْفَرَ وَجْهُهُ فَيَقُولُ لَهُ أَهْلُهُ : مَا هَذَا الَّذِي يِعْتَادُكَ عِنْدَ الْوُضُوءِ ؟ فَيَقُولُ : أَتَدْرُونَ بَيْنَ يَدَيَّ مَنْ أُرِيدُ أَنْ أَقُومَ ؟! وَكَانَ إِذَا قَامَ إِلَى الصَّلَاةِ أَخَذَتْهُ رَعْدَةٌ ، فَقِيلَ : لَهُ مَا لَكَ ؟ فَقَالَ : أَتَرُونَ بَيْنَ يَدَيَّ مَنْ أَقُومُ وَمَنْ أَنَا جِي ؟! (١)

وَعَنْ هَبْرَ بْنِ حَكِيمٍ رَحِمَهُ اللهُ تَعَالَى قَالَ : كَانَ زُرَّاءُ بْنُ أَوْفَى قَاضِي الْبَصْرَةِ

وَكَانَ يُؤْمُ فِي بَنِي قُشَيْرٍ فَقَرَأَ يَوْمًا فِي صَلَاةِ الصُّبْحِ ﴿ فَإِذَا يُقْرَأُ فِي النَّاقُورِ ﴾ ﴿ فَنَذَلَكَ

يَوْمَ يَوْمِ عَسِيرٍ ﴿ [المائدة: ٨-٩] فَخَرَّ مَيِّتًا، فَكُنْتُ فِي مَنْ أَحْتَمَلَهُ إِلَى دَارِهِ (٢).

(١) المنهج السوي صـ ٢٢٣.

(٢) المنهج السوي صـ ٢٢٣.

وكان الشيخ الإمام عمر المحضار بن الشيخ الإمام عبد الرحمن السقاف رحمهما الله تعالى شديد الخوف من الله تعالى، وكان يقول: وددت أني شاة تُذبح فيؤكل لحمها أو كلب فيموت فيصيرُ ترابًا، ويقول أيضا: إني أخاف إذا خرج مني نفس أن يُحال بيني وبين الآخرة، ولا أكل لُقمة إلا وأظن أني لا أسيغها^(١).

فائدة: الجمع بين الخوف والرجاء

واعلم أن الله قد جمع بين الخوف والرجاء في آيات كثيرة قال الله تعالى:

﴿اعْلَمُوا أَنَّ اللَّهَ شَدِيدُ الْعِقَابِ وَأَنَّ اللَّهَ غَفُورٌ رَحِيمٌ﴾ [المائدة: ٩٨].

وقال الله تعالى ﴿غَافِرِ الذَّنْبِ وَقَابِلِ التَّوْبِ شَدِيدِ الْعِقَابِ ذِي الطَّوْلِ لَا إِلَهَ

إِلَّا هُوَ إِلَهُ الْمَصِيرِ﴾ [غافر: ٣].

وقال الله تعالى: ﴿يَقَعُ عِبَادِيَ أَنِّي أَنَا الْغَفُورُ الرَّحِيمُ﴾ وَأَنَّ عَذَابِي

هُوَ الْعَذَابُ الْأَلِيمُ﴾ [الحجر: ٤٩-٥٠].

وقال سيدنا القطب الحبيب عبد الله بن علوي الحداد نفع الله به حين سُئل:

أيهما أفضل: الخوف أو الرجاء؟

(١) المنهج السوي ص ٦٢٦.

فَأَجَابَ بِأَنَّ الْخَوْفَ أَفْضَلُ لِمَنْ قَوِيَتْ نَفْسُهُ، وَعَظُمَ مِيلُهَا إِلَى الْمَعَاصِي حَتَّى
يَسْتَقِيمَ، وَالرَّجَاءُ أَفْضَلُ لِمَنْ أَشْرَفَ عَلَى الْمَوْتِ حَتَّى يَمُوتَ عَلَى حُسْنِ الظَّنِّ بِاللَّهِ
تَعَالَى.

وَأَمَّا الصَّحِيحُ فِي جِسْمِهِ الْمُسْتَقِيمُ فِي دِينِهِ، فَالْأَفْضَلُ لَهُ اسْتِوَاءُ الْخَوْفِ
وَالرَّجَاءِ حَتَّى يَكُونَ كَجَنَاحِي الطَّائِرِ (١).

فائدة مهمة

من أراد أن يحفظه الله من المعاصي فليقرأ هذا الدعاء الوارد كل يوم تسع
عشرة مرة مع البسملة :

﴿ **يَسِّرْ اللَّهُ الرَّغْمَ الرَّجِيمَ** ﴾ يَا حَيُّ يَا قَيُّوْمُ بِرَحْمَتِكَ أَسْتَغِيثُ، وَمِنْ عَذَابِكَ
أَسْتَجِيرُ، أَصْلِحْ لِي شَأْنِي كُلَّهُ، وَلَا تَكِلْنِي إِلَى نَفْسِي، وَلَا إِلَى أَحَدٍ مِنْ خَلْقِكَ طَرَفَةً
عَيْنٍ.

الخامس : شأنُ الإخلاصِ

والإخلاصُ هو تصفيةُ كلِّ عملٍ قلبيٍّ من كلِّ شوبٍ.

(١) انظر كتاب تفانيس العلوية.

وقال الإمام عبد الله الحداد في ((النصائح)) معنى الإخلاص : أن يكون قصد الإنسان في جميع طاعته وأعماله مجرد التقرب إلى الله تعالى وإرادة قربه ورضاه، دون غرض آخر من وراءه الناس وطلب محمده منهم أو طمع.

قَالَ تَعَالَى: ﴿ وَمَا أُمِرُوا إِلَّا لِيَعْبُدُوا اللَّهَ مُخْلِصِينَ لَهُ الدِّينَ حُنَفَاءَ وَيُقِيمُوا الصَّلَاةَ وَيُؤْتُوا الزَّكَاةَ وَذَلِكَ دِينُ الْقَيِّمَةِ ﴾ [البينة: ٥].

وقال تعالى: ﴿ إِنَّا أَنْزَلْنَا إِلَيْكَ الْكِتَابَ بِالْحَقِّ فَاعْبُدِ اللَّهَ مُخْلِصًا لَهُ الدِّينَ ﴿١﴾ أَلَا لِلَّهِ الدِّينُ الْخَالِصُ وَالَّذِينَ اتَّخَذُوا مِنْ دُونِهِ أَوْلِيَاءَ مَا نَعْبُدُهُمْ إِلَّا لِيُقَرِّبُونَا إِلَى اللَّهِ زُلْفَىٰ إِنَّ اللَّهَ يَحْكُمُ بَيْنَهُمْ فِي مَا هُمْ فِيهِ يَخْتَلِفُونَ ﴿٢﴾ إِنَّ اللَّهَ لَا يَهْدِي مَنْ هُوَ كَاذِبٌ كَفَّارٌ ﴾ [الزمر: ٢-٣].

وقال الله تعالى: ﴿ فَمَنْ كَانَ يَرْجُوا لِقَاءَ رَبِّهِ فَلْيَعْمَلْ عَمَلًا صَالِحًا وَلَا يُشْرِكْ بِعِبَادَةِ رَبِّهِ أَحَدًا ﴾ [الكهف: ١١٠].

وعن أبي أمامة رضي الله عنه قال : قال رسول الله صلى الله عليه وسلم : إن الله لا يقبل من الأعمال إلا ما كان خالصا وابتغي به وجهه (١).

(١) أخرجه هناد بن السري في كتابه ((الزهد)) (٢ : ٤٣٥) من حديث مجاهد مرسلًا.

وعن معاذِ بنِ جبلٍ رضي الله عنه قال : يا رسول الله أوصني ! قال : أخلص
نيتك يكفك العمل القليل^(١).

وروي في الآثار: مَنْ أخلصَ لله أربعينَ يوماً ظهرتَ ينابيعُ الحكمةِ من قلبه
على لسانه^(٢).

قال الإمامُ الشافعيُّ رحمه الله ليونسَ بنِ عبدِ الأعلَى : " لو اجتهدتَ كلَّ
الجهدِ على أن ترضيَ الناسَ كلَّهم فلا سبيلَ، فأخلصَ عملك ونيتك لله عز وجل
... أشارَ رضيَ اللهُ عنه بذلك إلى أن رضىَ الناسِ غايةً لا تُدرَكُ، فإذا أرضيتَ
واحدًا سخطَ عليك عشرةٌ، وإذا أرضيتَ عشرةً سخطَ عليك مائةٌ، وإذا أرضيتَ
مئةً سخطَ عليك ألفاً وإذا تركتهم كلَّهم وأرضيتَ ربَّك جل وعلا كفأك
مؤنتهم^(٣).

وقال الإمامُ سهلُ بنُ عبدِ اللهِ التستريُّ رحمه الله : أصولُ مذهبنا ثلاثة :
الافتداءُ بالنبيِّ صلى اللهُ عليه وسلم في الأخلاقِ والأفعالِ، والأكلُ من الحلالِ،
وإخلاصُ النيةِ في جميعِ الأعمالِ (نقله الإمامُ القاضي عياضٌ في الشفاء).

(١) أخرجه الحاكم في ((المستدرک)) (٣٠٦ : ٤) والبيهقي في ((شعب الإیمان)) (١٧٤ : ٩).

(٢) أخرجه أبو نعيم في ((الحلية)) (١٨٩ : ٥).

(٣) المنهج السوي ٦٤١.

وقال الإمام الحارث بن أسيد المحاسبي رحمه الله تعالى : مَنْ زَيْنَ بَاطِنَهُ
بِالْمُرَاقَبَةِ وَالْإِحْلَاصِ زَيْنَ اللَّهِ ظَاهِرَهُ بِالْمُجَاهِدَةِ وَاتِّبَاعِ السَّنَةِ لِقَوْلِهِ تَعَالَى :

﴿ وَالَّذِينَ جَاهَدُوا فِينَا لَنَهْدِيَنَّهُمْ سُبُلَنَا وَإِنَّ اللَّهَ لَمَعَ الْمُحْسِنِينَ ﴾ [العنكبوت: ٦٩]

[انتهى^(١)]

من علامات الإخلاص

عن ذي النون المصري رحمه الله قال : ثلاثة من علامات الإخلاص :
استواء المدح والذم من العامة، ونسيان رؤية الأعمال في الأعمال، واقتضاء ثواب
العمل في الآخرة^(٢).

وقال بعضهم : المخلص هو الذي يكتُم حسناته كما يكتُم سيئاته.

قال سيدنا الإمام عبد الله بن علوي الحداد رحمه الله في الحكم : أدل دليل
على كمال عقل الرجل ؛ ثناؤه على أقرانه، وأدل دليل على تواضعه رضاؤه
بالتأخير في موطن يستحق فيه التقديم، وأدل دليل على إخلاصه عدم المبالاة
بإسقاط الخلق في جنب الحق.

(١) المنهج السوي ٦٤٦.

(٢) المنهج السوي ٦٣٩.



وكان الإمام الشافعي رحمه الله تعالى يقول: وِدِدْتُ أَنْ الْخَلْقَ تَعَلَّمُوا هَذَا الْعِلْمَ - يَعْنِي عِلْمَهُ وَكُتْبَهُ - وَلَمْ يُنْسَبْ إِلَيَّ حَرْفٌ مِنْهُ (١).

حكاياتُ بعضِ الصالحين عن الإخلاصِ

ومما يُحْكِي فِي صِدْقِ الْإِخْلَاصِ وَالتَّثَبُّتِ فِي الْإِقْدَامِ عَلَى الْأُمُورِ حَتَّى تَصِحَّ النِّيَّةُ؛ مَا يُرَوَى عَنْ سَيِّدِنَا عَلِيِّ بْنِ أَبِي طَالِبٍ كَرَّمَ اللَّهُ وَجْهَهُ: أَنَّهُ أَهْوَى بِسَيْفِهِ لِيُضْرِبَ بِهِ مُشْرِكًا حِينَ تَمَكَّنَ مِنْهُ، فَتَفَلَّ ذَلِكَ الْمُشْرِكُ فِي وَجْهِهِ رَضِيَ اللَّهُ عَنْهُ فَرَفَعَ السِّيفَ عَنْهُ حَتَّى جَدَّدَ نِيَّتَهُ خَشِيئَةً أَنْ يَضْرِبَهُ انْتِقَامًا لِنَفْسِهِ لِمَا فَعَلَ فِي وَجْهِهِ لِيَكُونَ ضَرْبُهُ لِلْمُشْرِكِ خَالِصًا لِلَّهِ مِنْ غَيْرِ شَائِبَةٍ هَوَىٰ وَانْتِقَامٍ لِلنَّفْسِ (٢).

(١) ذكره الإمام النووي في التبيان.

(٢) المتهاج السوي ص ٦٤٦.

الباب الثاني

عن تراجم رجالِ طريقةِ السادةِ آلِ باعلويٍّ ومَنْ انتسبَ إليهم، بطريقةِ الجداولِ التي فيها تاريخٌ ولادتهم ووفاتهم ومَنْ شيوخهم وتلاميذهم مع ذكرِ شيءٍ عن فضائلهم

وهم مِمَّنْ يصدق عليهم وصفُ القرآنِ الكريمِ بقوله: ﴿مِنَ الْمُؤْمِنِينَ رِجَالٌ

صَدَقُوا مَا عَاهَدُوا اللَّهَ عَلَيْهِ ۗ﴾ [الأحزاب: ٢٣] .

وقال تعالى: ﴿الْآيَاتِ أَوْلِيَاءَ اللَّهُ لَا خَوْفٌ عَلَيْهِمْ وَلَا هُمْ يَحْزَنُونَ

﴿ الَّذِينَ ءَامَنُوا وَكَانُوا يَتَّقُونَ ﴾ لَّهُمُ الْبَشْرَى فِي الْحَيَاةِ الدُّنْيَا

﴿ فِي الْآخِرَةِ لَا نَبْدِيلَ لِكَلِمَاتِ اللَّهِ ذَلِكَ هُوَ الْفَوْزُ الْعَظِيمُ ﴾

[يونس: ٦٢ - ٦٤] .

ثم ينقسمُ هذا البابُ إلى خمسةِ فصولٍ على حسبِ الأماكنِ التي دُفِنوا فيها بحضرموتَ ومبدؤها من تربةِ زنبل، والفريط، وأكدر (تربةِ بشار)، يليها الأماكنِ حوالي مدينةِ تريم كالحسيسة، وبور، وسيئون وغيرها، ثم مدينةِ حريضة، وواديِ عمد، ودوعن وما حواليها، ثم عينات من آل الشيخ أبي بكر بن سالم، وختمت بالمعلاة في مكة المكرمة.

فَعَسَى اللَّهُ أَنْ يُعَلِّيَ دَرَجَاتِهِمْ فِي الْجَنَّةِ وَيَنْفَعَنَا بِأَسْرَارِهِمْ وَأَنْوَارِهِمْ وَعُلُومِهِمْ فِي الدُّنْيَا وَالْآخِرَةِ، وَيَجْعَلَنَا مِنْ حِزْبِهِمْ، وَيَرْزُقَنَا مَحَبَّتَهُمْ، وَيَتَوَفَّأَنَا عَلَى مِلَّتِهِمْ، وَيُحْشِرْنَا فِي زُمْرَتِهِمْ فِي خَيْرٍ وَلَطْفٍ وَعَافِيَةٍ أَمِينٍ.

فَقَدْ وَرَدَ فِي الْأَثَرِ: أَنْ مَنْ كَتَبَ تَارِيخَ وَلِيِّ اللَّهِ أَحْيَاهُ اللَّهُ تَعَالَى، وَكَانَ مَعَهُ يَوْمَ الْقِيَامَةِ، وَمَنْ طَالَعَ اسْمَهُ فِي التَّارِيخِ حَبًّا لَهُ فَكَأَنَّمَا زَارَهُ، وَمَنْ زَارَ وَلِيًّا غُفِرَتْ ذُنُوبُهُ مَا لَمْ يُوْذِ مَسْلَمًا فِي طَرِيقِهِ.

وَمَنْ أَرَخَ وَاقِعَةً يَحْتَاجُ الْمُسْلِمُونَ إِلَيْهَا يَوْمًا أَوْ يَجِدُ بِهَا الْمُسْلِمُ رَاحَةً كَمَعْرِفَةِ سَنَةٍ أَوْ غَيْرِهِ فَكَأَنَّمَا أَزَالَ حَجْرًا مِنْ طَرِيقِ الْمُسْلِمِينَ، وَمَنْ أَزَالَ حَجْرًا مِنْ طَرِيقِهِمْ احْتِسَابًا غُفِرَ لَهُ (١).

تَعْرِيفُ الْوَلِيِّ

الْوَلِيُّ: هُوَ الْعَارِفُ بِاللَّهِ تَعَالَى وَبِصِفَاتِهِ حَسَبَ الْإِمْكَانِ، الْمَوَاطِبُ عَلَى الطَّاعَةِ الْمُجْتَنِبُ لِلْمَعَاصِي، بِمَعْنَى أَنَّهُ لَا يَرْتَكِبُ مَعْصِيَةً دُونَ تَوْبَةٍ. وَسُمِّيَ وَلِيًّا لِأَنَّ اللَّهَ تَعَالَى تَوَلَّى أَمْرَهُ، فَلَمْ يَكِلْهُ إِلَى نَفْسِهِ، وَلَا إِلَى غَيْرِهِ لِحِظَّةً، وَلِأَنَّهُ يَتَوَلَّى عِبَادَةَ اللَّهِ عَلَى الدَّوَامِ مِنْ غَيْرِ أَنْ يَتَخَلَّلَهَا عَصِيَانٌ (٢).

(١) مأخوذ من مقدمة كتاب عقد البواقيت ص ١٢٧ - ١٢٨.

(٢) انظر كتاب تحفة الريد شرح جوهرة التوحيد ص ٢٥٣.

وعن أبي هريرة رضي الله عنه قال : قال رسول الله صلى الله عليه وسلم : إن الله تعالى قال : من عادى لي ولياً فقد آذنته بالحرب ، وما تقرب إلي عبدي بشيء أحب إلي مما افترضت عليه ، وما يزال عبدي يتقرب إلي بالنوافل حتى أحبه ، فإذا أحببته كنت سمعه الذي يسمع به ، وبصره الذي يبصر به ، ويده التي يبطش بها ، ورجله التي يمشي بها ^(١) وإن سألني أعطيته ولئن استعاذني لأعيذنه ^(٢) .

وعن ابن مسعود رضي الله عنه قال : جاء رجل إلى رسول الله صلى الله عليه وسلم فقال : كيف تقول في رجل أحب قوما ولم يلحق بهم ؟ ^(٣) فقال رسول الله صلى الله عليه وآله وصحبه وسلم : المرء مع من أحب ^(٤) .

وفي رواية ^(٥) قيل للنبي صلى الله عليه وآله وصحبه وسلم الرجل يحب القوم ولما يلحق بهم قال : المرء مع من أحب .

(١) وحاصل ذلك حفظ جوارحه وأعضائه حتى يقلع عن الشهوات ويستغرق في الطاعات ، فلا يسمع ولا يبصر إلا ما ورد به الشرع وكذلك اليد والرجل ، ويجوز أن يكون مجازاً عن نصره وتأييده ، فكأنه تعالى نزل نفسه منزلة جوارحه التي يدرك بها ويستعين بها تشبهاً . وزيادة : (في يسمع وي بصر وي يبطش وي يمشي) تؤيده هذا . انظر تعليق كتاب رياض الصالحين طبعة دار المنهاج ص ٧٨ .

(٢) رواه البخاري (٦٥٠٢) .

(٣) أي ولم يستطع أن يعمل بعملهم .

(٤) متفق عليه .

(٥) عن أبي موسى الأشعري رضي الله عنه .

وقال سيد الطائفة الإمام الجنيدي بن محمد البغدادي رحمه الله تعالى: الطُّرُقُ إِلَى
اللهِ كُلُّهَا مَسْدُودَةٌ إِلَّا عَلَى مَنْ اقْتَفَى أَثَرَ الرَّسُولِ صَلَّى اللهُ عَلَيْهِ وَآلِهِ وَصَحْبِهِ وَسَلَّمَ.
وَلَقَدْ صَدَّقَ السَّلْفُ الصَّالِحُ رَضِيَ اللهُ عَنْهُمْ فِي الْإِتْبَاعِ وَالْإِقْتِفَاءِ بِسَيِّدِنَا
رَسُولِ اللهِ عَلَيْهِ أَفْضَلُ الصَّلَاةِ وَالسَّلَامِ فَوَضَعُوا فِي مَحَلِّ قَدَمِهِ الْأَقْدَامَ، وَفِي كُلِّ
وَرْدٍ وَصَدْرٍ إِقْدَامٍ وَإِحْجَامٍ.

تَبَتُّوا عَلَى قَدَمِ الرَّسُولِ وَصَحْبِهِ ❁ ❁ ❁
وَمَضَوْا عَلَى قَدَمِ السَّبِيلِ إِلَى الْعُلَا ❁ ❁ ❁
وَحَمَلُوا أَنْفُسَهُمْ عَلَى التَّحَلِّيِّ بِالْأَخْلَاقِ الْكَرِيمَةِ، وَالتَّخَلِّيِّ عَنِ الصِّفَاتِ الذَّمِيمَةِ،
وَبَدَلُوا جُهْدَهُمْ فِي طَاعَةِ اللهِ رَبِّ الْعِبَادِ، فَفَازُوا بِالْمَرَادِ وَنَالُوا أَكْمَلَ الْإِمْدَادِ، كَمَا قَالَ
فِي وَصْفِهِمُ الْإِمَامُ قَطْبُ الْإِرْشَادِ الْحَبِيبُ عَبْدُ اللهِ بْنِ عَلِيِّ الْحَدَّادِ رَضِيَ اللهُ عَنْهُ :

رِجَالٌ إِلَى الرَّحْمَنِ سَارُوا بِهَيْمَةٍ ❁ ❁ ❁
فَنَالُوا الَّذِي كُلُّ الْمَطَالِبِ دَوْنَهُ ❁ ❁ ❁
مَعَ الصِّدْقِ وَالْإِخْلَاصِ مِنْ غَيْرِ عَائِقٍ
فَلِلَّهِ مِنْ عَيْشِ كَرِيمٍ وَرَائِقٍ

فَائِدَةٌ مِهْمَةٌ فِي تَعْرِيفِ الْوَلِيِّ

قَالَ تَعَالَى: ﴿الْآيَاتُ أَوْلِيَاءُ اللَّهِ لَا خَوْفَ عَلَيْهِمْ وَلَا هُمْ يَحْزَنُونَ

﴾ [يونس: ٦٢].

قوله: أَوْلِيَاءُ اللهِ، خَيْرُ تَعْرِيفٍ لَهُمْ ﴿الَّذِينَ آمَنُوا وَكَانُوا يَتَّقُونَ﴾

فإِذَا أَنْ يُفَسِّرَ مَعْنَى ﴿الَّذِينَ ءَامَنُوا﴾ بِاسْتِكْمَالِ الْقُوَّةِ الْعِلْمِيَّةِ، وَهُمْ الَّذِينَ اسْتَكْمَلُوا الْقُوَّةَ النَّظْرِيَّةَ الْعَقْلِيَّةَ وَالْقُوَّةَ الْعَمَلِيَّةَ.

وَإِذَا أَنْ يُفَسِّرَ ﴿الَّذِينَ ءَامَنُوا﴾ أَهْلَ الْيَقِينِ وَالْعَمَلِ الصَّالِحِ، فَإِنَّ الْإِيمَانَ مَا وَقَّرَ فِي الْقَلْبِ وَصَدَّقَهُ الْعَمَلُ ﴿وَكَانُوا يَتَّقُونَ﴾ أَيَّ مَعَ إِيْمَانِهِمْ وَأَعْمَالِهِمْ الصَّالِحَةِ كَانُوا عَلَى التَّقْوَى فِي إِيْمَانِهِمْ، وَالتَّقْوَى فِي عَمَلِهِمْ الصَّالِحِ.

أَمَّا التَّقْوَى فِي إِيْمَانِهِمْ فَإِنَّهُمْ كَلَّمُوا وَعَلِمُوا وَصَفَا مِنْ أَوْصَافِ اللَّهِ وَذَكَرُوا شَيْئًا مِنْ صِفَاتِهِ اتَّقَوْهُ، بِأَنْ أَيْقَنُوا أَنَّهُ لَا تَنْحَصِرُ عَظْمَةُ تِلْكَ الصِّفَةِ فِيهَا وَصَلُّوا إِلَيْهِ، وَلَا مَا انْتَهَى إِلَيْهِ فَهَمُّهُمْ، وَيَعْلَمُونَ أَنَّ أَوْصَافَهُ جَلَّتْ أَنْ يَحِيطَ بِهَا سِوَاهُ. فَيَزِدَادُونَ فِي كُلِّ مَا يَمُرُّ بِهِمْ مِنْ تَأَمُّلٍ، وَمِنْ وَقْتٍ وَزَمَانٍ يَزِدَادُونَ مَعْرِفَةً وَاكتِشَافًا لِأَسْرَارِ الْأَسْمَاءِ وَالصِّفَاتِ.

وَأَمَّا التَّقْوَى بِالْعَمَلِ الصَّالِحِ كُلِّ مَا يَعْمَلُونَ مِنَ الْأَعْمَالِ الصَّالِحَاتِ، يَتَّقُونَ اللَّهَ، فَلَا يَنْسُبُونَهَا إِلَى مَجْرَدِ جُهْدِهِمْ وَكَسْبِهِمْ وَاخْتِيَارِهِمْ، وَيَعْلَمُونَ أَنَّهَا تَوْفِيقُهُ وَفَضْلُهُ وَابْتِدَاؤُهُ بِالْإِحْسَانِ جَلَّ جَلَالُهُ .

ثُمَّ يَتَّقُونَ اللَّهَ فِيهَا، فَلَا يَظُنُّونَ وَلَا يَتَوَهَّمُونَ أَنَّ هَذَا هُوَ الْغَايَةُ فِيمَا يَنْبَغِي أَنْ تَكُونَ مَعَامَلَةُ الْعَبْدِ لِرَبِّهِ وَلَكِنَّهُ جُهْدٌ مَقْلٌّ . وَمِنْ ذَا يَقُومُ بِحَقِّ اللَّهِ جَلَّ جَلَالُهُ وَتَعَالَى فِي عِلَالِهِ، فَلَا عُجْبَ لَهُمْ وَلَا غُرُورَ لَهُمْ^(١).

(١) مأخوذ من كلام الحبيب عمر بن محمد بن سالم بن حفيظ حفظه الله في جلسة الإثنين ٢ جمادى الآخرة ١٤٤١ هـ .

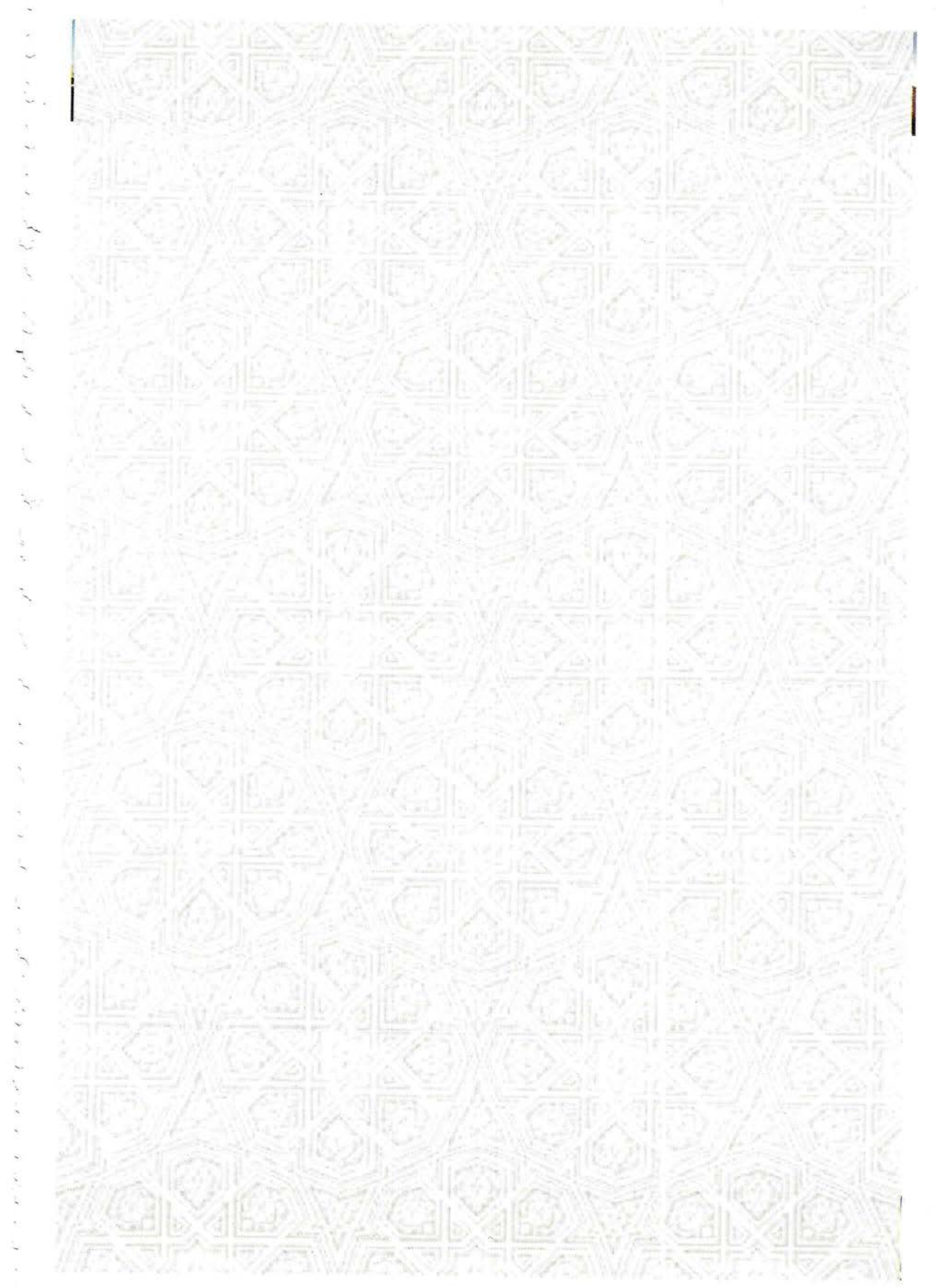

الفصل الأول

من تراجم أهل زنبل والفريط وأكدر (أهل تربة بشار) الذين قال عنهم

الإمام عبد الله بن علوي الحداد رحمه الله عنه :

منازل خير سادة ❁ لكل الناس قادة

محبتهم سعادة

ألا يا بحث من زارهم بالصدق واندز إليهم معتنى كل مطلوبه يسر

وأول من ذكر في هذا الفصل الأستاذ الأعظم الفقيه المقدّم محمد بن علي

باعلوي ومن انتسب إليه حوالي سبعين ولياً.

ثم ننقل إلى تربة الفريط، وفي مقدمتهم الشيخ سالم بن فضل بافضل كما

سيأتي،

يليه ما بعده ترجمة الشيخ يحيى، وأخيه الشيخ أحمد ابني سالم بن أكدر

المدفونين في مقبرة أكدر.

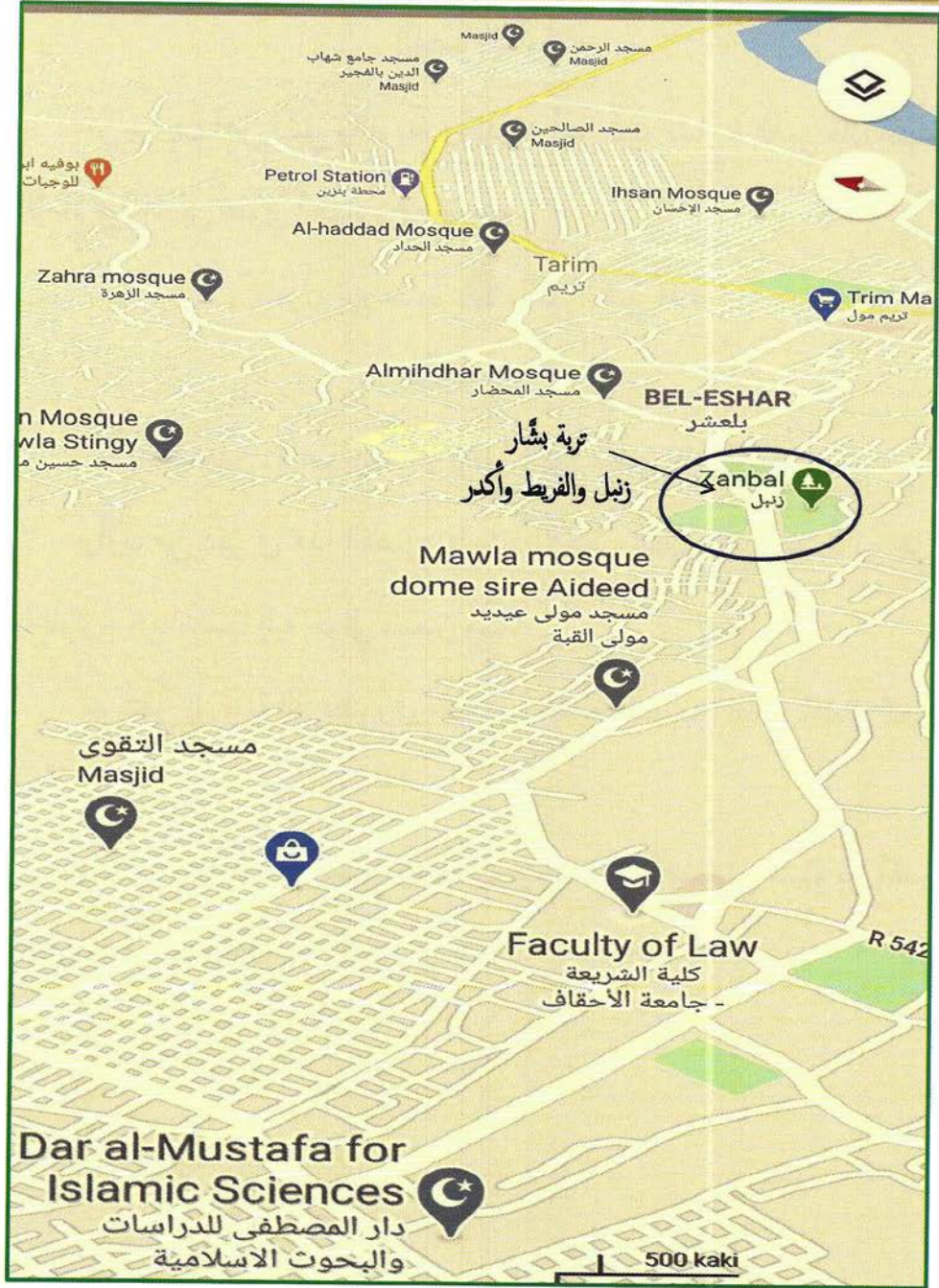

خريطة مدينة تريم

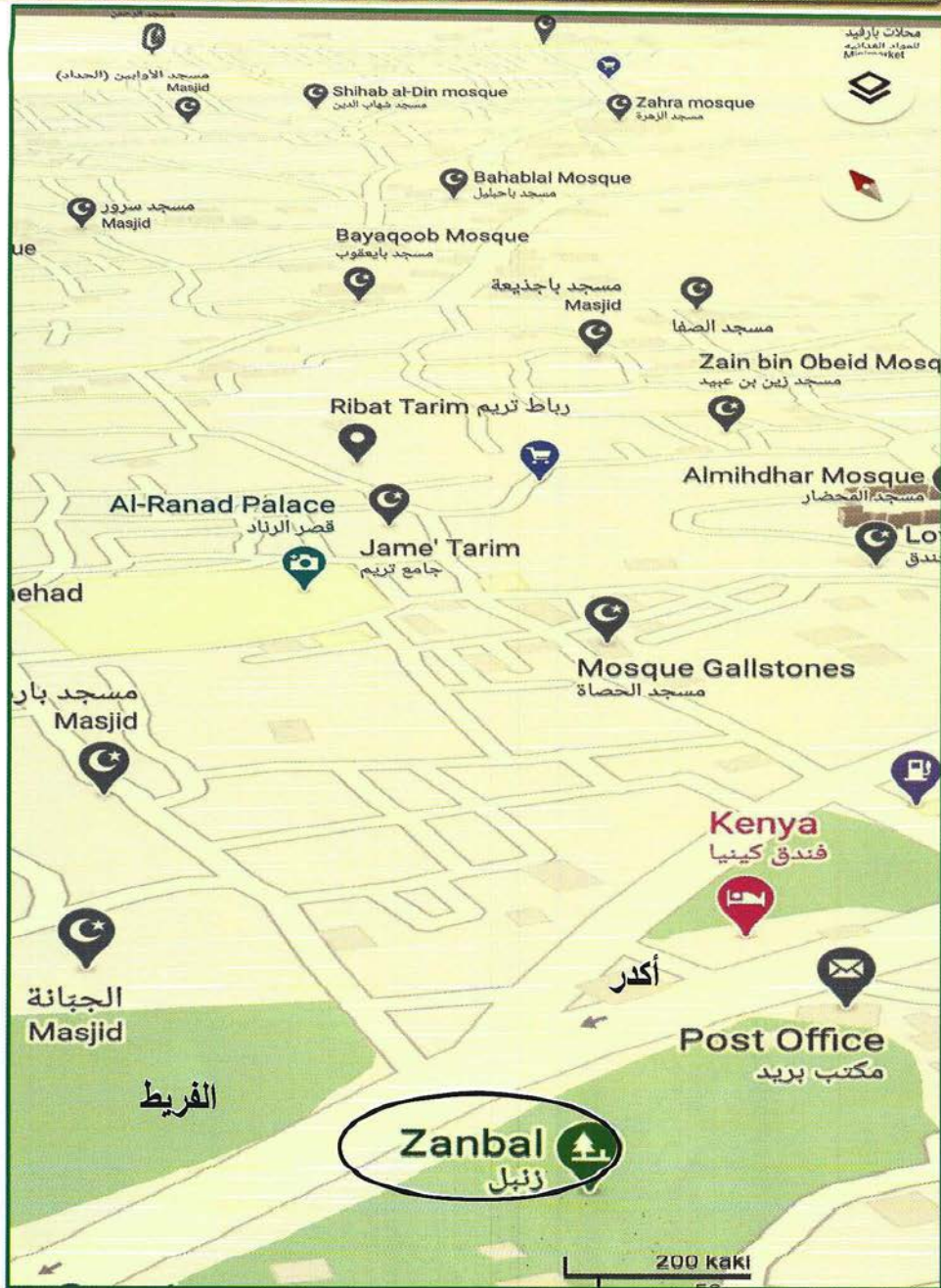

والفريط

وزنبل

تربة أكر

صورة تربة بشار (زنبل والفريط وأكدر)

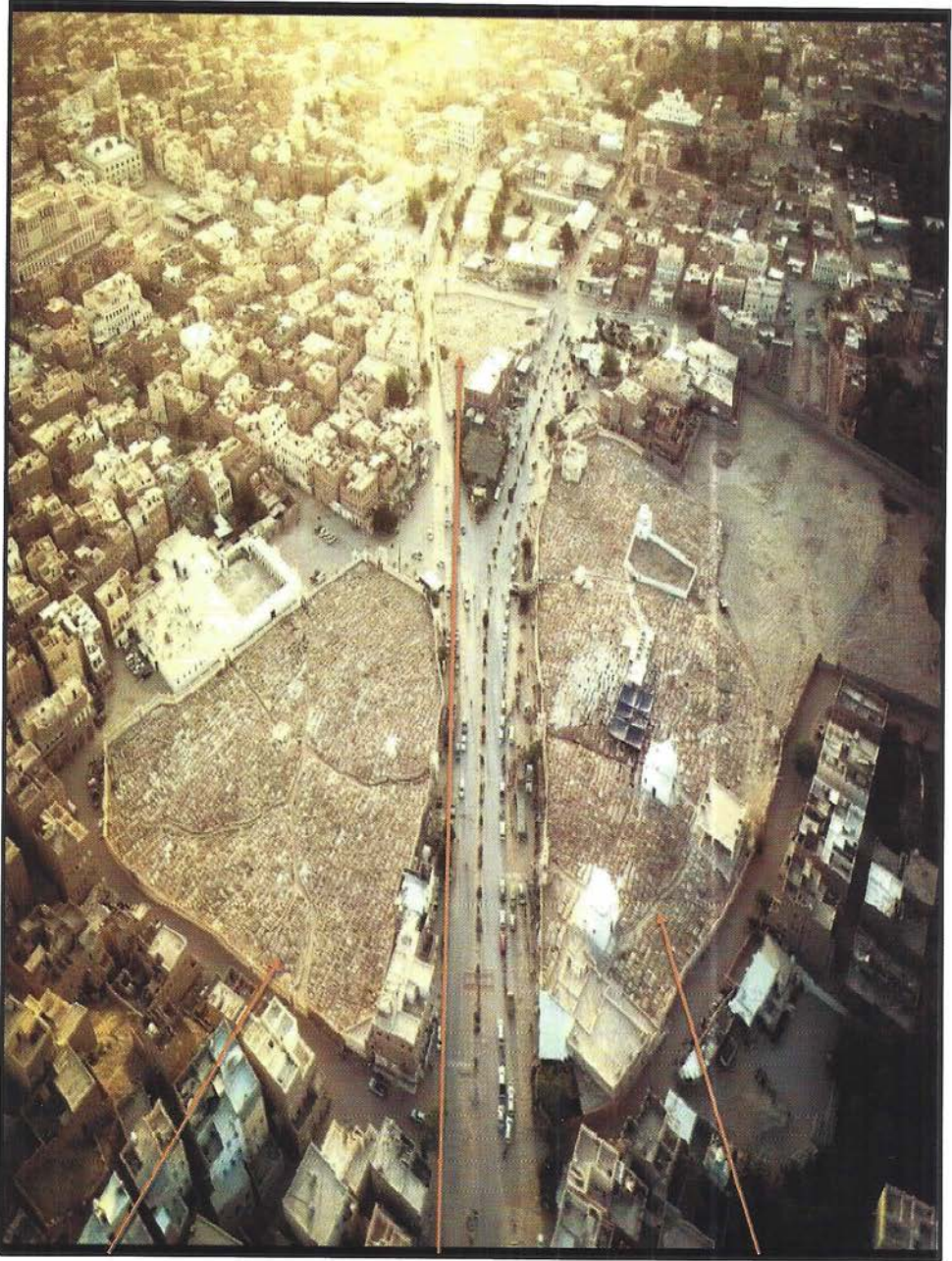

الفريط

أكدر

زنبل

تربة زنبل

ذَكَرَ الْحَبِيبُ أَبُو بَكْرٍ الشَّيْبِيُّ بِاعْلُوِي رَحِمَهُ اللهُ فِي كِتَابِهِ (الْمَشْرَعُ الرَّوِّي)

الجزء الأول صـ ٢٧٩ :

وَأَمَّا مَقَابِرُ مَدِينَةِ تَرْيَمَ، فَأَعْظَمُهَا وَأَحَقُّهَا بِالتَّقْدِيمِ مَقْبَرَةُ زَنْبَلٍ وَهِيَ مَقْبَرَةٌ
السَّادَةِ الْأَشْرَافِ. وَفِيهَا مِنْ الْعُلَمَاءِ الْعَامِلِينَ وَالْأَوْلِيَاءِ وَالصَّالِحِينَ مَا لَا يَحْصَى.
وَكَانَ الشَّيْخُ عَبْدُ الرَّحْمَنِ السَّقَافُ يَقُولُ: "فِيهَا مِنْ أَكْبَرِ الْأَوْلِيَاءِ أَكْثَرُ مِنْ عَشْرَةِ
آلَافٍ وَفِيهَا ثَمَانُونَ قُطْبًا".

وَيُقَالُ إِنَّ فِيهَا عُصْبَةً مِنَ الصَّحَابَةِ رَضِيَ اللهُ عَنْهُمْ أَرْسَلَهُمُ الصَّدِيقُ الْأَكْبَرُ
رَضِيَ اللهُ عَنْهُ لِقِتَالِ أَهْلِ الرَّدَةِ مَعَ زِيَادِ بْنِ لَبِيدٍ، فَهَاتَ كَثِيرٌ مِنْهُمْ بِتَرْيَمٍ وَلَمْ نَعْرِفْ
قُبُورَهُمْ. وَلَكِنْ حُكِيَ عَنِ الشَّيْخِ عَبْدِ الرَّحْمَنِ السَّقَافِ أَنَّهُ قَالَ: إِنَّ قُبُورَهُمْ
شَرْقِيَّ قَبْرِ الْأَسْتَاذِ الْأَعْظَمِ الْفَقِيهِ الْمَقْدَمِ بِقَدْرِ رَمِيَةِ حَجَرٍ. وَذَلِكَ بِقُرْبِ مَشْهَدِ
الْعَارِفِ بِاللَّهِ أَبِي بَكْرٍ بِأَشْمِيلَةَ رَضِيَ اللهُ عَنْهُمْ وَنَفَعْنَا بِهِمْ.

تنبیه.... أن هذه العلامة  إشارة إلى أماكن يقف فيها زائرون^(١)
لترتيب الفاتحة وغيرها^(٢).

(١) وذلك كل يوم الجمعة. فيبدؤون من ضريح الإمام الفقيه المقدم إلى آخر ما وصلوا. وأما الجمعة الأخيرة من كل شهر
فيزورون تربة الفريط وأكبر بعد زنبل. فيبدؤون من ضريح الإمام الشيخ سالم بن فضل بانفضل.

(٢) وهذا الترتيب كما كان يزور الحبيب علي المشهور رحمه الله في وقته.

كيفية زيارة تربة زنبيل

ذكر الحبيب عبد الرحمن بن محمد المشهور في كتابه ((منحة العزيز الكريم في زيارة أولياء

تربة تريم)) ص ٦ - ٨ :

ينبغي أن يبدأ الزائر بمُقدِّمِ التُّربة الفقيه محمد بن عليٍّ فيقول :

السلام عليكم يا أولياء الله، السلام عليكم يا صفوة الله، السلام عليكم، صلوات ربنا
عليكم، ورحمة ربنا عليكم، ومغفرة ربنا عليكم، ورضوان ربنا عليكم (ثلاثاً).

السلام عليكم يا أهل القبور، وأتاكم ما توعدون، وإن شاء الله بكم لاحقون،

نسأل الله لنا ولكم العافية، أدخل اللهم عليهم روحاً منك وسلاماً منا.

السلام عليكم يا أهل لا إله إلا الله من أهل لا إله إلا الله، بحق لا إله إلا الله، اجعلنا من

أهل لا إله إلا الله، واغفر لنا ولن قال : لا إله إلا الله، واحشرنا في زمرة من قال : لا إله إلا الله

محمد رسول الله.

اللهم ربَّ الأرواحِ الباقية، والأجسامِ البالية، والعظامِ النَّخِرة، والشعورِ المتمزقة، التي

خرجت من الدنيا وهي بك مؤمنة، أدخل اللهم عليهم روحاً منك وسلاماً منا،

السلام عليكم إخواننا من المسلمين والمؤمنين، يرحمُ اللهُ منكم المُستقدمين والمستأخرين،

آنس اللهُ وحشتكم، ورحم غُربتكم، وكتب حسناتكم، وتجاوز عن سيئاتكم، وجمعنا وإياكم

في مستقرِّ رحمته، يا واسعَ المغفرة اغفر لنا ولهم

ويسلم على من حوَّاه عموماً وخصوصاً، ثم يجلس ويقرأ (الفاتحة) و (يس) وما

تيسر بعدها من القرآن والأذكار والصلاة على النبي صلى الله عليه وسلم، حسب النشاط.

ثم يرتب ثلاث فواتح كما هو المذكور في كتاب ((منحة العزيز الكريم))^(١)

(١) الأولى. النافحة إلى روح وحضرة سيدنا رسول الله محمد بن عبد الله صلى الله عليه وسلم، ونبى الله هود، وسائر الأنبياء والمرسلين، وأبينا آدم وأمنا حواء، وآل كل منهم، وأصحابهم، والتابعين لهم بإحسان إلى يوم الدين، ثم إلى روح ساداتنا أبي بكر وعمر وعثمان وعلي والحسين الشريفين، وأمهما فاطمة الزهراء، وخديجة الكبرى، وعائشة الرضاء، وحزمة، والعباس، وعبد الله بن عباس وبقية العشرة، وجميع أصحاب سيدنا رسول الله وأزواجه وذريته وأهل بيته، وجميع العلماء بالله في غامض علم الله.

وإلى أرواح ساداتنا علي بن الحسين، ومحمد الباقر، وجعفر الصادق، وعلي العريضي، وموسى الكاظم، ومحمد بن علي، وعيسى بن محمد، وسيدنا المهاجر إلى الله، أحمد بن عيسى وإخوانه، وعبيد الله ومحمد ابني أحمد، وعلوي وجديد وبصري بني عبيد الله، ومحمد بن علوي، وعلوي بن محمد، وعلي بن علوي خالغ قسَم، وأخيه سالم، ومحمد صاحب مرباط، وأولاده علي وأحمد وعلوي وعبد الله، وسيدنا وشيخنا وسيلتنا صاحب الحضرة والمقام سيدنا الفقيه المقدم محمد بن علي، وأولاده علوي وعبد الرحمن وعبد الله وعلي وأحمد، وسيدتنا زينب أم الفقراء، وساداتنا علي وعبد الله ابني علوي بن الفقيه، ومحمد النقيطي بن عبد الله، ومحمد الأُخَيْرِ بن عبد الرحمن، وحسن الترابي بن علي، ومحمد وعمر وأبي بكر وعلوي بني أحمد بن الفقيه، وسيدنا محمد بن علي مولى الدويلة وإخوانه، والمقدم الثاني الشيخ عبد الرحمن بن محمد السقاف، وأولاده أبي بكر السكران وعمر المحضار ومحمد وعبد الله وأحمد وشيخ وإخوانهم، ومحمد بن أحمد جبل الليل مقدم تربة قسم (المصنف) ومحمد أسد الله في أرضه، وحسن المعلم، والشيخ محمد بن حسن جبل الليل، ومحمد بن علوي صاحب العمائم، ومحمد بن عبد الرحمن الأسقع، وعبد الرحمن بن علوي عم الفقيه، وأحمد الفقيه بن عبد الرحمن، ومحمد بن علي مولى عبيد، وعبد الله العيدر وس وإخوانه، وأحمد بن حسين، وعبد الله بن شيخ، وعبد الرحمن بن علي وإخوانه، وشهاب الدين بن عبد الرحمن، وأبي بكر بن عبد الله باشميلة، والشيخ أحمد بن علي باجحدب، ومحمد بن علي خرد، وسالم بن عبد الله، والشيخ أبي بكر بن سالم وأولاده، وعمر العطاس، وعمر بن عبد الرحمن البار، وأحمد بن محمد الحبشي صاحب الشعب، وعبد الرحمن بن محمد الجفري، وطه بن عمر، وسقاف بن محمد، وعلي بن عبد الله السقاف، وسيدنا عبد الله بن علوي الحداد، وأولاده، وطاهر بن محمد بن هاشم، وحامد ابن عمر، وأحمد بن عمر الهندوان، وعبد الرحمن بن عبد الله بلفقيه، وأحمد بن زين الحبشي، وأحمد بن عمر بن سميط، وحسن بن صالح البحر، وطاهر وعبد الله ابني حسين بن طاهر، وعبد الله بن عمر بن يحيى، وعبد الله بن حسين بلفقيه، وأحمد بن علي الجنيد، وعبد الله بن علي بن شهاب، وعلوي المشهور، وعبد الرحمن بن محمد المشهور، وعلي بن عبد الرحمن المشهور، وأحمد بن عمر المشهور، وجميع ساداتنا آل أبي باعلوي ذكراً وأنثى، وأصوهم وفروعهم، وتلاميذهم ومن حوهم وجيرانهم، ووالدينا ووالديهم، وأمواتنا وأمواتهم وأهل مجنتهم الجميع، أن الله يعلي درجاتهم في الجنة ويكثر ثوابهم، ويضاعف حسناتهم، ويجعلنا وإياهم في خواص أهل محبته، ولَبَّ لَبَّ أَبَّأهل معرفته، ويجمعنا وإياهم في مستقر رحمته، وَيُنْظِمُنَا فِي سَلْجُكِهِمْ، وينفعنا بهم في الدنيا والآخرة (النافحة). انظر كتاب منحة العزيز الكريم ص ٨-١٣.

الفاتحة لساداتنا الأئمة الكرام والعلماء الأعلام، وجميع العلماء بالله والصالحين من أهل الله، وجميع أولياء الله في غايض علم الله، أن الله يعلي درجاتهم في الجنة ويحمينا بحمايتهم، ويمدنا بمددكم، وينفعنا ببركتهم وأسراهم في الدين والدنيا والآخرة، وأن الله بجاههم وسرهم يغفر لنا جميع الذنوب، ويستر العيوب، ويسهل المطلوب، ويصلح أمور المسلمين، ويكفي شر المؤذنين، ويختار لنا وإياهم ما هو الخير عنده مع الرضى والتسليم، وأن يوفقنا لما يحبه ويرضاه، مع الأنس به والعافية التامة، ويرزقنا كمال الاتباع لنبيه محمد صلى الله عليه وسلم والاقْتِدَاءُ بأفعاله والتخلُّقُ بأخلاقه، وهبُّ لنا ما وهبه لأولياءه المتقين، وعباده الصالحين من العلوم والأعمال، والأسرار والأنوار، والمكاشفات والمشاهدات، والصدق والإخلاص، والدوام على ذلك والشكر على ذلك، ويطيل أعمارنا في عافية، ويرزقنا أزواجا مؤمنة طائعة، وذرية مباركة سالمة، وأرزاقا حلالا هنيئة واسعة، وقناعة كاملة، ويفعل كذلك بوالدينا وأولادنا، ومشايخنا وأحبابنا ومن له حق علينا ومن أوصانا بالدعاء والمسلمين أجمعين، ويتقبل ذلك بمنه وفضله، ويصلح السادة العلويين وسائر الأمة المحمدية، ويصلح بهم ويصلح ما بهم، ويحيى معالم الدين، وآثار شريعة سيد المرسلين، ويلحق الكل بسلفه الصالحين، ويجعل ذلك خالصا لوجه الله الكريم، متوسلين ومستشفعين إليه بالنبي العظيم، وأهل هذه الحضرة الشريفة أجمعين، ويختم لنا بأكمل الحسنَى في عافية وسلامة، وكمال استقامة وإلى حضرة النبي محمد صلى الله عليه وسلم. (الفاتحة)

الفاتحة إلى روح

وأصولهم وفروعهم وجيرانهم ومشايخهم، أن الله يعلي درجاتهم في الجنة، ويكثر ثواباتهم، وينور ضرائعهم، ويحققهم وبركتهم أن الله يرزقنا كمال العفو والعافية، وجميل السر وحسن العاقبة والمعافاة الدائمة في الدين والدنيا والآخرة، وأن الله يجعلنا من الشاكرين الذاكرين، ويرزقنا في محبته علما نافعا، ورزقا واسعا، وولدا صالحا، وحفظا كاملا، ودراية شاملة، وطبعا صفييا، وفهما ذكيا، وأدبا مرضيا، وعملا متقبلا، وشفاء من كل مرض وداء، وكسبا رضيا، وذرية طيبة مباركة، وحسن سيرة وصفاء سريرة، ويتقبل ذلك بمنه وجوده ورحمته، وإلى حضرة النبي صلى الله عليه وسلم (الفاتحة)

الفاتحة إلى روح

وأصولهم وفروعهم، وأحبابهم جيرانهم، أن الله يغفر لهم ويرحمهم ويسكنهم الجنة ويضاعف أجورهم وينور قبورهم، وبجاههم وسرهم أن الله يرحم المسلمين برحمة سابعة هنيئة دائمة نافعة، ويرخي الأسعار ويفرز الأقطار، ويهدي الأغمار، ويكفينا والمسلمين شر الأشرار وكيد الفجار، وطوارق الليل والنهار، ويرزقنا كمال الاتباع للنبي المختار، والاقْتِدَاءُ به في السر والإجهار، وهب لنا ما وهبه عباده الصالحين الأبرار، ويرزقنا بحببتهم والقيام بواجب حقهم، وحسن الظن في ربنا ونبينا وأهل بيت نبينا والعلماء والصالحين، وجميع المؤمنين، مع الإخلاص والخلاص من رقِّ النفوس وكيد الشياطين واتباع الهوى وغلبة الشهوة، وأن يتقبل منا الدعاء ولا يُجيبَّ الرجاء، وإلى حضرة النبي محمد صلى الله عليه وسلم (الفاتحة)

الفاتحة إلى روح . . .

وأصوهم وفروعهم وجيرانهم وأصحابهم وأحبائهم، أن الله يعلي درجاتهم في الجنة ويغفر لهم ويرحمهم، ويحمينا بحمايتهم، ويمدنا بمددهم، ويصلح ولاتنا وقضاتنا، ويفتح علينا وعلى جميع الطالبين فتوح العارفين، ويفقهنا في الدين، ويعلمنا التأويل، ويهديننا إلى سواء السبيل، ويهب لنا كل خير عاجل وأجل ظاهر وباطن أحاط به علمه في الدنيا والآخرة، ويصرف عنا ويعيذنا من كل شر ويؤس وضير عاجل وأجل ظاهر وباطن أحاط به علمه في الدنيا والآخرة، وأن الله بجاه هؤلاء السادة يشفعمهم فينا ويتقبل منا ويعطينا ما سألناه وما قصدناه ويمتتنا بصالحى زماننا، ولا يجرمنا بركتهم ويرزقنا التعاون والتعاوض والتناصر على الدين، وإقامة شريعة سيد المرسلين، ويرزقنا النشاط والهمة والاجتهاد في العلوم النافعة والعمل بها، مع الإخلاص والقبول التام وطول العمر والذرية الصالحة الطيبة المباركة، ويجعلنا وإياهم وأحبابنا ومن أوصانا بالدعاء من أكمل عباده الصالحين، ويرزقنا ما رزقهم ويكون لنا كما كان لهم ويهب لنا أموالا واسعة يعز بها الدين، وجاها يكفيننا الظلم والظالمين، ويقذف في قلوبنا رجاء ويقطع رجاءنا عن من سواه حتى لا نرجو أحدا غيره ويؤتمتنا بأسعانا وأبصارنا وقوتنا في سبيله ونشفع بها إلى

حضرة النبي محمد صلى الله عليه وسلم (الفاتحة)

الفاتحة إلى روح . . .

وأصوهم وفروعهم وجيرانهم ومن حولهم، أن الله يغفر لهم ويرحمهم، ويسكنهم الجنة وينفعنا بزيارتهم ويسلك بنا مسلكهم، ولا يجرمنا بركتهم، وأن الله يحمينا ويميتنا ويعيشنا شاكرين ذاكرين، ويشتنا بالقول الثابت في الحياة الدنيا والآخرة، ويجعلنا من المهتدين والفائزين ويرزقنا كمال العفو والعافية وحسن الخاتمة بها، وإلى حضرة النبي محمد صلى الله عليه وسلم (الفاتحة)

الفاتحة إلى روح . . .

وأصوهم وفروعهم ومن حولهم، أن الله يغفر لهم ويرحمهم ويسكنهم الجنة، وأن يعلمنا ما جهلنا ويرزقنا العمل بما علمنا، ويصلح الحرمين الشريفين وتريم وسائر بلاد الإسلام وأهلها ويقههم شرقتن الدنيا والدين، ويكثر الأمة المحمدية ويسر النبي في أمته وأهل بيته ويجعلنا من خيرهم في عافية وسلامة وطول العمر واستقامة، وإلى حضرة النبي محمد صلى الله عليه وسلم (الفاتحة)

الفاتحة إلى روح . . .

وأصوهم وفروعهم وجيرانهم ومن حولهم، أن الله يغفر لهم ويرحمهم ويسكنهم الجنة، وينفعنا بهم في الدنيا والآخرة، وبجاههم وسرهم يسر عوراتنا ويؤمن روعاتنا ويحمينا على الكتاب والسنة ويتوفانا على التوبة والإيمان مشمولين بالعافية الوافية مع المسرة المحمودة في الدارين، ويرزقنا كمال المحبة والحشية، ويؤهلنا لقبول أسرارهِ وتجليات أنوارهِ، ويجعلنا من الذاكرين كثيرا في كل نفس وحين، وإلى حضرة النبي محمد صلى الله عليه وسلم (الفاتحة) من كتاب منحة العزيز الكريم مع تصرف

زنبيل

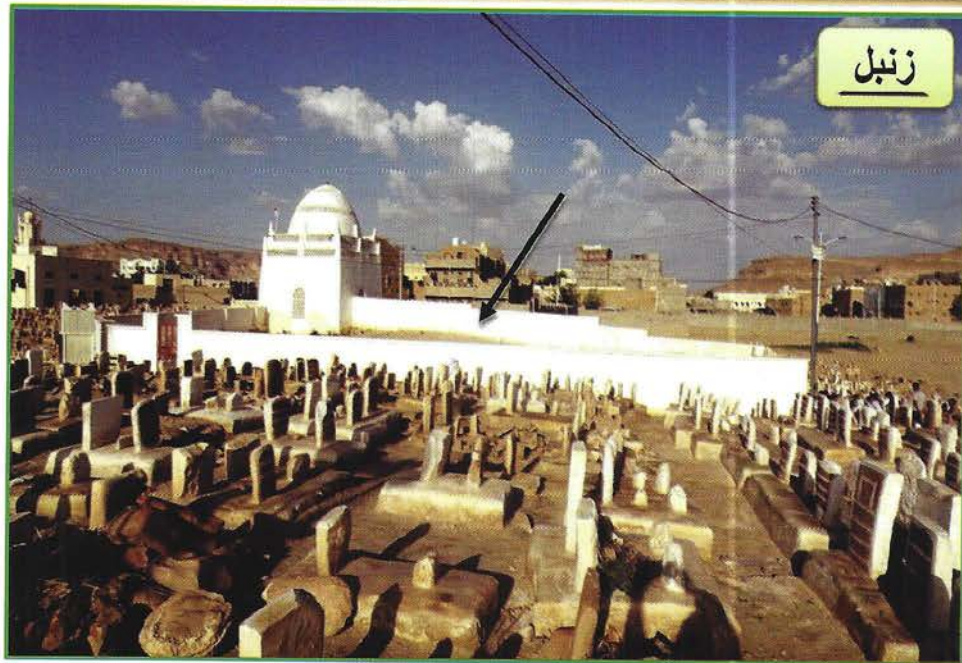

مقبرة الصحابة رضي الله عنهم (داخل السور)

زنبيل



مدخل تربة زنبيل

زنبل

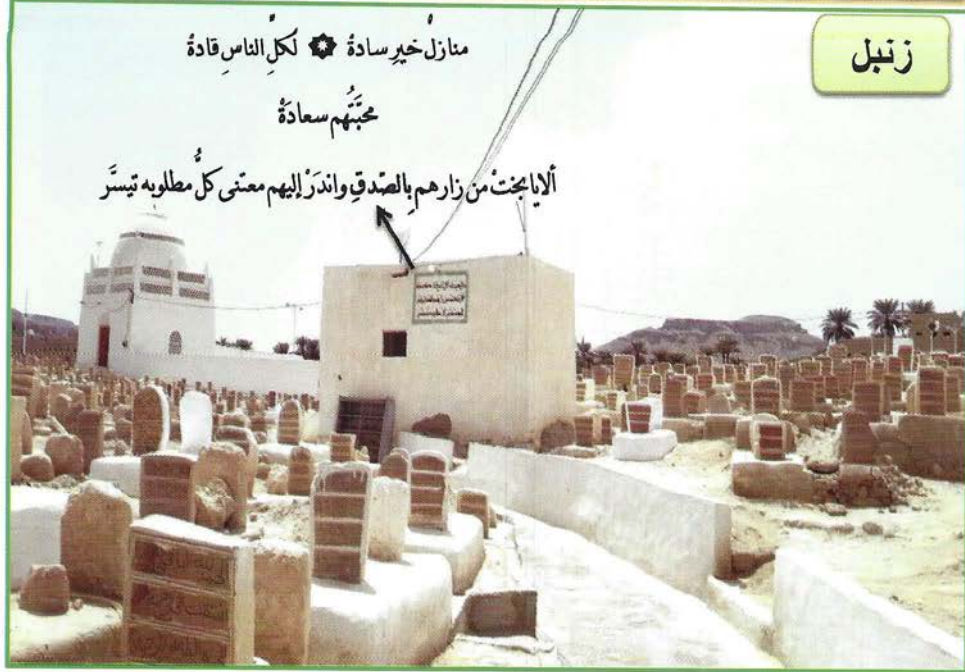

منازلُ خيرِ سادةٍ * لكلِ الناسِ قادةٌ

محبَّتُهُم سعادةٌ

ألا يا حجتَ من زارهم بالصدقِ وانذرَ إليهم معني كلِّ مطلوبه تيسرَ

تربة زنبيل

زنبل

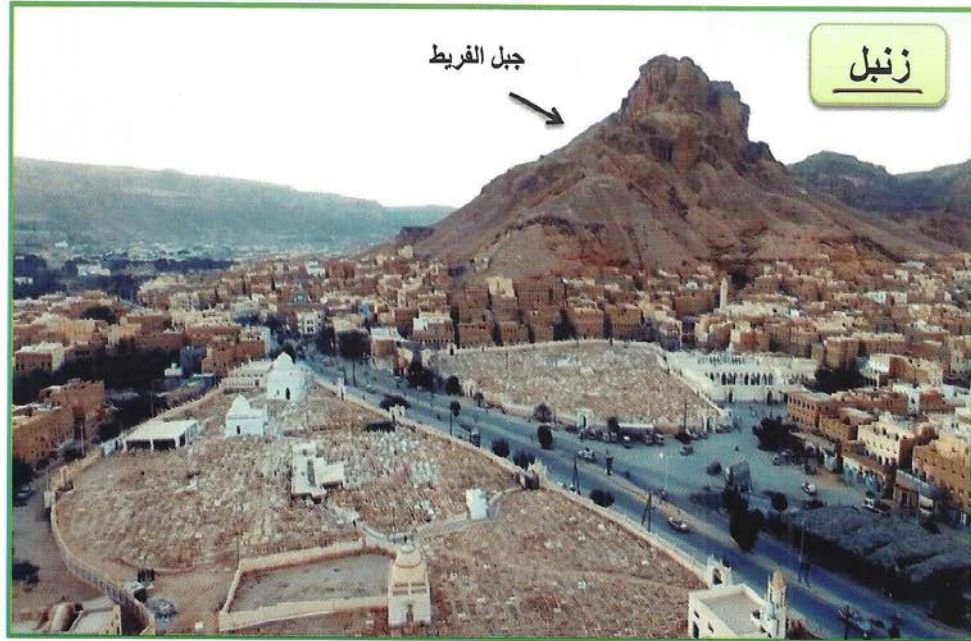

جبل الفريط

تربة زنبيل

زَنْبِل

صورة قديمة لمدينة تريم يظهر فيه السور القديم والجبانة.
يرجع أنها التقطت قبل العام (١٣٥٧ هـ) ١٩٣٨ م، أي قبل بناء قصر التواهي.

سور مدينة تريم

تربة زنبيل

تربة الفريط

تربة أكر

جبانة تريم

زَنْبِل

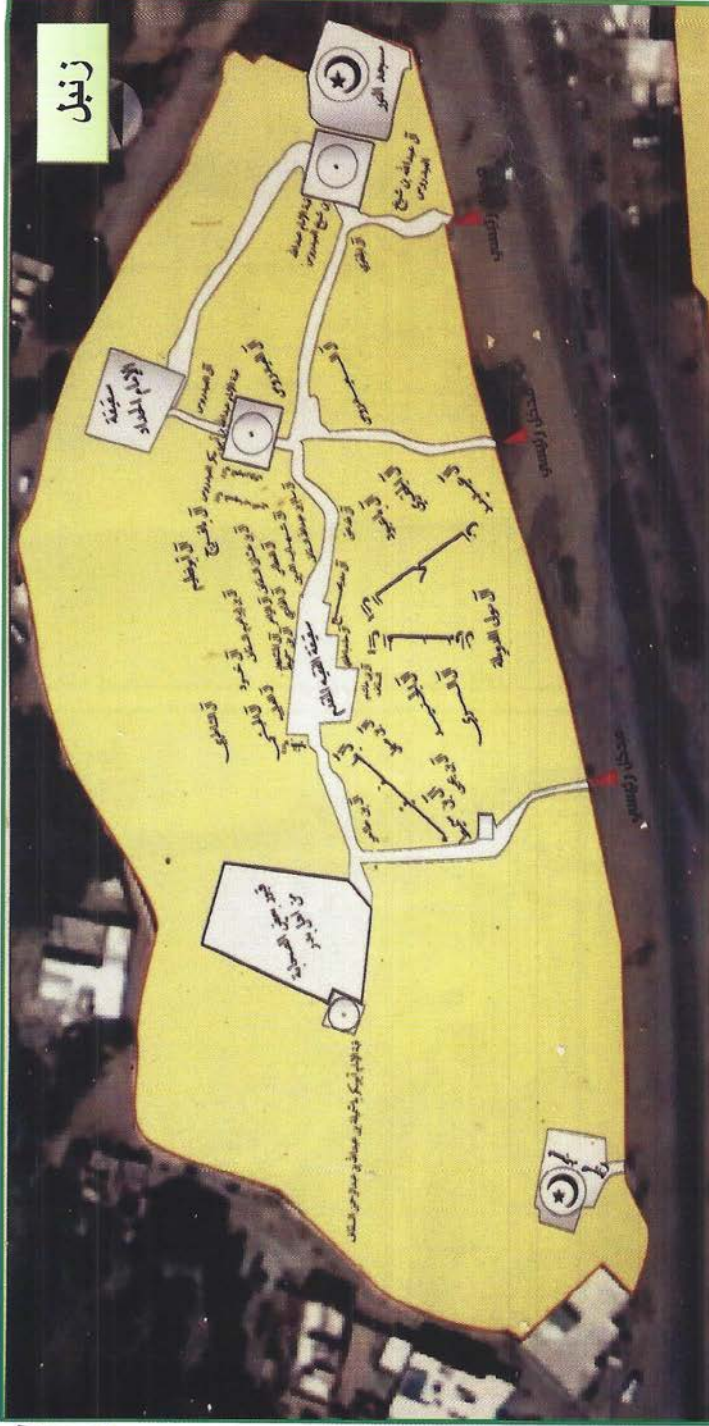

خارطة توضيحية لمقبرة زنبيل

تظهر أكثر مواضع قبور
أسر وتبائل السادة بني علوي

علم الأحمقون: حسين بن محمد بن أحمد الكافي
عبدالله بن محمد بن عبدالله بن الجيد

تاريخ: رجب الأول ١٤٢٠ هـ
٢٠٠٩ م



اطلعت عليها ورتبها لإظهار
١٤٢٠ هـ
سألت ابن عمي الفاضل
رشدت عن عمي الفاضل
بأمر مني - سائر
١٤٣٠ هـ

إسماعيل بن علي الشهير
بن محمد بن سالم بن حفيظ
إسماعيل بن حامد بن
عبد بن حامد بن علي

زنبيل

مبيرة زنبيل

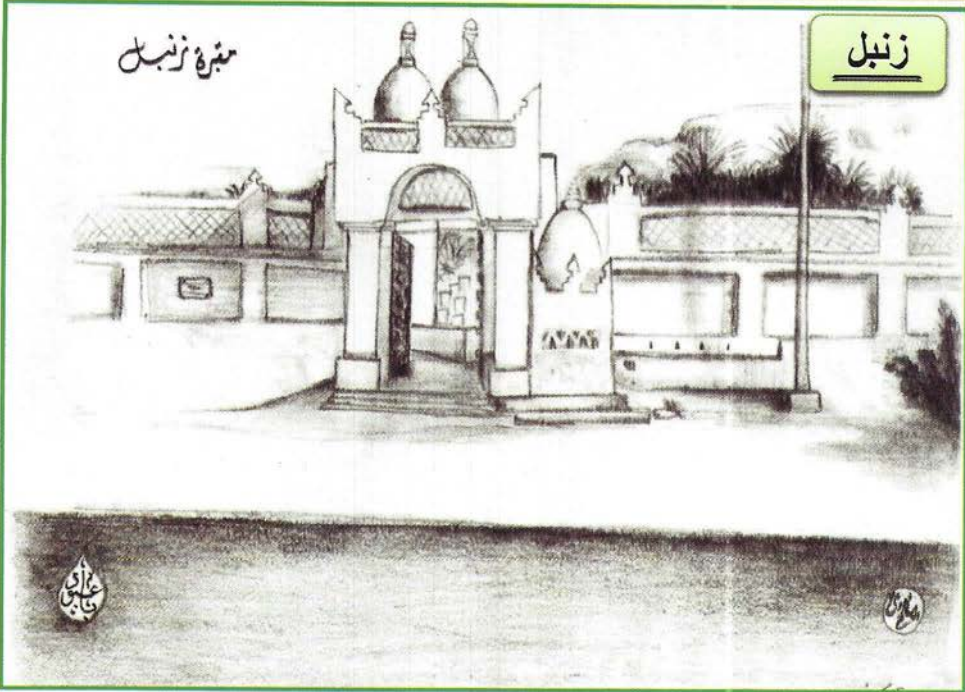

زنبيل

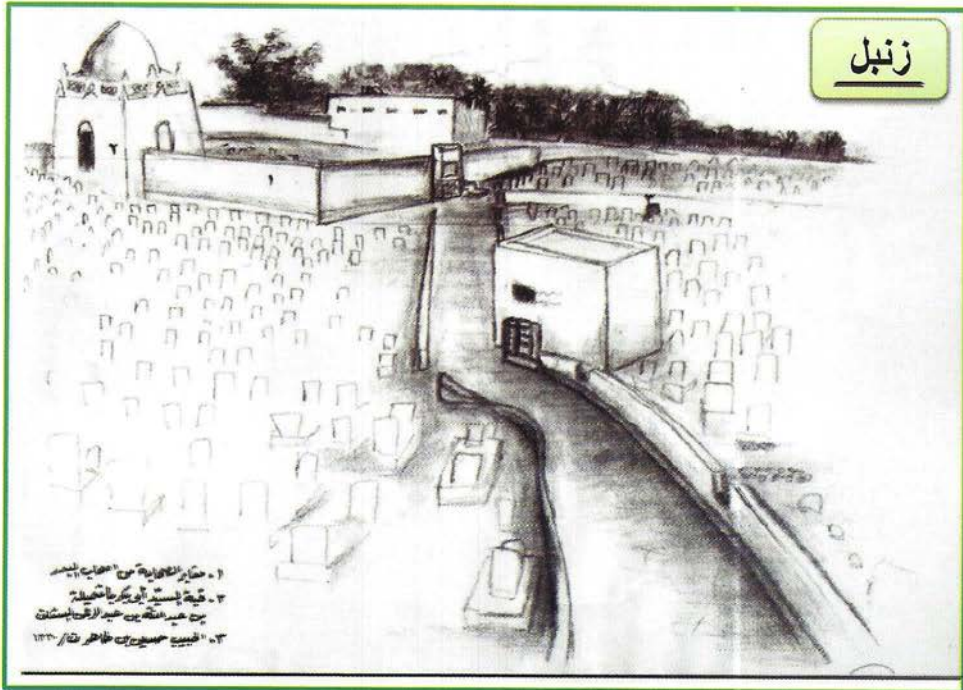

١ - حكاية الزنبيلية من حكايات البندر
 ٢ - قصة بنسبة الزنبيلية
 ٣ - بيت عبد الله بن عبد الوهاب البندر
 ٤ - قصص حكايات من حكايات البندر ١٣٣٠

زنبيل

(عن سيدنا علي بن أبي طالب)

< ٢ >



- ١- مسجدنا علي بن أبي طالب بنيت في سنة ٢٢٧
- ٢- مسجدنا علي بن أبي طالب بنيت في سنة ٦١٢/٥
- ٣- مسجدنا أبو بكر الصديق بنيت في سنة ٧٠١
- ٤- أبو إسحاق بن عمار بنيت في سنة ٥٩٦
- ٥- مسجد علي بن أبي طالب بنيت في سنة ١٢٤٩
- ٦- مسجد علي بن أبي طالب بنيت في سنة ٧٨٩
- ٧- المسجد شرف الرضا بنيت في سنة ١٣٢٠
- ٨- مسجدنا في سنة ٧٤٣
- ٩- حيا به زينب أم البنين بنت أبي طالب بنيت في سنة ٦٩٩
- ١٠- مسجدنا بنيت في سنة ٩٤٤
- ١١- مسجدنا أبو بكر الصديق بنيت في سنة ٨٢١
- ١٢- مسجدنا علي بن أبي طالب بنيت في سنة ٦٠٤
- ١٣- مسجدنا سالم بن علي بنيت في سنة ٢٢٢
- ١٤- مسجدنا بنيت في سنة ٨٢٩
- ١٥- مسجدنا بنيت في سنة ٨٢٩

زنبيل

(عن سيدنا الشيخ عبد الرحمن السقاف)

< ٣ >

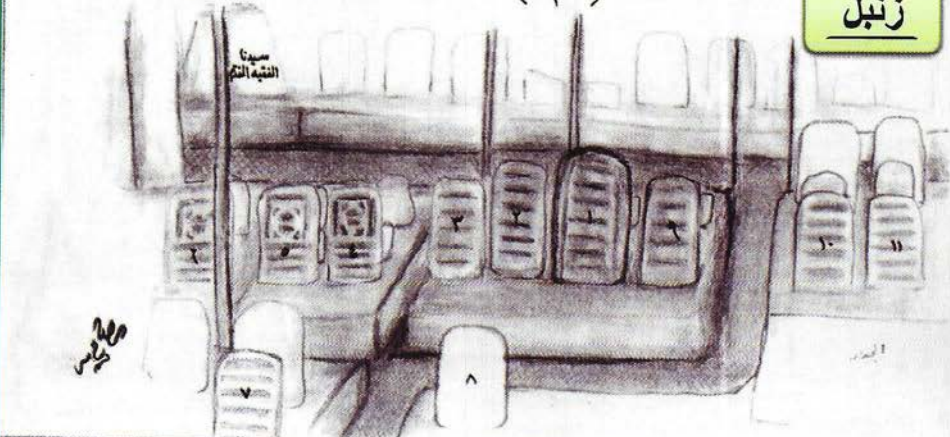

- ١- المقدم بن أبي إسحاق بن عبد الرحمن السقاف بنيت في سنة ٨٠٩
- ٢- مسجدنا بنيت في سنة ٧٣٥
- ٣- مسجدنا بنيت في سنة ٨٧٧
- ٤- مسجدنا بنيت في سنة ١١٨٨
- ٥- صلاة أمية بن عبد الرحمن بن عبد الله بنيت في سنة ١١٢٢
- ٦- مسجدنا بنيت في سنة ١٢٢٢
- ٧- مسجدنا بنيت في سنة ٧٧٥
- ٨- مسجدنا بنيت في سنة ١١٢١
- ٩- مسجدنا بنيت في سنة ٨١٩
- ١٠- مسجدنا بنيت في سنة ٧٧٥
- ١١- مسجدنا بنيت في سنة ٨٢٩

زنبيل

(صفة سيدتنا بجان الليل)

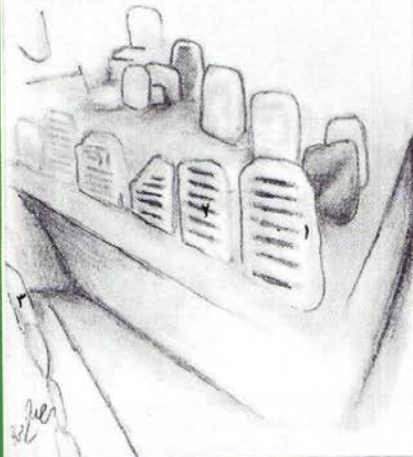

- ١ - السيد محمد طاهر اللؤلؤ بن حسن المدام بن قنذ أسدانه / ٨١٥
- ٢ - السيد محمد أسدانه بن قنذ أسدانه / ٧٧٧
- ٣ - السيد الشيخ أحمد بن محمد باعيسى / ٢٢٨

(صفة سيدتنا علي خالغ قسم)



- ١ - سيدنا علي خالغ قسم بن علوي بن قنذ مري القنوسة / ٥٢٩
- ٢ - السيد علوي بن قنذ مري القنوسة / ٧٩٨
- ٣ - السيد محمد أسدانه بن حسن القزوين بن علي بن الفقيه بنشد / ٧٧٨
- ٤ - السيد علي جهاين المرزوق بن علوي بن شهر / ٧٧٩
- ٥ - السيد عبد الله بن أحمد بن الفقيه أبو المصطفى / ١١١٢

زنبيل

(صفة سيدتنا عمر الحضار)

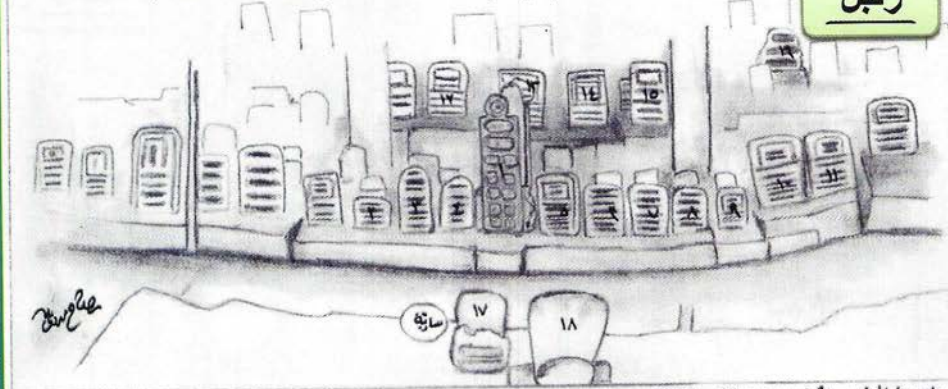

- ١٢ - السيد عبد الله بن علي بن شهاب / ١٢٧٧
- ١٣ - السيد عبد الرحمن اللؤلؤ بن حسن المدام بن علي بن السكران / ٩٢٢
- ١٤ - السيد محمد بن إسحاق بن عبد الله بن الحسن / ٨٨٧
- ١٥ - السيد عبد الله بن أحمد بن عبد الله بن علي السكران / ١٠١٤
- ١٦ - السيد عبد الرحمن بن علوي بن الفقيه / ٥
- ١٧ - السيد محمد بن عبد الله بن علي السكران / ٩٣٧
- ١٨ - السيد عبد الرحمن بن علي السكران / ٩٤٢

- ١ - السيد علي المرزوق بن إسحاق بن عبد الرحمن بن الحسن / ٨٣٢
- ٢ - السيد أحمد بن إسحاق بن عبد الرحمن بن الحسن / ٨٢٩
- ٣ - السيد محمد بن إسحاق بن عبد الرحمن بن الحسن / ٨٣٠
- ٤ - السيد محمد بن إسحاق بن عبد الرحمن بن علي السكران / ٩٧٣
- ٥ - السيد علي بن أحمد بن السكران / ٨٨٩
- ٦ - السيد عبد الرحمن بن عبد الله بن علي بن قنذ بنشد / ١٠٧٠
- ٧ - السيد علي بن قنذ بنشد / ١٠٢٠
- ٨ - السيد علي بن قنذ بنشد / ١٠٢٤
- ٩ - السيد محمد بن علي بن قنذ بنشد / ١٣٧٥
- ١٠ - السيد محمد بن علي بن عبد الله بن شهاب / ١٤٠٠
- ١١ - السيد محمد بن عبد الله بن عبد الرحمن بن شهاب / ١٢٨١

(قبة سَيِّدَاتِ الْعِيدِروس)

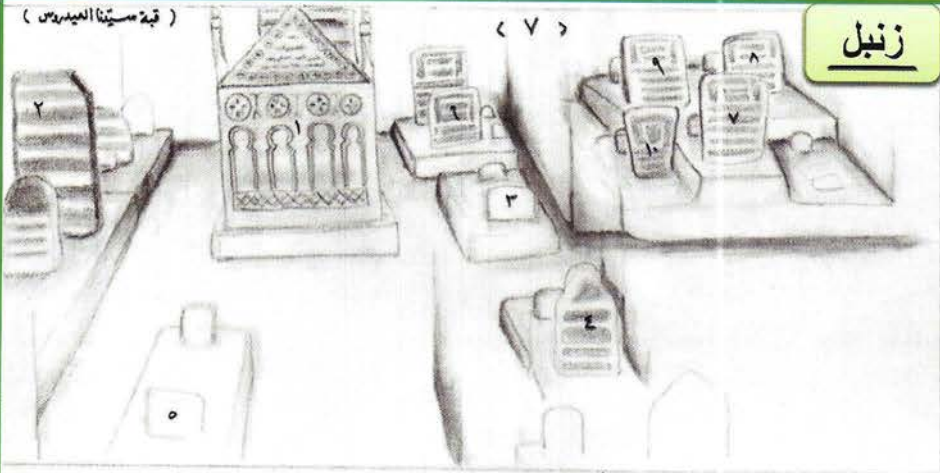

زنبيل

< ٧ >

- ١٠٧ - القبيبات الخمسة لعمرة بن عبدروس العبدروس / ١٣٢٨
- ١٠٨ - القبيبات الخمسة لعمرة بن عبدروس العبدروس / ١٣٤٠
- ١٠٩ - القبيبات الخمسة لعمرة بن عبدروس العبدروس / ١٣٩٥
- ١٠٩ - القبيبات الخمسة لعمرة بن عبدروس العبدروس / ١٣٤٧
- ١١٠ - القبيبات الخمسة لعمرة بن عبدروس العبدروس / ١٤٢٧

- ١ - سلطان الملا القبيبات الخمسة لعمرة بن عبدروس العبدروس / ٨٦٥
- ٢ - القبيبات الخمسة لعمرة بن عبدروس العبدروس / ١٣٤٠
- ٣ - القبيبات الخمسة لعمرة بن عبدروس العبدروس / ١٣٩٥
- ٤ - القبيبات الخمسة لعمرة بن عبدروس العبدروس / ١٣٤٧
- ٥ - القبيبات الخمسة لعمرة بن عبدروس العبدروس / ١٤٢٧
- ٦ - القبيبات الخمسة لعمرة بن عبدروس العبدروس / ١٤٢٧

(بين العبدروس والعتاد)
موضع من رياض الجنة

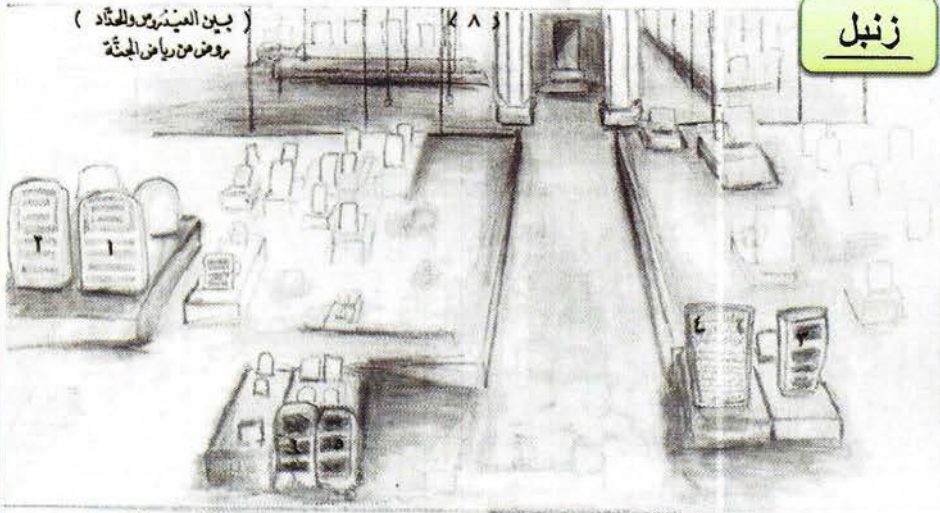

زنبيل

< ٨ >

- ١ - القبيبات الخمسة لعمرة بن عبدروس العبدروس / ١٣٢٨
- ٢ - القبيبات الخمسة لعمرة بن عبدروس العبدروس / ١٣٤٠
- ٣ - القبيبات الخمسة لعمرة بن عبدروس العبدروس / ١٣٩٥
- ٤ - القبيبات الخمسة لعمرة بن عبدروس العبدروس / ١٤٢٧

- ١ - القبيبات الخمسة لعمرة بن عبدروس العبدروس / ١٣٢٨
- ٢ - القبيبات الخمسة لعمرة بن عبدروس العبدروس / ١٣٤٠
- ٣ - القبيبات الخمسة لعمرة بن عبدروس العبدروس / ١٣٩٥
- ٤ - القبيبات الخمسة لعمرة بن عبدروس العبدروس / ١٤٢٧

(٩) (بيت علي بن الحسين)

زنبل

١٠٦. الجيب علي بن الحسين بن عبد الله الفراء / ١١٢٠
 ١٠٧. الجيب هاشم بن عيسى بن عبد الله الفراء /
 ١٠٨. الجيب عبد الله بن عيسى بن عبد الله الفراء /
 ١٠٩. الجيب حسين بن الحسين بن عبد الله الفراء / ١١٤٨
 ١٠١٠. الجيب علي بن علي بن عبد الله الفراء / ١١٨٩

١٠١. الجيب عبد الله بن علي بن عبد الله الفراء / ١١٣٢
 ١٠٢. الجيب عيسى بن عبد الله الفراء / ١١٨٨
 ١٠٣. الجيب أحمد بن عيسى بن عبد الله الفراء / ١٢٠٤
 ١٠٤. الجيب محمد بن الحسين بن عبد الله الفراء /
 ١٠٥. الجيب علي بن الحسين بن عبد الله الفراء / ١١٣٢

(١٠) (بيت عبد الله بن شيخ الميرزا)

زنبل

١٠٥. الجيب شيخ بن عبد الرحمن بن محمد بن عبد الرحمن بن شيخ الميرزا / ١٣٢٠
 ١٠٦. الجيب عبد الرحمن بن محمد بن عبد الرحمن بن شيخ الميرزا / ١٢٩٠
 ١٠٧. الجيب زكي الميرزا بن محمد بن عبد الرحمن بن شيخ الميرزا /
 الميرزا / ١٣٦٦
 ١٠٨. الجيب حسين بن زكي الميرزا بن عبد الرحمن بن شيخ الميرزا / ١٣٤٣

١٠١. الجيب عبد الله بن شيخ الميرزا بن عبد الله بن شيخ الميرزا / ١٠١٩
 ١٠٢. الجيب عبد الله بن شيخ الميرزا بن عبد الله بن شيخ الميرزا / ١٣٥٨
 ١٠٣. الجيب محمد بن عبد الله بن شيخ الميرزا بن عبد الله بن شيخ الميرزا / ١٣٨٢
 ١٠٤. الجيب علي بن عبد الله بن شيخ الميرزا بن عبد الله بن شيخ الميرزا / ١٠٤٠

صورة تربة زنبيل



زنبيل

مكان التوسعة في السنة ١٤٤١ هـ

قبة الإمام عبد الله ابن شيخ الأوسط سقيفة الإمام الحداد قبة الإمام العيدروس سقيفة الفقيه المقدم بوابة زنبيل مقبرة الصحابة قبة الإمام أبي بكر باشميلة

زنبيل

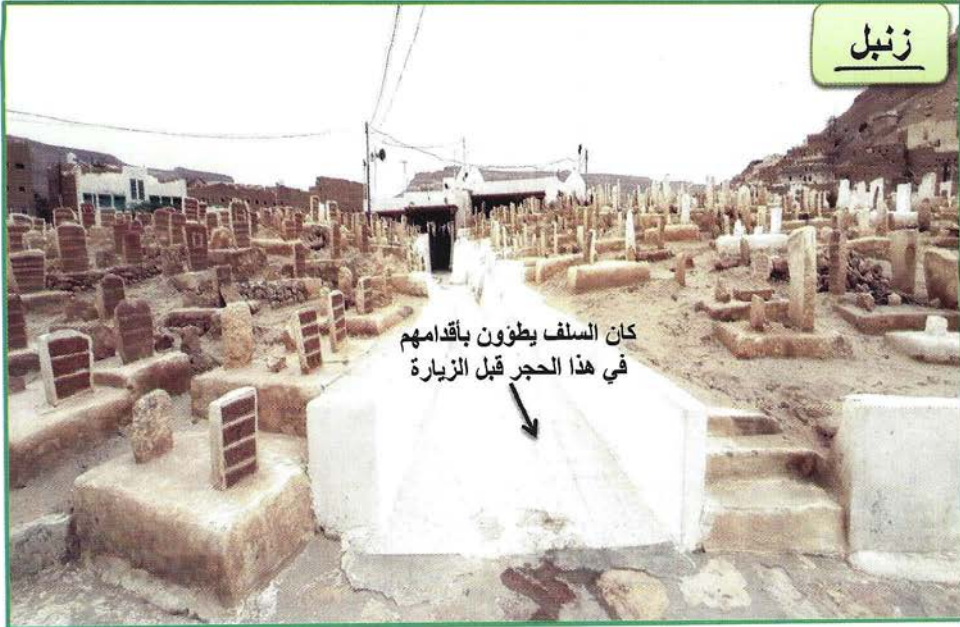

سقيفة الإمام الفقيه المقدم

زنبيل



ضريح الإمام علي ابن
الفقيه المقدم (رقم ٧)

ضريح الإمام الفقيه المقدم
محمد بن علي (رقم ١)

الرقم	الاسم	تاريخ الولادة	تاريخ الوفاة	عمره	عدد الآباء بينه وبين النبي صلى الله عليه وسلم	مكان دفنه	عدد السنين التي مضت من وفاته إلى سنة ١٤٤٠ هـ
١	الأستاذ الأعظم الفقيه المقدم محمد بن علي باعلوي	٥٧٤	آخر ذي الحجة سنة ٦٥٣ هـ	٧٩	١٧	زنبيل تحت السقيفة	٧٨٧
٢	الإمام علي ابن محمد (والد الفقيه المقدم)		نحو ٥٩٣ - ٥٩٩ هـ		١٦	زنبيل تحت السقيفة	٨٥٥
٣	الإمام علوي ابن محمد (عم الفقيه المقدم)		يوم الإثنين ٤ ذي القعدة سنة ٦١٣ هـ		١٦	زنبيل تحت السقيفة	٨٢٧
٤	الشيخ سالم ابن بصري ابن عبد الله	وُلِدَ بمدينة تريم	٦٠٤ هـ		١٤	زنبيل فوق ضريح الإمام علوي عم الفقيه	٨٣٦
٥	الإمام علوي الغيور ابن الإمام الفقيه المقدم		يوم الجمعة ٢ ذي القعدة سنة ٦٦٩ هـ	حوالي سنة ١٠٠	١٨	زنبيل تحت السقيفة	٧٧١

المراجع	بعض مناقبه رضي الله تعالى عنه	من تلاميذه	من شيوخه
شرح العينية سلسلة الأعلام	. كان رضي الله عنه أول من رَبَّبَ أصولَ وقواعدَ الطريقةِ التي سلكها أبائُه بحضر موت . وهو الذي كَسَرَ السيفَ، لِيَسُدَّ بابَ القتلِ وحوَّلَ الناسَ إلى الاعتناءِ بالعلمِ والعملِ به وتعليمه للغير .	أخذ عنه ابناؤه كالإمام علوي الغيور	أخذ عن والده وعمه وعن الشيخ عبد الله بن صالح المغربي رسول الشيخ أبي مدين المغربي
شرح العينية ص ١٥١	كان رضي الله عنه شيخاً زاهداً تقياً عالماً صوفياً صاحبَ سرائرٍ عظيمة، ومعاملته مع الله جليلة.	الإمام الفقيه المقدم	أخذ عن أبيه وعن الشيخ سالم بن فضل بافضل
شرح العينية ص ١٥٠	كان رضي الله عنه كريماً يتصدقُ بهاله بما يكون مستجداً، ويحكى أن بعض الحاسدين سقوه السم مرات عديدة ولكن لم يؤثر فيه شيء.	الإمام الفقيه المقدم	أخذ عن والده وعن الشيخ سالم بافضل
المشَرع الروي ٢٥٤/١	كان رضي الله عنه يُعرَفُ بالورع والتقوى، ويحكى أن السلطان في زمانه أراد يختبره بامرأة بارعة الجمال لتفتنه، ولكن الشيخ رضي الله عنه لم يلتفت إليها، فاتفق بعد ذلك أهل زمانه على أنه أفضلهم.	الشيخ محمد بن أبي الحب والشيخ علي بن محمد الخطيب والإمام الفقيه المقدم	أخذ عن والده والشيخ سالم بافضل
المشَرع الروي ٤٦٣/٢ شرح العينية ١٧٢ الغرر ٥١١	كان رضي الله عنه ممن يُكشَفُ له على معرفة السعيد والشقي، وكان يسمَعُ تسييحَ الجماداتِ ومن كلامه: "أنا بمنزلة الجنيد" وكان سريع الغوث لمن استغاثَ به.	أخذ عنه إخوانه كعبد الله وعبد الرحمن	أخذ عن والده

زنبيل



الإمام عبد الله باعلوي
ابن علوي الفيور
(رقم ٨)

الإمام علي ابن الفقيه
المقدم
(رقم ٧)

الإمام الفقيه المقدم محمد
ابن علي باعلوي
(رقم ١)

الإمام محمد مولى عبيد ابن
علي صاحب الحوطة
(رقم ٢٣)

زنبيل



ضريح الإمام
علوي الفيور
ابن الإمام
الفقيه المقدم
(رقم ٥)

ضريح الإمام
الشيخ سالم
ابن بصري
(رقم ٤)

ضريح الإمام
علوي بن محمد
صاحب مرباط
(عم الفقيه)
(رقم ٣)

ضريح الإمام
عبد الله ابن
الإمام الفقيه
المقدم
(رقم ٦)

ضريح الإمام علي
بن محمد صاحب
مرباط (والد الفقيه
المقدم)
(رقم ٢)

ضريح الحبيب
عبد الرحمن
المشهور
صاحب البيغية
(رقم ٥٧)

ضريح أم
الفقراء حباية
زينب بنت أحمد
ابن محمد صاحب
مرباط

ضريح الإمام
أبي بكر
السكران
(رقم ٢٥)

زنبيل



- | | | | | | |
|--|--|---|--|---|---|
| ضريح الحبيب
عبد الرحمن بن عبد الله
بلفقيه (علامة الدنيا)
(رقم ١٥) | ضريح الإمام
عبدروس بن
عبد الرحمن بن
عبد الله بلفقيه | ضريح الإمام
محمد بن علوي
ابن محمد مولى
الدويلة | ضريح الإمام محمد
مولى الدويلة بن
علوي الغيور
(رقم ١٠) | ضريح الإمام
عبد الرحمن السقاف بن
محمد مولى الدويلة
(رقم ٩) | ضريح الإمام حسن
الورع بن علي بن
محمد مولى الدويلة |
|--|--|---|--|---|---|

زنبيل



- | | | | | | | | |
|---|--|--|---|---|--|---|---|
| ضريح الإمام
حامد ابن عمر
ابن أحمد
باعلوي | ضريح الإمام
عبد الله بن
علوي الغيور
(رقم ٧) | ضريح الإمام
الفقيه المقدم
محمد بن علي
باعلوي
(رقم ١) | ضريح الإمام
محمد بن علي ابن
محمد بن أحمد
ابن الفقيه المقدم | ضريح الإمام
عبد الرحمن
ابن عبد الله
ابن محمد بن
الإمام السقاف | ضريح الإمام
محمد ابن الإمام
عبد الرحمن
السقاف | ضريح الإمام
علي صاحب
الحوطة بن
محمد بن
عبد الله | ضريح الإمام
محمد مولى
عديدي بن علي
صاحب الحوطة
(رقم ٢٢) |
|---|--|--|---|---|--|---|---|

الرقم	الاسم	تاريخ الولادة	تاريخ الوفاة	عمره	عدد الآباء بينه وبين النبي صلى الله عليه وسلم	مكان دفنه	عدد السنين التي مضت من وفاته إلى سنة ١٤٤٠ هـ
٦	الإمام عبد الله ابن الإمام الفقيه المقدم		ليلة الإثنين ١٠ ذي القعدة ٦٦٢ هـ		١٨	زنبيل تحت السقيفة	٧٧٨
٧	الإمام علي ابن الإمام الفقيه المقدم		٦٧٣ هـ		١٨	زنبيل تحت السقيفة	٧٦٧
٨	الإمام عبد الله ابن علوي الغيور ابن الفقيه المقدم	٦٣٨ هـ	٧٣١ هـ	٩١	١٩	زنبيل فوق ضريح الإمام علي والد الفقيه	٧٠٩
٩	الشيخ عبد الرحمن السقايف ابن محمد مولى الدولية	٧٣٩ هـ	٢٣ شعبان سنة ٨١٩ هـ	٨٠	٢١	زنبيل تحت السقيفة	٦٢١
١٠	الإمام محمد ابن علي مولى الدولية	ولد بتريم	يوم الإثنين ١٠ شعبان سنة ٧٦٥ هـ	-	٢٠	زنبيل تحت السقيفة	٧٦٥

المراجع	بعض مناقبه رضي الله تعالى عنه	من تلاميذه	من شيوخه
الغرر ص ٥٢٣	كان رضي الله عنه من أعيان العارفين، صاحب أنفاس الصادقة، ذي الكرامات الخرقات، ومنها أنه يسمع تسبيح الجهادت، وكان أخوه (علوي الغيور) يُعظم شأنه ويُنبئ عليه ويقول: أخي عبد الله القطب في زمانه.		أخذ عن والده
شرح العينية ص ١٧٦	كان رضي الله عنه كريماً سخياً ذا الورع التام والزهد الكامل، وكان يتفق على جميع آل باعلوي في تريم، ويُحكى أنه لما كان أيام طلبه بمكة يُصلي بعد التراويح برَكَعتين يُختمُ فيها القرآن كله.	الإمام محمد بن علي مولي الدولة والشيخ الدولة والشيخ محمد باشعيب	أخذ عن أبيه والشيخ عمر ابن ميمون
شرح العينية ص ١٨٤ سلسلة الأعلام	كان رضي الله عنه أحد الشيوخ العارفين والمرين وكان لا ينالم ٣٣ سنة، ومن كلامه " فكيف ينالم من إذا اضطجع على شقه الأيمن رأى الجنة وإذا اضطجع على شقه الأيسر رأى النار " ومن أوراده أنه يُختم القرآن في كل يوم وليلة ٨ ختات.	أخذ عنه أبناؤه وكذلك الإمام محمد جمال الليل	توفي أبوه وهو صغير ثم أخذ عن عمه الإمام عبد الله باعلوي
المشروع الروي ص ٣٩٣ / ١ شرح العينية ص ١٧٩	كان رضي الله عنه يصلي الصبح بوضوء العشاء ٢٠ سنة وكان ممن أعطي لذة المناجاة، ومن كلامه: " أعظم لذتي الصلاة " وكان إذا قرأ آيات الخوف يقع لسانه كأنه جمرة ويُرى على شفتيه الحريق.	أخذ عنه أبناؤه كالإمام عبد الرحمن	أخذ عن أبيه

زنبيل



- | | | | | | | | | | | | |
|--|--|---|--|--|--|---|--|---|--|--|--|
| ضريح الإمام
أحمد بن
عبد الله
باعلوي | ضريح الإمام
أبي بكر
السكران بن
الإمام
عبد الرحمن
السقاف
(رقم ٢٥) | ضريح الإمام
أحمد ابن
الإمام
أبي بكر
السكران
(رقم ٢٧) | ضريح الإمام
عبد الله بن
شيخ الأكبر
ابن الإمام
العبدروس
(رقم ٢٧) | ضريح أم
الفقراء
الحبابة
زينب
بنت أحمد
ابن محمد
مرباط | ضريح الإمام
عبد الله
عبد الله
باعلوي
صاحب
المقالد | ضريح
الحبيب
عبد الرحمن
ابن محمد
المشهور
(صاحب
البيعة)
رقم ٦٤ | ضريح الإمام
عبد الله
ابن علي
باعلوي | ضريح
الحبيب
عبد الرحمن
المشهور | ضريح الإمام
علي بن
محمد
والد
الفقير
المقدم
(رقم ٢) | ضريح الإمام
أبي بكر
الورع
ابن
محمد
أحمد
ابن
الفقير
(رقم ٣) | ضريح الإمام
علي بن
الغور
ابن
محمد
الإمام
الفقير
(رقم ٥) |
|--|--|---|--|--|--|---|--|---|--|--|--|

زنبيل



ضريح والده الإمام محمد
مولي الدويلة (رقم ١٠)

ضريح الإمام عبد الرحمن السقاف
ابن محمد مولي الدويلة (رقم ٩)

ضريح الإمام جعفر ابن عبد الرحمن
السقاف (١٣)

زنبيل



ضريح الحبيب عبد الله بن
حسين بلفقيه (صاحب
كفاية الراغب) رقم ١٦

ضريح الحبيب عبد الرحمن
ابن عبد الله بلفقيه الملقب
بـ علامة الدنيا (رقم ١٥)

ضريح الإمام عديروس
ابن عبد الرحمن بن
عبد الله بلفقيه

ضريح الإمام محمد بن
علوي بن محمد مولى
الدويلة

ضريح والده الإمام محمد
مولى الدويلة ابن علي
صاحب الدرك (رقم ١٠)

زنبيل



ضريح الإمام علي صاحب الدرك
ابن الإمام علوي الغيور (رقم ١١)

ضريح الإمام عبد الرحمن السقاف
ابن محمد مولى الدويلة (رقم ٩)

ضريح السيد أحمد بن عمر الهندوان
(١٤)

الرقم	الاسم	تاريخ الولادة	تاريخ الوفاة	عمره	عدد الآباء بينه وبين النبي صلى الله عليه وسلم	مكان دفنه	عدد السنين التي مضت من وفاته إلى سنة ١٤٤٠ هـ
١١	الإمام علي صاحب الدرك ابن الإمام علوي الغيور	ولد بتريم	يوم الأربعاء ١٧ رجب سنة ٧٠٩ هـ		١٩	زنبيل تحت السقيفة	٧٣١
١٢	الإمام علي ابن الإمام محمد مولى الدولة		٧٧٥ هـ		٢١	زنبيل تحت السقيفة	٦٦٥
١٣	الإمام جعفر ابن الإمام عبد الرحمن السقاف		٨٢٩ هـ		٢٢	زنبيل تحت السقيفة	٦١١
١٤	السيد أحمد ابن عمر الهندوان		١١٢١ هـ ١١١٣ هـ		٣٠	زنبيل تحت السقيفة	٣٢٧/٣١٩
١٥	الحبيب عبد الرحمن ابن عبد الله بن أحمد بلفقيه (علامة الدنيا)	ولد بتريم سنة ١٠٨٩ هـ	توفي بتريم سنة ١١٦٢ هـ	٧٣		زنبيل تحت السقيفة	٢٧٨

المراجع	بعض مناقبه رضي الله تعالى عنه	من تلاميذه	من شيوخه
المشّرع الروي ٥٠٣ / ٢	كان رضي الله عنه قدوةً في تسليك المريدن، وتربية العارفين.	أخذ عنه ابنه الإمام محمد مولى الدولة	أخذ عن والده
شرح العينية ص ١٧٥	ويحكى أنه دعا الله بالكعبة تحت الميزاب أن يرزقه الله ولدا صالحا فسمع هاتفا يقول: "قد استجيب لك دعاؤك"		أخذ عن والده
			أخذ عن والده
المشّرع الروي ١٦٨ / ٢	كان رضي الله عنه منور القلب سليم الصدر لين الجانب حلييا زاهدا ذاكرا ملازما لإفادة الناس ونفعهم، وكان يقول: "كنت في صغري إذا أشكلت عليّ مسألة، لا أنام حتى تتضح لي، فإذا اتضحت كان ذلك عندي خيرا من الدنيا"		أخذ عن خاله أبي بكر بن حسين بافقيه والحبيب محمد أبي بكر الشلي
السادة آل أبي علوي ص ١٤٩	كان رضي الله عنه يلقب بـ علامة الدنيا	الحبيب حامد بن عمر باعلوي	أخذ عن أبيه والإمام عبد الله بن علوي الحداد



بَيْتُ أَحَدِ الطَّلَامِ بِحَارِ الْمُنْطَلَقِ

مِصْبَاحُ التَّوَضُّعِ لِمَعَالِمِ قِبَاخَةِ هَيْهِ الْمَلَّةِ وَالْحَيِّينِ الصَّعْبِ

الرقم	الاسم	تاريخ الولادة	عمره	تاريخ الوفاة	عدد الآباء بينه وبين النبي صلى الله عليه وسلم	مكان دفنه	عدد السنين التي مضت من وفاته إلى سنة ١٤٤٠ هـ
١٦	الإمام عبد الله ابن حسين بلفقيه (أحد العبادة السبعة)	يوم السبت ٩ ذي الحجة ١١٩٧	٦٨	عشية يوم الأربعاء ١٨ ذي القعدة ١٢٦٦ هـ	٣٢	زنبيل تحت السقيفة	١٧٤
١٧	الإمام الشيخ علي خالغ قسم بن علوي			٥٢٩ هـ	١٤	زنبيل تحت السقيفة	٩١١
١٨	الإمام عبد الله ابن أحمد بلفقيه (والد علامة الدنيا)			١١١٢ هـ		زنبيل تحت السقيفة	٣٢٨
١٩	الإمام محمد أسد الله ابن حسن الترابي			٧٧٨ هـ	٢٠	خارج السقيفة إلى جهة الفريط	٦٦٢
٢٠	الإمام محمد جمال الليل ابن حسن المعلم	٧٥٠	١٠٤	توفي ليلة الإثنين ١٦/١٧ ذي الحجة سنة ٨٥٤ هـ	٢٢	خارج السقيفة إلى جهة الفريط	٥٨٦

المراجع	بعض مناقبه رضي الله تعالى عنه	من تلاميذه	من شيوخه
العبادة السبعة ص ٦٥	هو الإمام الأجدد، العلامة اللوذعي الأوحدي، وكان رضي الله عنه يعتبر من أكثر علماء عصره اهتماماً بالروايات والإجازات، وله عدة المؤلفات النافعة، منها: شفاء الفؤاد بإيضاح الإسناد، والفتاى الفقهية، وبغية الناشد في أحكام المساجد	السيد أحمد بن علي بن هارون الجنيد، والحبيب عيدروس بن عمر الحبشي	أخذ عن والده وعن خله الحبيب عيدروس بن عبد الرحمن بلنقيه
المشعر الروي ٥٠٠/٢ شرح العينية ص ١٤٤	كان رضي الله إذا قال: "السلام عليك أيها النبي ورحمة الله وبركاته" سمع الرد من النبي صلى الله عليه وسلم يقول: "وعليك السلام يا شيخ"، بل إن هذا الجواب يسمعه من حواريه	أخذ عنه ابنه محمد صاحب مرباط وكذا الشيخ سالم بافضل	أخذ عن أبيه
شرح العينية ص ٢٠٥ المشعر الروي ٣٤٥/١	وكان رضي الله ممن فُتِحَ عليه في علوم أسرار القرآن، وكان إذا قرأه استغرق فيه، بل ربماً يردد آية أو كلمة واحدة نصف الليل أو كله، ومن كلامه: "اعرف نفسك حتى تعرف بها ربك".	الإمام عبد الله العيدروس الأكبر والشيخ علي بن أبي بكر	أخذ عن والده وعن الحبيب محمد بن علوي ابن أحمد الشهيد والشيخ محمد بن أبي بكر باعباد

زنبل



ضريح الإمام علوي ابن الإمام محمد مولى الدولة

ضريح الإمام الشيخ علي خالغ قسم وهو أول من دُفِنَ في تربة زنبل من آل البيت (رقم ١٧)

ضريح الإمام عبد الله بن أحمد بلنقيه (والد علامة الدنيا) رقم ١٨

زنبل

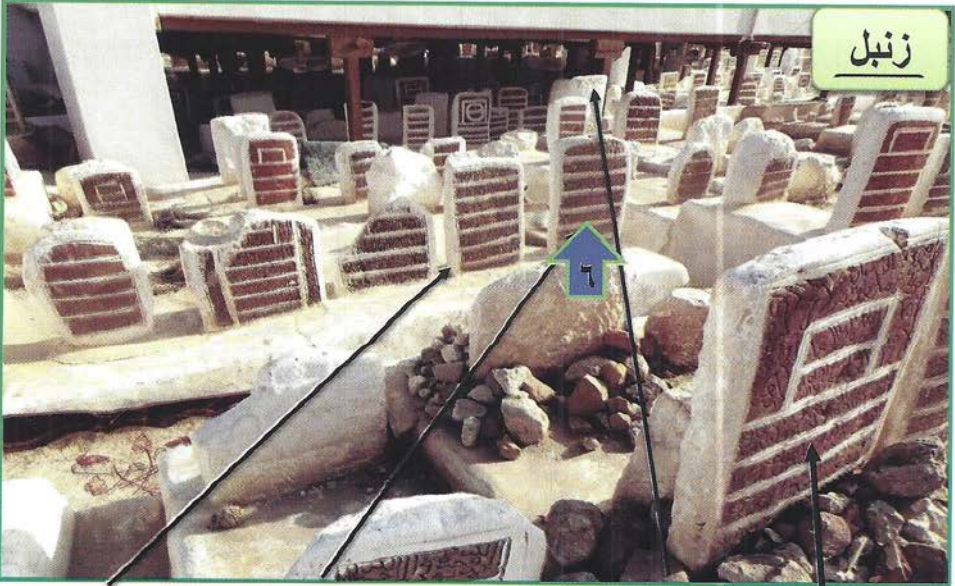

الإمام حسن المعلم ابن محمد أسد الله (رقم ٢١)

ضريح الإمام محمد بن حسن جمل الليل (رقم ٢٠)

ضريح الإمام محمد أسد الله بن حسن الترابي بن علي ابن الإمام الفقيه المقدم (رقم ١٩)

ضريح الشيخ أحمد ابن محمد باعيسى (رقم ٢٢)

زنبيل



- | | | | | | | |
|---|---|--|--|--|--|---|
| ضريح الإمام
محمد
ابن الإمام
عبد الرحمن
السقاف | ضريح الإمام
علي صاحب
الحوطة بن محمد | ضريح الإمام
محمد مولى عبيد
بن صاحب
الحوطة
(رقم ٢٣) | ضريح الإمام
علوي ابن الإمام
عبد الرحمن
السقاف | الإمام أحمد بن
علوي
ابن الإمام
عبد الرحمن
السقاف | ضريح الإمام
شيخ ابن الإمام
العبدروس الأكبر
(رقم ٢٧) | ضريح الإمام
شيخ ابن الإمام
عبد الرحمن
السقاف
(رقم ٢٦) |
|---|---|--|--|--|--|---|

زنبيل



- | | | | | | | |
|--|---|--|--|--|---|---|
| ضريح الإمام محمد
ابن الإمام
عبد الرحمن
السقاف | ضريح الإمام
علي صاحب
الحوطة بن محمد | ضريح الإمام محمد
مولى عبيد ابن
صاحب الحوطة
(رقم ٢٣) | ضريح الإمام
علوي ابن الإمام
عبد الرحمن
السقاف | الإمام أحمد بن
علوي
ابن الإمام
عبد الرحمن
السقاف | ضريح الإمام
شيخ
ابن الإمام
العبدروس الأكبر
(رقم ٢٧) | ضريح الإمام
شيخ ابن الإمام
عبد الرحمن
السقاف
(رقم ٢٦) |
|--|---|--|--|--|---|---|

الرقم	الاسم	تاريخ الولادة	عمره	تاريخ الوفاة	عدد الآباء بينه وبين النبي صلى الله عليه وسلم	مكان دفنه	عدد السنين التي مضت من وفاته إلى سنة ١٤٤٠ هـ
٢١	الإمام حسن المعلم ابن محمد أسد الله			٧٧٧ هـ	٢١	خارج السقيفة إلى جهة الفریط	٦٦٣
٢٢	القاضي الشيخ أحمد ابن محمد باعيسى	-	أكثر من ١٠٠ سنة	ليلة الإثنين آخر صفر سنة ٦٢٨ هـ	-	خارج السقيفة إلى جهة الفریط	٨١٢
٢٣	السيد محمد مولى عبيد ابن علي صاحب الحوطة	ولد بتريم		٨٦٢	٢٢	تحت السقيفة	٥٧٨
٢٤	السيد علي صاحب الحوطة ابن محمد			٨٣٨ هـ	٢١	تحت السقيفة	٦٠٢
٢٥	الإمام الشيخ أبو بكر السكران ابن الإمام عبد الرحمن السقاف			٨٢١ هـ	٢٢	تحت السقيفة	٦١٩

المراجع	بعض مناقبه رضي الله تعالى عنه	من تلاميذه	من شيوخه
المشروع الروي الجواهر الشفاف ص ٦٥	كان رضي الله عنه شيخا عالما زاهدا ورعا قاضيا، وكان في بداية أمره خرج من تريم مع أهله هروبا من تولية القضاء بعد أن قهره عليها فأبى ثم رجع إلى تريم فأصبح قاضيا	الإمام الفقيه المقدم	الشيخ سالم بن بصري
المشروع الروي ٣٩٩/١ شرح العينية	كان رضي الله عنه سخيًا، ويحكى أنه أمر زوجته أن تصدق بجميع حلبيها النفيس فأطاعته، ولازم الإمام عبد الرحمن السقاف نحو عشرين سنة، وكان يكثر قراءة القرآن لاسيما سورة الاخلاص ورببما استغرق فيها.	أخذ عنه الإمام عبد الله العيدروس وأخوه الشيخ علي	الإمام عبد الرحمن السقاف والشيخ محمد ابن حكل باقشير
المشروع الروي ٥١٥ / ٢	كان رضي الله عنه كثير الصيام والقيام، وكانت له زراعة فمن أساء الأدب إليها وقع في الهلاك، وكل دابة أضرت بزراعته ماتت في الحال.	أخذ عنه ابنه محمد مولى العيديد	الإمام عبد الرحمن السقاف
المشروع الروي ص ٦٩	كان رضي الله عنه كثير العبادات والمجاهدات، ويحكى أنه إذا ظهر عليه الحال منعه النوم ليلا ونهارا وهو كالسكران لا يشعر بشيء، وقد بصيه في بعض الأحيان برؤ شديد وقت الصيف، وكذا حر شديد وقت الشتاء.	الإمام عبد الله العيدروس الأكبر وأخيه الشيخ علي	أخذ عن أبيه وأخيه الإمام عمر المحضار

الرقم	الاسم	تاريخ الولادة	عمره	تاريخ الوفاة	عدد الآباء بينه وبين النبي صلى الله عليه وسلم	مكان دفنه	عدد السنين التي مضت من وفاته إلى سنة ١٤٤٠ هـ
٢٦	الإمام شيخ ابن الإمام عبد الرحمن السقاف			٤ جمادى الأولى سنة ٨٢٨ هـ	٢١	تحت السقيفة	٦١٣
٢٧	السيد شيخ ابن الإمام عبد الله العيدروس	ولد بتريم ٨٥٠ هـ	٦٩	المحرم سنة ٩١٩ هـ	٢٤	تحت السقيفة	٥٢١
٢٨	السيد عبد الله ابن شيخ الأكبر ابن عبد الله العيدروس	٨٨٧ هـ	٥٧	توفي ليلة الأربعاء ١٤ من شعبان سنة ٩٤٤ هـ	٢٥	تحت السقيفة	٩٤٦
٢٩	الحبيب حامد ابن عمر بن حامد باعلوي	١١٢٥ هـ	٨٤	توفي بعد زيارة نبي الله هود عليه السلام في شعبان ١٢٠٩ هـ		تحت السقيفة	٢٣١
٣٠	الإمام عمر المحضار ابن الإمام عبد الرحمن السقاف			توفي ٢ ذي القعدة سنة ٨٣٣ هـ	٢٢	تحت السقيفة	٦٠٧

المرجع	بعض مناقبه رضي الله تعالى عنه	من تلاميذه	من شيوخه
المشروع الروي ٢٦٤/٢ شرح العينية	كان رضي الله عنه زاهداً كثيراً التفكر حسن الأخلاق كثيراً التبسُّم قليل الغضب . وكان خادمه يقول : " خدمته نحو إحدى عشرة سنة ما رأيته غضب "	الإمام عبد الله العبدروس الأكبر وأخيه الشيخ علي	أخذ عن والده وأخيه (الشيخ عمر المحضار)
المشروع الروي ٢٦٦/١	كان رضي الله عنه سليم الصدر رفيع القدير حسن الاخلاق، وكان له معرفة تامة بعلم الحروف والأسماء.	أخذ عنه ابنه عبد الله	أخذ عن والده وأخيه (الإمام أبو بكر العدني)
المشروع الروي ٣٧٩/١	لما بلغ عمره أربع عشرة سنة رحل إلى عدن بطلب من عمه (الإمام أبي بكر العدني)، وكان يلزم شيخه سنوات طويلة، فمن بعض كلامه : " ما يغيب عني سيدي وشيخي أبو بكر لحظة واحدة "	الشيخ ابن حجر الهيثمي	أخذ عن عمه (الإمام أبي بكر العدني)
تاج الأعراس الأمالي ص ١٧	كان رضي الله عنه باراً بالديه بل يُضرب به المثل في ذلك، ومن كراماته : أنه كان زائراً قبر جدّه الشريف في المدينة إذ أخذ خدام الحجرة يتخطى الناس قائلاً " هل فيكم حامد بن عمر ؟ " فلما لقيه قال له جدك يقول : " أنت أحق أن تتقدم "	الحبيب أحمد بن عمر ابن سميط والحبيب عبد الله بن حسين بن طاهر	أخذ عن والده وعن الحبيب عبد الرحمن بن عبد الله بلفقيه (علامة الدنيا)
المشروع الروي شرح العينية ص ١٩٢ سلسلة الأعلام	كان رضي الله عنه كثير المجاهدات والرياضات، وقد مكث خمس سنين لا يأكل شيئاً مما يقتاتهُ الناس، وكان أحب الطعام إليه التمر، فكف نفسه عن أكله ثلاثين سنة كسر النفس	الإمام عبد الله العبدروس الأكبر وأخيه الشيخ علي	أخذ عن والده

زنبيل



ضريح الحبيب حامد بن عمر بن حامد باعلوي
(رقم ٢٩)

ضريح الإمام شيخ بن الإمام عبد الرحمن
السقاف رقم (٢٦)

زنبيل



ضريح الإمام
أحمد ابن الإمام
عبد الرحمن
السقاف

ضريح الإمام حسن
ابن الإمام عبد الرحمن
السقاف

ضريح الإمام عمر
المحضر ابن الإمام
عبد الرحمن السقاف
(رقم ٣٠)

ضريح الإمام
حسين ابن الإمام
عبد الرحمن
السقاف

ضريح الإمام الشيخ
علي بن أبي بكر
السكران
(رقم ٣١)

ضريح الحبيب عبد الله
ابن شهاب (عين تريم)
(رقم ٦٨)



زنبل

ضريح الإمام عمر المحضار
ابن الإمام عبد الرحمن السقاف
(رقم ٣٠)

ضريح الإمام الشيخ
علي بن أبي بكر
السكران (رقم ٣١)

ضريح الإمام أحمد بن
عبد الرحمن
(شهاب الدين الأكبر)
رقم ٣٣

ضريح الشيخ
عبد الرحمن بن علي بن
أبي بكر السكران
(رقم ٢٢)

ضريح الإمام أحمد
ابن عبد الرحمن
(شهاب الدين
الاصفر)

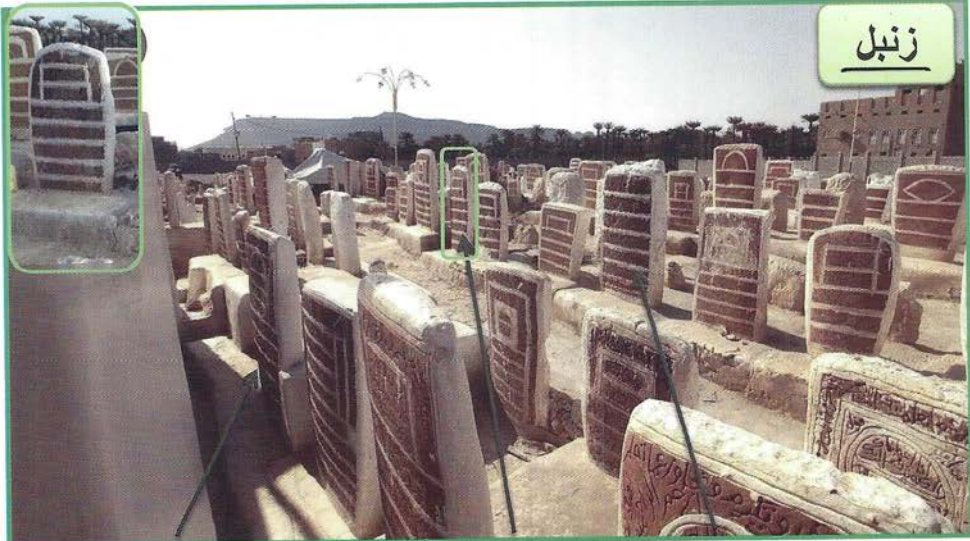

زنبل

ضريح الشيخ عبد الرحمن بن علي
ابن أبي بكر السكران
(رقم ٢٢)

ضريح الإمام أحمد بن
عبد الرحمن
(شهاب الدين الأكبر) رقم ٣٣

ضريح الإمام أحمد بن عبد الرحمن
(شهاب الدين الاصفر)

زنبيل



ضريح الإمام مُشَيْخِ بْنِ عَبْدِ اللَّهِ بْنِ عَلِي
ابن أبي بكر السكران

ضريح الإمام عمر المحضار ابن الإمام
عبد الرحمن السقاف (رقم ٣٠)

زنبيل



ضريح الإمام إبراهيم ابن الإمام عبد الرحمن
السقاف

ضريح الحبيب علي المشهور بن محمد بن سالم
ابن حفيظ (رقم ٦٩)

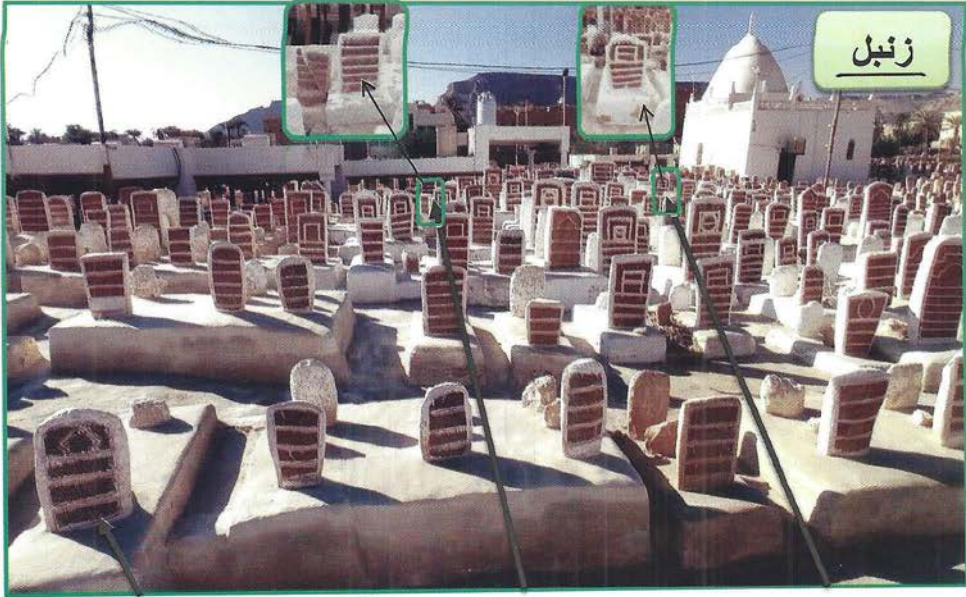

زنبيل

ضريح الشيخ سالم بن علوان
وهو أحد شيوخ الإمام الفقيه المقدم

الإمام علي ابن الإمام
عبد الرحمن السقاف

ضريح الإمام إبراهيم ابن الإمام
عبد الرحمن السقاف



زنبيل

ضريح الحبيب عبد الله بن محمد
علوي ابن شهاب رقم ٦٨

ضريح الحبيب محمد بن
علوي ابن شهاب (رقم ٣٤)

ضريح الحبيب علوي بن عبد الله
ابن شهاب (رقم ٣٥)

الرقم	الاسم	تاريخ الولادة	عمره	تاريخ الوفاة	عدد الآباء بينه وبين النبي صلى الله عليه وسلم	مكان دفنه	عدد السنين التي مضت من وفاته إلى سنة ١٤٤٠ هـ
٣١	الشيخ علي ابن أبي بكر السكران	ولد بتريم سنة ٨١٨ هـ	٧٧	٨٩٥ هـ	٢٣	تحت السقيفة	٥٤٥
٣٢	الشيخ عبد الرحمن ابن علي ابن أبي بكر السكران	٨٥٠ هـ	٧٣	٩٢٣ هـ	٢٤	وراء ضريح الشيخ عمر المحضار	٥١٧
٣٣	الإمام أحمد شهاب الدين (الأكبر) ابن عبد الرحمن جد آل ابن شهاب	٨٨٧ هـ	٥٩	٩٤٦ هـ	٢٥	وراء ضريح الشيخ عمر المحضار	٤٩٤
٣٤	الحبيب علوي ابن عبد الله بن شهاب	ولد بتريم في أواخر شهر المحرم سنة ١٣٠٣ هـ	٨٣	توفي بتريم مساء السبت ١٢ رمضان سنة ١٣٨٦ هـ	٣٦	تحت السقيفة	٥٤
٣٥	الحبيب محمد ابن علوي بن عبد الله ابن شهاب	١٣٣١ هـ		توفي أثناء حولية المسيلة ١٧ ربيع الثاني سنة ١٤٠٠ هـ	٣٧	تحت السقيفة	٤٠

المراجع	بعض مناقبه رضي الله تعالى عنه	من تلاميذه	من شيوخه
المشروع الروي ٤٧٠ / ٢	كان رضي الله عنه يقوم أكثر الليل ببيكاء وتضرع، ومن كراماته أنه ما سها قط في صلاته وما ذكرت الدنيا في مجالسه ولا حضراته وما صلى قاعدا.	أخذ عنه ابنه (عبد الرحمن)	أخذ عن والده وعمه (الشيخ عمر المحضار)
المشروع الروي ٣٠٩ / ٢	كان رضي الله عنه يحب قراءة الإحياء، ويحكى أنه قد ختمه أربعين مرة، وقال عنه بعض العارفين أنه ممن ألبسه الله حال أويس القرن.	أخذ عنه ابنه (أحد)	أخذ عن أبيه
المشروع الروي ١٣٩ / ٢	كان رضي الله عنه من أئمة الأولياء والعارفين ومن كراماته: أن بعض الناس جاء إليه وقال "إني أريد أن أحفظ القرآن عن ظهر قلب" فقال له رضي الله عنه: "افتح فمك فتفل فيه ثلاثة مرات، فحفظ القرآن في أسرع زمان".	الشيخ أبو بكر بن سالم	أخذ عن أبيه وعن الإمام أبي بكر العدني
تحفة الأحباب	كان رضي الله عنه جم التواضع سليم الصدر وعلى غاية من الورع فقد كان له النصيب الأوفى من ميراث جده صلى الله عليه وسلم الذي يقول: "جعلت قرّة عيني في الصلاة" وكان يوزع جميع أوقاته للعبادة، وربما لا يستغرق نومه في اليوم إلا ساعتين، وكان لا يخرج من تريم ولم يركب على سيارة ولا دابة فيها تأديبا معها.	أخذ عنه ابنه (محمد) والحبيب سالم بن حفيظ	الحبيب عبد الرحمن بن محمد المشهور والحبيب عيدرروس بن عمر الحبشي
تحفة الأحباب ص ١٥٠	كان رضي الله عنه يارا بوالديه، لا ينأى كل ليلة حتى يفرش لأبيه ويكبس رجليه ويغطيّه ويعتني بأثوابه وتنظيفها وتنظيفها، وربما غسلها بيده. بل كان لا يفارقه ولا يرخص له يذهب إلى مكان إلا زيارة نبي الله هود عليه السلام. ويحكى أن والده أيضا كان يقول في حقه رضي الله عنه: "إن معه سرا ليس معي"	أخذ عنه ابنه (عبد الله) والحبيب عمر بن محمد ابن حفيظ	أخذ عن أبيه

زَنْبِل

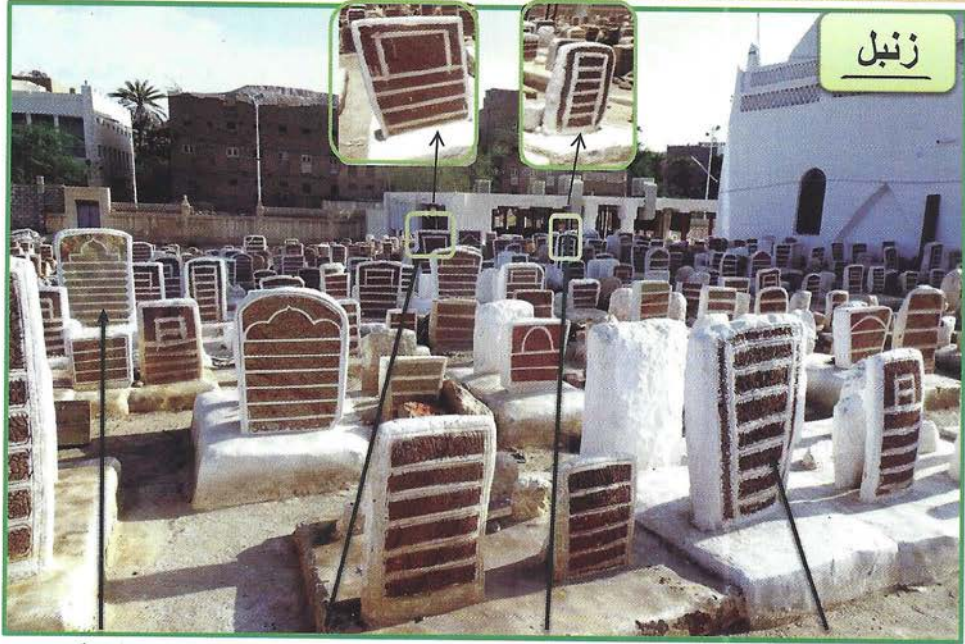

ضريح الحبيب سالم بن عبد الله السقاف (والد الشيخ أبي بكر ابن سالم عينات) رقم ٣٨
ضريح الإمام عبد الله ابن الإمام عبد الرحمن السقاف (رقم ٣٦)
ضريح الإمام عقيل ابن الإمام عبد الرحمن السقاف (رقم ٣٧)
ضريح الحباية زهراء بنت حفيف الهدار (والدة الحبيب علي المشهور)

زَنْبِل



ضريح الإمام عبد الله ابن الإمام عبد الرحمن السقاف (رقم ٣٦)
ضريح الإمام عقيل ابن الإمام عبد الرحمن السقاف (رقم ٣٧)

زَنْبِل

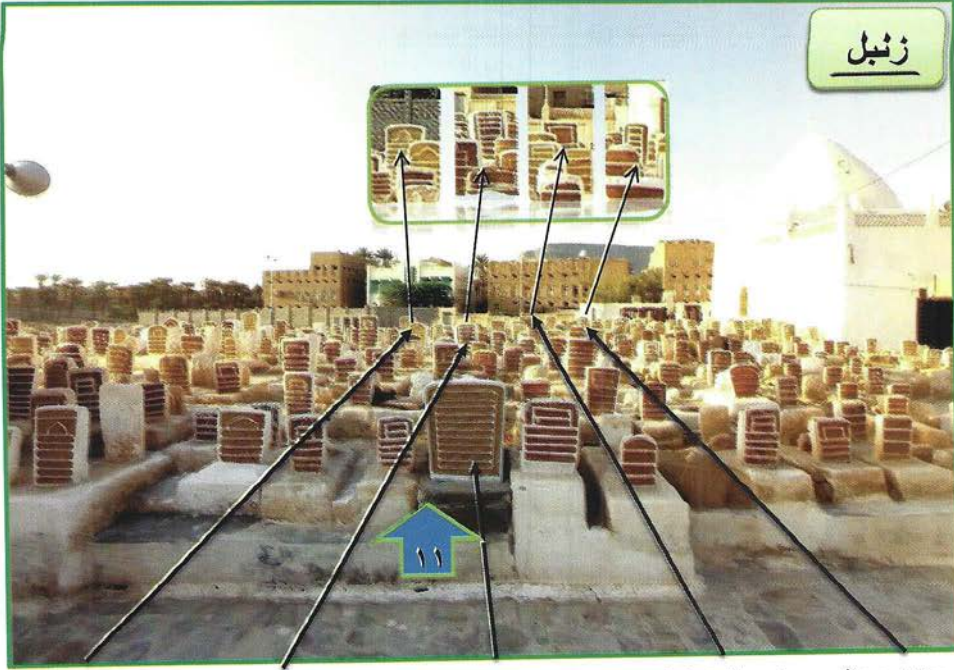

- ضريح الإمام عبد الله
ابن الإمام عبد الرحمن
السقاف (رقم ٣٦)
- ضريح الإمام عقيل
ابن الإمام عبد الرحمن
السقاف (رقم ٣٧)
- ضريح الحبيب علي المشهور
ابن محمد بن سالم بن حفيظ
مفتي تريم (رقم ٦٩)
- ضريح الحبيب سالم بن عبد الله
السقاف (والد الشيخ أبي بكر بن
سالم عينات) رقم ٣٨
- ضريح الحباية زهراء بنت حفيظ
الهدار
(والدة الحبيب علي المشهور)

تربة الفريط

زَنْبِل

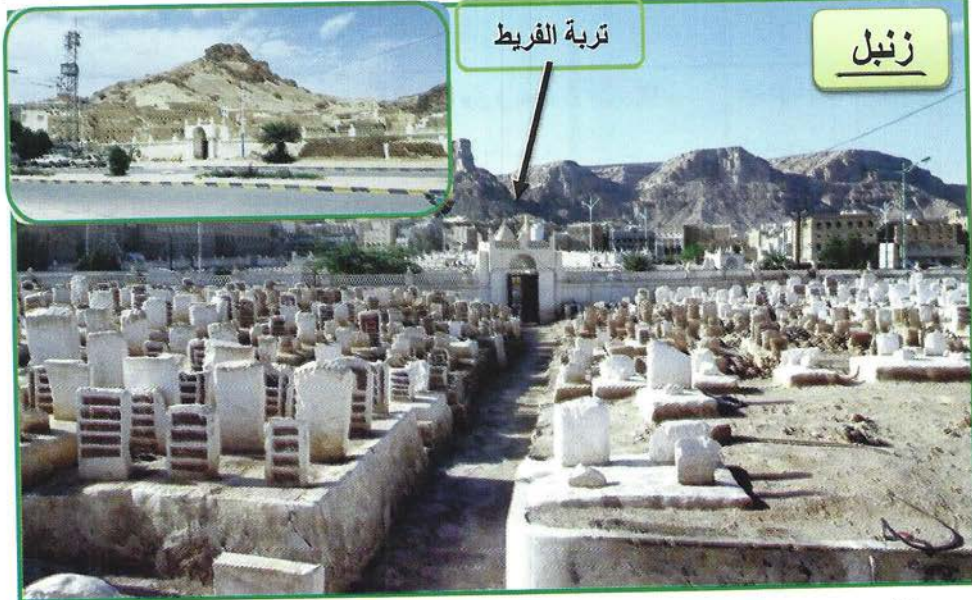

يَتَوَجَّهُ زَانِرُونَ إِلَى تَرْتِبَةِ الْفَرِيطِ لِتَرْتِيبِ الْفَاتِحَةِ لِأَهْلِ تِلْكَ التَّرْتِبَةِ كَالشَّيْخِ سَالِمِ بْنِ فَضْلِ بَافِضِلٍ وَغَيْرِهِ

الرقم	الاسم	تاريخ الولادة	عمره	تاريخ الوفاة	عدد الآباء بينه وبين النبي صلى الله عليه وسلم	مكان دفنه	عدد السنين التي مضت من وفاته إلى سنة ١٤٤٠ هـ
٣٦	الإمام عبد الله ابن الإمام الشيخ عبد الرحمن السقاف			٨٥٧	٢٢	جانب قبة الإمام العيدروس	٥٨٣
٣٧	الإمام عقيل ابن الإمام الشيخ عبد الرحمن السقاف			٨٧١	٢٢	جانب قبة الإمام العيدروس	٥٦٩
٣٨	السيد سالم ابن عبد الله السقاف (والد الشيخ أبي بكر بن سالم عينات)			٩٤٤	٢٥	جانب قبة الإمام العيدروس	٤٩٦
٣٩	الإمام عبد الله العيدروس الأكبر ابن أبي بكر السكران	ولد في شهر ذي الحجة سنة ٨١١ هـ	٥٤	توفي في يعول (بالشحر) ١٢ رمضان ٨٦٥ هـ	٢٣	قبة الإمام العيدروس	٥٧٥
٤٠	الحبيب حسين ابن الإمام عبد الله العيدروس الأكبر			٩١٧	٢٤	قبة الإمام العيدروس	

المراجع	بعض مناقبه رضي الله تعالى عنه	من تلاميذه	من شيوخه
المشرح الروي ٣٩١/٢	كان رضي الله عنه عالماً بعلوم القرآن، وكان قد حقق قراءة الإمام نافع وأبي عمرو، وكان كثير التواضع عفيفاً ورعاً زاهداً قانعا محبوباً مقبول الشفاعة قليل الكلام كثير الإكرام، وكان مجاب الدعاء.		أخذ عن أبيه
			أخذ عن أبيه
		أخذ عنه ابنه (أبو بكر)	
المشرح الروي ٣٤٢/٢	كان رضي الله عنه كثير المجاهدات، ويحكى أنه لما بلغ عمره سبع سنين صام سبع سنوات، وكان يفطر على سبع تمرات، وقد مضت عليه سنة لم يأكل إلا خمسة أمداد فقط، واستمر لا ينام أكثر من عشرين سنة.	أخذ عنه أبناؤه كالإمام أبي بكر العدني	أخذ عن أبيه وجده وكذلك عمه (الإمام عمر المحضار)

زنبل

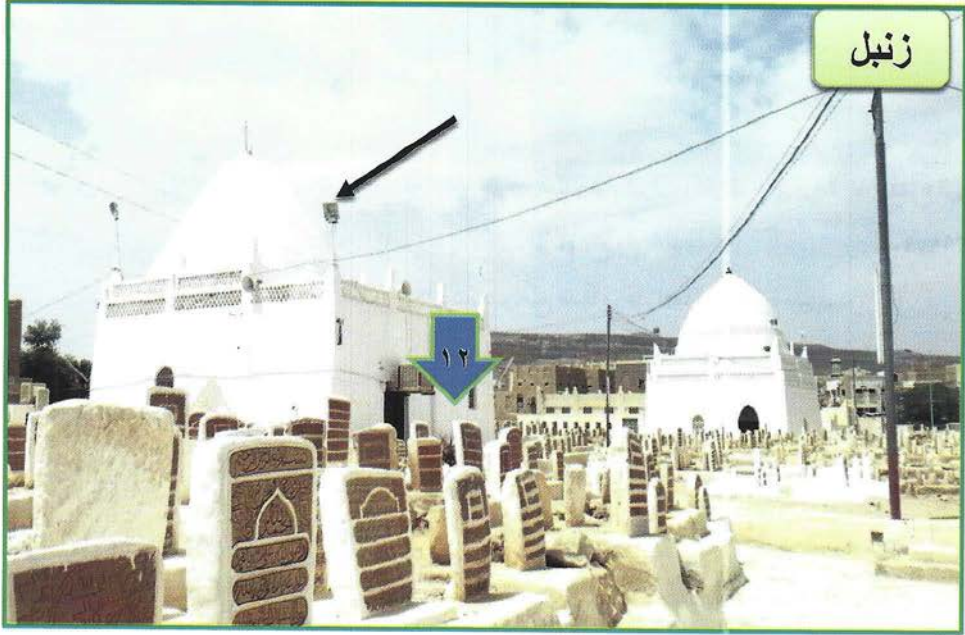

قبة الإمام عبد الله العيدروس الأكبر ابن الإمام أبي بكر السكران (رقم ٣٩)

زنبل



ضريح الحبيب حسين ابن الإمام
عبد الله العيدروس الأكبر (٤٠)
ضريح الحبيب جعفر بن
أحمد العيدروس (رقم ٤١)
الإمام عبد الله العيدروس
الأكبر (رقم ٢٩)
السيدة عائشة بنت الإمام عمر
المحضر (زوجة الإمام العيدروس)

زنبل



ضريح الحبيب علوي بن عديروس
(الملقب بسعد) رقم ٤٢

ضريح الحبيب علوي بن عمر بن عديروس
(والد الحبيب سعد)

زنبل



رقم ضريح الحبيب علوي بن أحمد بن أبي بكر
الحداد (جد الإمام الحداد)

ضريح الحبيب علوي بن محمد الحداد
رقم ٤٤ (والد الإمام الحداد)

الرقم	الاسم	تاريخ الولادة	عمره	تاريخ الوفاة	عدد الآباء بينه وبين النبي صلى الله عليه وسلم	مكان دفنه	عدد السنين التي مضت من وفاته إلى سنة ١٤٤٠ هـ
٤١	الحبيب جعفر ابن أحمد العيدروس	ولد بمدينة بور سنة ١٣٠٨ هـ	٨٨	توفي في ترميم ٣ جمادى الآخرة سنة ١٣٩٦ هـ		قبة الإمام العيدروس	٤٤
٤٢	الحبيب محمد ابن علوي العيدروس (الملقب بسعد)	ترميم سنة ١٣٥١ هـ	٨١	توفي يوم الخميس ٥ ذي القعدة سنة ١٤٣٢ هـ		بين قبة العيدروس وسقيفة الحداد	٨
٤٣	الحبيب علوي ابن عمر العيدروس (والد الحبيب سعد)			١٣٧١ هـ		بين قبة العيدروس وسقيفة الحداد	٦٩
٤٤	الحبيب علوي ابن محمد الحداد (والد الإمام الحداد)			١٢٧١ هـ	٣١	بين قبة العيدروس وسقيفة الحداد	١٦٩
٤٥	الحبيب عبد الله ابن علوي الحداد (صاحب راتب الحداد)	ولد بسبير (من ضواحي ترميم) ليلة الإثنين ٥ صفر ١٠٤٤ هـ	٨٨	توفي بترميم ليلة الثلاثاء ٧ ذي القعدة سنة ١١٣٢ هـ	٣٢	سقيفة الإمام الحداد	٣٠٨

المرجع	بعض مناقبه رضي الله تعالى عنه	من تلاميذه	من شيوخه
جني القطاف ص ٢٢٥	كان رضي الله عنه أُمِّيًّا لَا يَعْرِفُ الْكِتَابَةَ وَلَا الْقِرَاءَةَ، فَلَمَّا أَخَذَتْهُ الْحَسْرَةُ عَلَى ذَلِكَ دَخَلَ إِلَى خَلْوَةٍ، وَبَكَى كَثِيرًا حَتَّى أَلْهَمَهُ اللَّهُ أَنْ يُسَهِّلَ لَهُ أَمْرَ الْكِتَابَةِ، ثُمَّ سَافَرَ مَعَ جَدِّهِ إِلَى جَاوَه (إِنْدُونِيسِيَا) فَأَظْهَرَ اللَّهُ آثَارَ دَعْوَتِهِ إِلَى الْآنَ.	الحبيب عبد القادر بن أحمد السقاف	أخذ عن جده (الحبيب عبد القادر بن سالم العيدروس)
السادة آل أبي علوي ص ٢٢٠	كان رضي الله عنه أَدْخَلَ السَّجْنَ ظُلْمًا، فَقَضَى فِيهِ ثَلَاثَ سِنَوَاتٍ وَخَمْسَةَ أَشْهُرٍ فَحَفِظَ الْقُرْآنَ فِيهِ، وَقَدْ تَوَلَّى إِمَامَةَ مَسْجِدِ السَّقَافِ ثَلَاثِينَ سَنَةً، وَهُوَ كَثِيرٌ مِنَ الْمَوْلَفَاتِ مِنْ أَشْهُرِهَا كِتَابُ النِّيَّاتِ.	الحبيب عمر بن محمد ابن سالم بن حفيظ	أخذ عن أبيه والحبيب علوي بن عمر العيدروس
مناقب الإمام الحداد لمصطفى حسن البدوي ص ٣٩	كان رضي الله عنه رجلاً صالحاً تَقِيًّا مِنْ أَهْلِ اللَّهِ، وَيَحْكِي أَنَّهُ لَمَّا ارْتَادَ أَنْ يَتَزَوَّجَ زَارَ شَيْخَهُ (الْحَبِيبَ أَحْمَدَ صَاحِبَ الشَّعْبِ) وَطَلَبَ الدَّعَاءَ مِنْهُ فَقَالَ شَيْخُهُ: "أَوْلَادُكَ أَوْلَادُنَا فِيهِمُ الْبَرَكَةُ".	أخذ عنه ابنه (عبد الله)	الحبيب أحمد بن محمد الحبشي (صاحب الشعب)
المشعر الرويّي وكتاب مناقبه تأليف مصطفى البدوي وثبتت الفؤاد	هو الإمام العلامة قطب الإرشاد، وقد كُفَّ بصره وهو صغير فأبْدَلَهُ اللَّهُ نُورَ الْبَصِيرَةِ، وَكَانَ رَضِيَ اللَّهُ عَنْهُ رَاضِيًا بِهَا قَدْرَهُ اللَّهُ صَابِرًا عَلَى بِلَاثِهِ شَاكِرًا لِأَنْعَمِهِ، وَهُوَ كَثِيرٌ مِنَ الْمَوْلَفَاتِ.	أخذ عنه أبناؤه كحسن وحسين وكذلك أخذ عنه الحبيب أحمد بن زين الحبشي وعَلَامَةُ الدُّنْيَا	أخذ عن والده والحبيب عمر بن عبد الرحمن العطاس

زنبيل



ضريح الحبيب علي بن عبد الله الحداد (رقم ٤٥) ضريح الإمام عبد الله الحداد (رقم ٤٦) ضريح الحبيب أحمد ابن حسن الحداد (٤٧) ضريح الحبيب عمر بن أحمد بن حسن الحداد ضريح الحبيب علي بن علوي الحداد

زنبيل



ضريح الإمام علي زين العابدين بن عبد الله بن شيخ (رقم ٥١) ضريح الإمام محمد بن عبد الباري ابن شيخ ضريح الإمام عبد الباري بن ابن شيخ العيدروس ضريح الإمام عبد الله بن شيخ الأوسط العيدروس (رقم ٥٠) ضريح الإمام شيخ ابن عيدروس بن محمد بن عيدروس بن شيخ

زنبيل

قبة الإمام عيروس الأكبر



ضريح الحبيب عبد الله بن أحمد العيروس
(صاحب الطاقة) رقم ٥٢

الحبيب محمد بن أحمد العيروس
(أخو صاحب الطاقة)

زنبيل



الحبيب عمر بن عيروس العيروس

ضريح الحبيب عبد الله بن علي العيروس
(إمام مسجد السقاف) رقم ٧٠

الرقم	الاسم	تاريخ الولادة	عمره	تاريخ الوفاة	عدد الآباء بينه وبين النبي صلى الله عليه وسلم	مكان دفنه	عدد السنين التي مضت من وفاته إلى سنة ١٤٤٠ هـ
٤٦	الحبيب حسن بن عبد الله الحداد (خليفة الإمام الحداد)	في أول ليلة من رجب ١٠٩٩ هـ	٨٩	ليلة الخميس ٢٧ رمضان سنة ١١٨٨ هـ	٣٣	سقيفة الإمام الحداد	٢٥٢
٤٧	الحبيب أحمد ابن حسن بن عبد الله الحداد	٢٧ شوال ١١٢٧ هـ	٧٧	توفي بالحاوي، تريم ٢٧ رجب ١١٢٧ هـ	٣٤	سقيفة الإمام الحداد	٢٣٦
٤٨	الحبيب عمر ابن أحمد بن حسن الحداد	شعبان ١١٥٩ هـ			٣٥	سقيفة الإمام الحداد	
٤٩	الحبيب علوي ابن أحمد بن حسن الحداد					سقيفة الإمام الحداد	
٥٠	الإمام عبد الله ابن شيخ الأوسط بن عبد الله العيلدروس	ليلة الأربعاء ١٨ محرم ٩٤٥ هـ	٧٤	الخميس ١٥ ذي القعدة ١٠١٩ هـ	٢٧	قبة الإمام عبد الله شيخ الأوسط	٤٢١

المراجع	بعض مناقبه رضي الله تعالى عنه	من تلاميذه	من شيوخه
كتاب مصطفى ابن حسن البدوي ص ١٧٧	كان رضي الله عنه بحرا في العلوم، وقد قرأ كتاب الإحياء أربعين مرة، وكان يحب الكتابة، وقيل أنه كتب كتب الحديث الستة والجامع الصغير والكبير وسائر كتب السيوطي، وكان مهيبا، لا يكاد أحد يطيق النظر إلى وجهه.	أخذ عنه ابنه (أحمد) وكذلك الحبيب سقاف ابن محمد السقاف	أخذ عن أبيه
كتاب مصطفى ابن حسن البدوي ص ١٧٧	كان رضي الله عنه مواظبا على جميع ما رأى والده عليه من ملازمة العبادات وأوراها، ويحكى أنه لما ذهب إلى الحج سنة ١١٧٥ هـ عن طريق البحر فانكسرت السفينة، وغرق أكثر الركاب فتملق رضي الله عنه بأخشاب المركب فسلم.	أخذ عنه ابنه (عمر) وكذلك الحبيب عمر بن سقاف السقاف	أخذ عن أبيه والحبيب علوي بن عمر العيدروس
كتاب مصطفى ابن حسن البدوي ص ١٧٨	كان رضي الله عنه آية في السخاء والبذل للعال، ولم يترك عادة أو عبادة مما كان عليه أسلافه إلا وقام بها خيرا قيام، وصار بعد وفاة والده هو المقدم على إخوانه.	الحبيب عمر بن زين بن سميط والحبيب حامد بن عمر باعلوي	أخذ عن أبيه
السلسلة العيدروسية أغلى الدروس ص ٥٢	كان رضي الله عنه ممن جُمعت له أوصاف محمودة، وكان والده يقول: "كنت في مكة فدعوت الله وألححت عليه أن يمنحني حال القطب العيدروس الأكبر"، فسمعت هاتفا يقول: "قد أخذه ولذك عبد الله". وتوفي رضي الله عنه وهو ساجد، وقيل في حالة الركوع.	أخذ عنه أبنائه (كعلي ومحمد) وكذلك أخذ عنه الحبيب أحمد بن حسن بلفقيه	أخذ عن والده وعن الإمام أحمد شهاب الدين الأكبر والشيخ أبي بكر بن سالم عينات

زنبيل

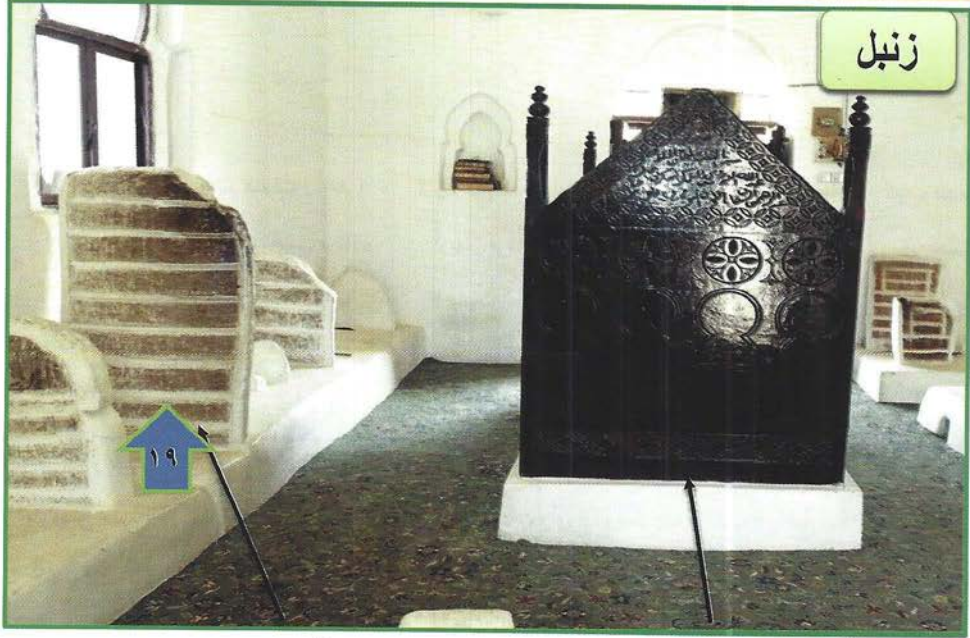

السيدة عائشة بنت الإمام عمر
المحضار (زوجة الإمام العيروس)

الإمام عبد الله العيروس
الأكبر (رقم ٢٩)

زنبيل



ضريح الحبيب سالم بن عبد الله السقاف (والد الشيخ أبي بكر بن سالم عينات) رقم ٣٨



زَبَل

ضريح الحباية نور بنت الحبيب علي بن
عبد الرحمن المشهور
(جدة الحبيب علي المشهور من الأب^(١))

ضريح السيدة الشهيدة
زهراء بنت الحبيب عمر
ابن حفيظ

ضريح الحباية زهراء بنت حفيظ
الهدار (والدة الحبيب علي
المشهور)



زَبَل

ضريح الحبيب أحمد بن علوي باجندب (رقم ٥٤)

(١) وهي زوجة الحبيب سالم بن حفيظ المدفون في منطقة المشطة.

الرقم	الاسم	تاريخ الولادة	عمره	تاريخ الوفاة	عدد الآباء بينه وبين النبي صلى الله عليه وسلم	مكان دفنه	عدد السنين التي مضت من وفاته إلى سنة ١٤٤٠ هـ
٥١	الحبيب علي زين العابدين ابن عبد الله العيدروس	تريم ٩٨٤ هـ		يوم الأحد ٢٥ جمادى الآخرة ١٠٤٠ هـ	٢٨	قبة الإمام عبد الله شيخ الأوسط	٤٠٠
٥٢	الحبيب عبد الله ابن أحمد العيدروس (صاحب الطاقة)			١٠٢٥ هـ	٢٨	جانب قبة الإمام العيدروس	٤١٥
٥٣	الحبيب محمد ابن أحمد العيدروس (أخو صاحب الطاقة)			١٠١٦ هـ	٢٨	جانب قبة الإمام العيدروس	٤٢٤
٥٤	الحبيب أحمد ابن علوي باجحدب			الثلاثاء ١٨١٠ رمضان ٩٧٣ هـ	٢٦	زنبيل	٤٦٧
٥٥	الحبيب المحدث محمد ابن علي بن علوي الخرد			٩٦٠ هـ	٢٥	زنبيل	٤٨٠

المراجع	بعض مناقبه رضي الله تعالى عنه	من تلاميذه	من شيوخه
أعلى الدروس لربط الخلف بالسلف من آل العيدروس ص ٦٤	كان رضي الله عنه قد تولى التقابة على العلويين، لأنه كان خبيراً لأمر كثيرة، وعلوم مختلفة كالزراعة والطب. وكان السلطان عبد الله الكثيري يعتمد عليه في أمور البلاد (مُستشار) وكان حريصاً على الدفاع عن دولة آل كثير بالرأي والتدبير والمراسلات.	أخذ عنه ابنه جعفر، والسيد عبد الله بن أحمد العيدروس، والسيد حسين بن عبد الله الغصن	أخذ عن والده وعن الشيخ زين بن حسين بن عبد الله بافضل والسيد عبد الرحمن بن محمد بن عقيل
أعلى الدروس لربط الخلف بالسلف من آل العيدروس ص ٩٢	كان رضي الله عنه ولياً صالحاً عظيماً فخيماً، له الكرامات الكثيرة والمكاشفات الشهيرة، وسبب تسميته به (صاحب الطاقة) لملازمته الجلوس بمسجد الشيخ حسين إلى الطاقة ^(١) التي في الركن القبلي النجدي من محارِب المسجد، وبأتيه الناس لطلب الدعاء عند ما يفتحها.		أخذ عن والده
أعلى الدروس ص ٩٤	كان رضي الله عنه جاداً واجتهداً في الطلب حتى فاق الأقران وسارت بذكره الركبان، وقصدته الناس من جميع الجهات، وكان كبير القدر، واسع الصدر، حج بيت الله الحرام وزار جده عليه الصلاة والسلام هو وأخوه عبد الله (صاحب الطاقة)		أخذ عن والده، وصحب الإمام أحمد بن علوي باجحدب
شرح العينية ص ٢٢٠ المشروع الروي ١٥٥/٢	كان رضي الله عنه ممن يُعدُّ في حكم رجال الرسالة لشدة ورعه وتقشفه واستقامته طريقه، وقد كُفَّ بصره آخر عمره، فلزم الاعتكاف في مسجد آل باعلوي.	أخذ عنه أبناء الشيخ أبي بكر بن سالم كحسين وحامد	الإمام عبد الرحمن بن علي بن أبي بكر السكران
المشروع الروي ص ٣٩/١	كان رضي الله عنه جامعاً بين الشريعة والحقيقة، وكان قد حفظ القرآن و متن الإرشاد إلى باب النفقات و ربيع المنهاج، وله تأليف مشهور انتفعت به الأمة بسماى الفرز.	أخذ عنه ابنه (عبد الله) وكذلك أخذ عنه الإمام أحمد شهاب الدين	الحبيب محمد بن عبد الرحمن بلقفيه والإمام الديبعي

(١) ومعنى الطاقة هو النافذة.

زنبيل

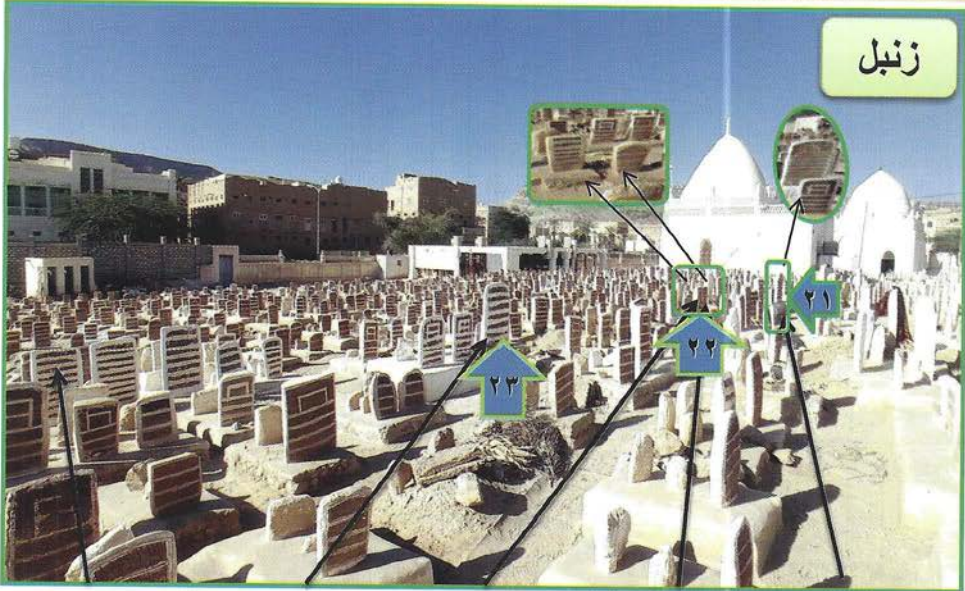

ضريح الحبيب المحبَّب
محمد بن علي بن علوي
الخرَد (رقم ٥٥)

ضريح الحبيب
أحمد بن علوي
باجدب
(رقم ٥٤)

ضريح الحبايَة نور بنت
الحبيب علي بن عبد الرحمن
المشهور (جدة الحبيب
علي المشهور من الأب)

ضريح السيدة
الشهيدة زهراء
بنت الحبيب عمر
ابن حفيظ

ضريح الحبايَة زهراء
بنت حفيظ الهدار
والدة الحبيب علي
(المشهور)

زنبيل



ضريح الحبيب أحمد بن عمر عوض
الشاطري (صاحب الياقوت) رقم ٦١

ضريح الحبيب عبد الله بن
عمر الشاطري (رقم ٥٧)

ضريح الحبيب حسن بن
عبد الله الشاطري (رقم ٥٨)

زَيْنِل

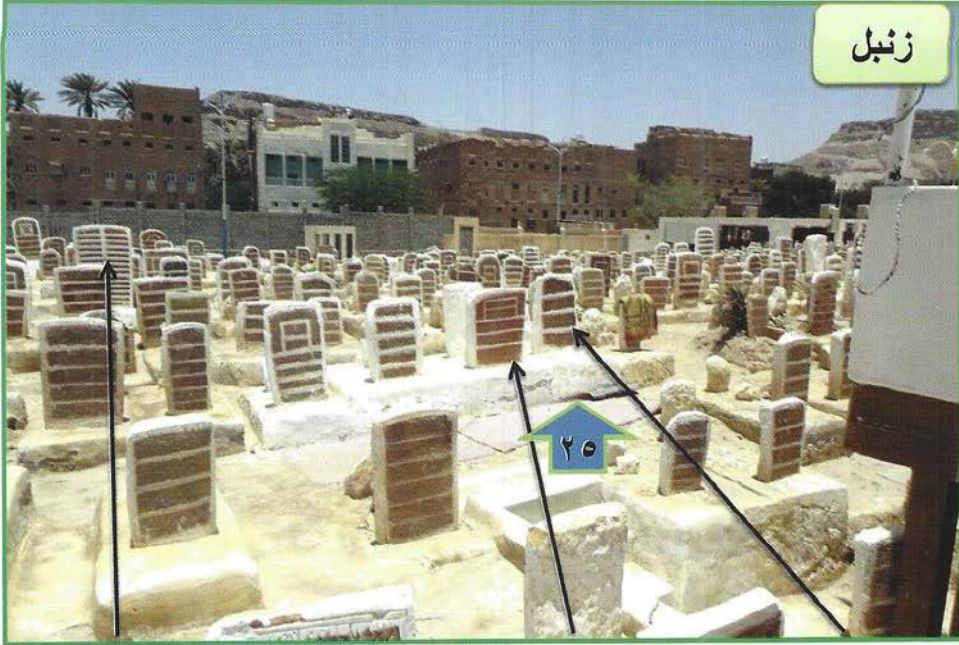

الحبيب عبد الله بن عمر
الشاطري (رقم ٥٧)

الحبيب عبد الله بن أبي بكر
ابن عبد الله العطاس

الحبيب عبد الله بن علوي بن
زين بن عبد الله الحبشي

الحبيب سالم بن أبي بكر
الكاف

زَيْنِل



ضريح أم الفقراء حباية زينب بنت أحمد ابن محمد صاحب مربط (زوجة الإمام الفقيه المقدم)

الرقم	الاسم	تاريخ الولادة	عمره	تاريخ الوفاة	عدد الآباء بينه وبين النبي صلى الله عليه وسلم	مكان دفنه	عدد السنين التي مضت من وفاته إلى سنة ١٤٤٠ هـ
٥٦	الحبيب علوي ابن محمد الخرد (جد آل الخرد)			٨٧٠ هـ		زنبيل	٥٧٠
٥٧	الحبيب عبد الله ابن عمر الشاطري	تريم ١٢٩٠ هـ	٧١	تريم ٢٩ جمادى الأولى ١٣٦١ هـ	٣٥	زنبيل	٧٩
٥٨	الحبيب حسن ابن عبد الله بن عمر الشاطري	١١٣٤٦ ١٣٤٨ هـ	٧٩١٧٧	توفي في دبي يوم الجمعة ١٢ ربيع الأول ١٤٢٥ هـ	٣٦	زنبيل	١٥
٥٩	الحبيب عوض ابن أحمد الشاطري			١٣٢٥ هـ		زنبيل	١١٥
٦٠	الحبيب أحمد ابن عمر بن عوض الشاطري (صاحب الياقوت)	١٣١٢ هـ	٤٨	الجمعة ٦ ربيع الثاني ١٣٦٠ هـ	٣٥	زنبيل	٨٠

المراجع	بعض مناقبه رضي الله تعالى عنه	من تلاميذه	من شيوخه
تحفة الأحباب السادة آل أبي علوي	كان رضي الله عنه يتولَّى التدريسَ في رباطِ تريم أكثرَ من خمسين سنةً ولم يأخذ أجرَةً قط، ويُحكى أن من تخرَّج في رباط تريم تحتَ تربيته بلغ عددهم ١٣ ألفَ عالمٍ.	أخذ عنه أبنائُه والحبيب حسن بن إسماعيل الحماد والحبيب محمد الهدار	أخذ عن والده والحبيب عبد الرحمن المشهور والحبيب علي الحشبي
كتاب خاص	كان رضي الله عنه شديدَ القُوَى في حقِّ الله أمراً بالمعروفِ ناهياً عن المنكر، لا يخاف في الله لومةَ لائمٍ، ويُحكى أن أباه ذهبَ معه إلى ضريحِ الشيخ أبي بكر بن سالمٍ وقال: "يا شيخ قد أصلحتُ ولَدَكَ الحسنَ (حسن بن إسماعيل الحماد) فأصليحْ ولدي حسن"	أخذ عنه أبنائُه كالحبيب جيلاني وكذلك الحبيب عبد الرحمن بن شيخ العطاس	أخذ عن والده والحبيب علوي بن شهاب
مقدمة الياقوت النفيس طبعة دار المنهاج	كان رضي الله عنه من أظهرِ الشخصياتِ البارزةِ بتريمٍ علماً وذكاءً ونبلاً وعفافاً ورزاقاً وسيادةً وله مؤلفات منها: الياقوت النفيس ونيل الرجاء	أخذ عنه ابنه (محمد) صاحب شرح الياقوت	الحبيب عبد الله بن عمر الشاطري والحبيب علوي بن عبد الرحمن المشهور



زنبل

ضريح الإمام محمد بن عمر الملقب بـ (أبي مُرَيْم) رقم ٦٣

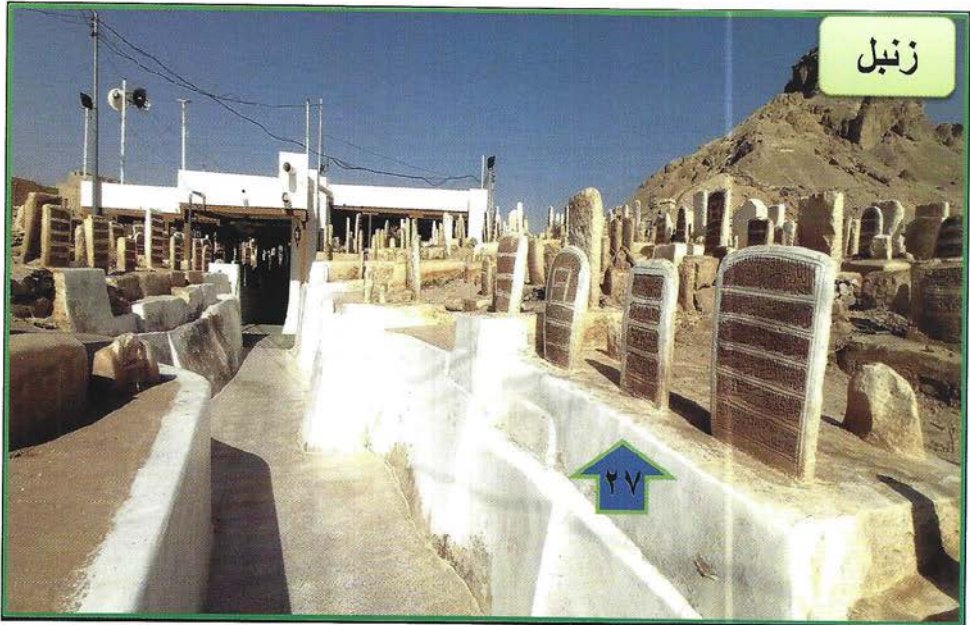

زنبل

ضريح الحبيب حسين بن طاهر والد الحبيب عبد الله بن حسين بن طاهر (المسيئة) رقم ٦٥

زنبل

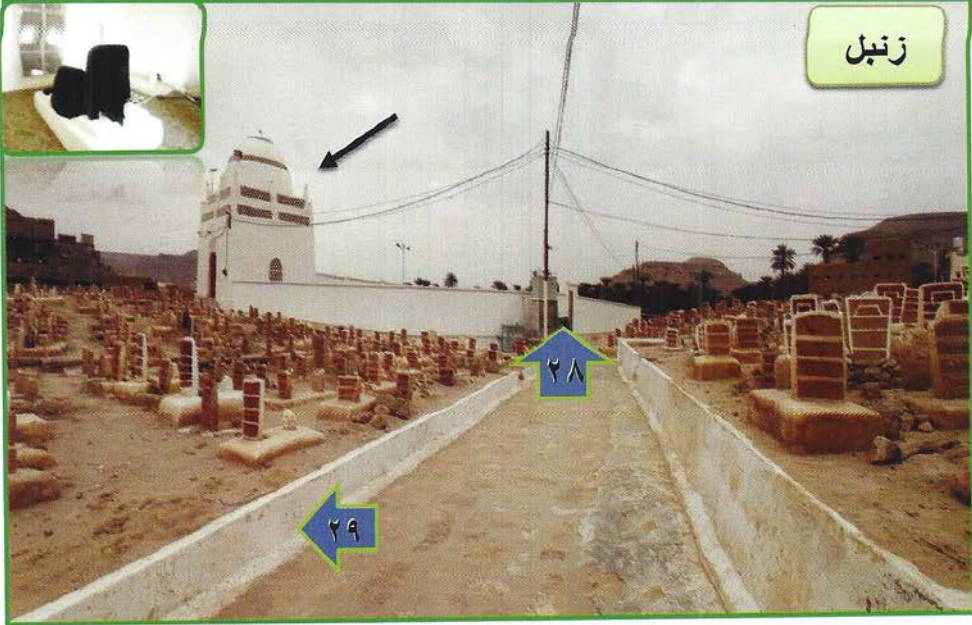

قبة الحبيب أبي بكر باشميلة ابن عبد الله ابن الإمام عبد الرحمن السقاف (رقم ٦٦)

زنبل

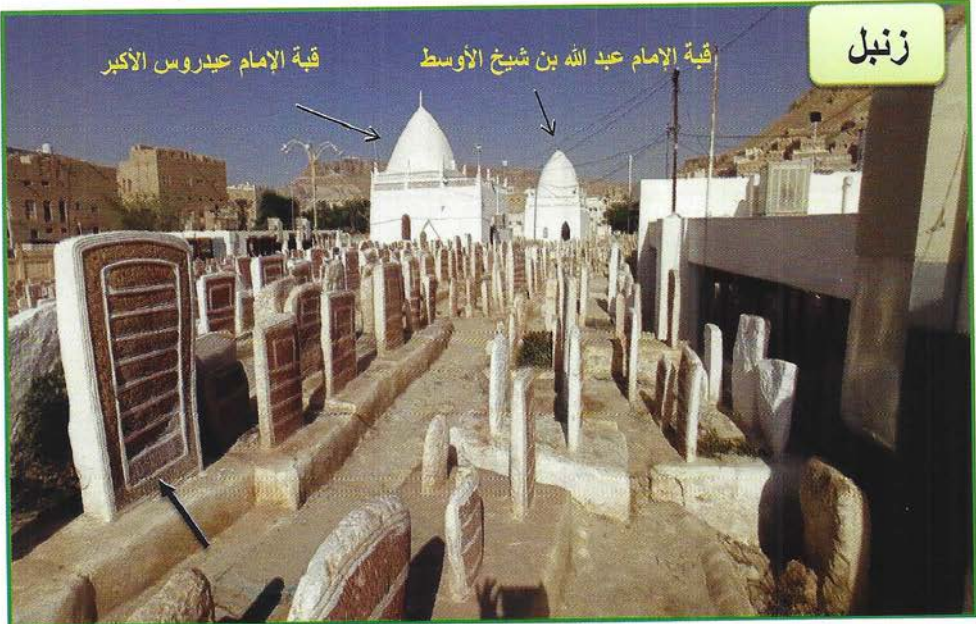

ضريح الحبيب عيروس بن عبد الله بن علي بن سميط (رقم ٦٧)

الرقم	الاسم	تاريخ الولادة	عمره	تاريخ الوفاة	عدد الآباء بينه وبين النبي صلى الله عليه وسلم	مكان دفنه	عدد السنين التي مضت من وفاته إلى سنة ١٤٤٠ هـ
٦١	الحبيب سالم ابن أبي بكر الكاف			٩٨٨ هـ		زنبيل	٤٥٢
٦٢	الشيخ محمد ابن علوي بن أحمد ابن الفقيه المقدم (صاحب العتائم)			يوم الأربعاء في ذي الحجة ٧٦٩ هـ	٢٠	زنبيل	٦٧١
٦٣	الإمام محمد ابن عمر الملقب بـ "أبي مُرَيْم"			بعد صلاة العشاء ليلة الخميس ٨٢٢ هـ	٢١	زنبيل	٨١٦
٦٤	الحبيب عبد الرحمن ابن محمد المشهور	تريم ٢٩ شعبان ١٢٥٠ هـ		٧٠	١٧ صفر ١٣٢٠ هـ	تحت السقيفة	١٢٠
٦٥	الحبيب حسين ابن طاهر (والد الحبيب عبد الله بن حسين بن طاهر) (المسيلة)			١٢٢٠ هـ		زنبيل	٢٢٠

المراجع	بعض مناقبه رضي الله تعالى عنه	من تلاميذه	من شيوخه
الغرر ص ٣١٩	كان رضي الله عنه من الأئمة العارفين، والزهاد الورعين المدققين. وحفظ ((التنبيه)) وكان أن يحفظ ((المهذب)) لأبي إسحاق الشيرازي، وقرأهما على شيخ في سنة، واحترق له ثلاث عشرة عمامة من كثرة المطالعة وإدمانه لها بالليل على السراج، وذلك عند ما يأتيه النعاس.	الشيخ محمد بن أبي بكر باعباد، والفقير محمد بن عمر بن علوي	الإمام الفقيه سعد بن محمد بن أحمد ابن الشيخ محمد بن فضل،
الغرر ص ٣٢٨	كان رضي الله عنه من الفقهاء المحققين، والعلماء الكاملين ، وقد ختم القرآن على يديه ثمانمائة خاتم، وكان الإمام عبد الرحمن السقاف يقول عنه : " لو وَقَعَ اجتهادُ الفقيه محمد على جبلٍ لدقَّه؛ فإنه كان يقوم الليل، ويقرأ كلَّ ليلةٍ عشرين جزءاً، ويغتسل لكل فرض يصليهِ".		
السادة آل أبي علوي ص ١٥٤	كان رضي الله عنه من أول المتصديرين في رباط تريم، فهو العلامة الكبير المعروف بأب تريم، وكان حُجَّةً وبحراً في مختلف العلوم، وله مؤلفات منها كتابُ شجرة آل باعلوي ويُغية المسترشدين.	أخذ عنه أباؤه كعلي وعلوي وكذلك الحبيب عبد الله بن عمر الشاطري	الحبيب أحمد بن علي الحنيد والحبيب عيدروس ابن عمر الحبشي



ضريح الحبيب عبد الله بن
محمد علوي بن شهاب رقم ٦٨

ضريح الحبيب محمد بن
علوي ابن شهاب (رقم ٣٤)

ضريح الحبيب علوي بن عبد الله
ابن شهاب (رقم ٣٥)

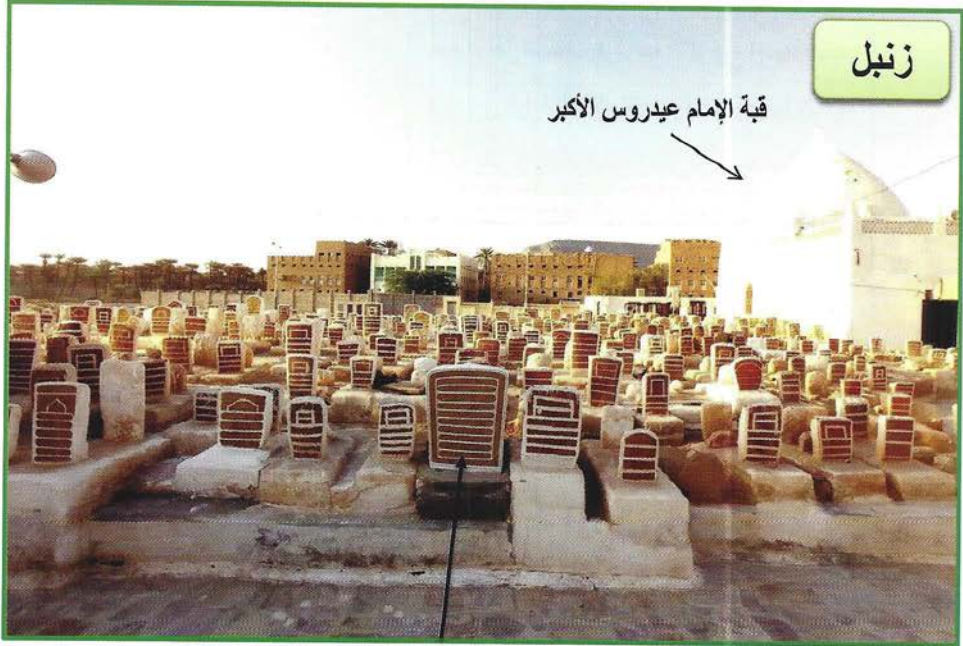

ضريح الحبيب علي المشهور بن محمد بن سالم بن حفيظ (مفتي مدينة تريم) رقم ٦٩



زنبيل

الحبيب عمر بن عيروس
العيروس

ضريح الحبيب عبد الله بن علي العيروس
(إمام مسجد السقاف) رقم ٧٠



زنبيل

وفي الجمعة الأخيرة من كل شهر يخرجون من هذا الباب، ثم يزورون تربة الفريط

الرقم	الاسم	تاريخ الولادة	عمره	تاريخ الوفاة	عدد الآباء بينه وبين النبي صلى الله عليه وسلم	مكان دفنه	عدد السنين التي مضت من وفاته إلى سنة ١٤٤٠ هـ
٦٦	الحبيب أبو بكر باشميلة ابن عبد الله ابن الإمام عبد الرحمن السقاف	تريم		قيل وفاته في ٩١٦ هـ وقيل بين ٩٠٠ و ٩٥٠ هـ	٢٣	قبة الإمام باشميلة	٥٤٠ - ٤٩٠ هـ
٦٧	الحبيب عيروس ابن عبد الله ابن علي بن سميط	١٣٥٤ هـ		صباح الجمعة ١٤ جمادى الآخرة ١٤٣٩ هـ		زنبيل	١
٦٨	الحبيب عبد الله ابن محمد بن علوي ابن شهاب (عين تريم)	١٣ رمضان ١٣٥٢ هـ		ليلة الإثنين ١٧ جمادى الآخرة ١٤٣٩ هـ	٣٨	تحت السقيفة	١
٦٩	الحبيب علي المشهور ابن محمد بن سالم ابن حفيظ (مفتي تريم)	يوم الأحد ١٣ رمضان ١٣٥٨ هـ ^(١)	٨٣	ليلة الثلاثاء ٣ من شوال ١٤٤١ هـ	٣٩	زنبيل	
٧٠	الحبيب عبد الله ابن علي العيروس	١٣٦٥ هـ	٧٦	مساء الثلاثاء ١٠ شوال ١٤٤١ هـ	٣٦	داخل قبة الإمام العيروس	

(١) وفي بعض ترجمة الحبيب علي المشهور أن ولادته يوم الأحد، وبعد تَبَيُّنَا التاريخ وجدنا أن ليلة الثلاثاء أقرب إلى الصواب.

مستفاداً من السيّد أبي بكر بن عليّ المشهور ابن صاحب الترجمة.

المراجع	بعض مناقبه رضي الله تعالى عنه	من تلاميذه	من شيوخه
المعجم اللطيف ص ١١٠ الشجرة العلوية ١١٤/٢	كان رضي الله عنه وليا صالحا متواضعا، ويحكى أنه لما سافر إلى الحج ووصل إلى أحد الموانئ وجد السفينة قد أبحرت، فما كان منه إلا أن فرس شميلته على سطح البحر وجرت به حتى أدرك الحج.		أخذ عن علماء عصره
مستفاد من أحد أبناء صاحب الترجمة	كان رضي الله عنه يلقب بشهيد الدار والمحراب	أخذ عنه أبنائه	أخذ عن والده وجده
مستفاد من أحد أبناء صاحب الترجمة	كان رضي الله عنه يلقب بعين تريم	أخذ عنه أبنائه	أخذ عن والده وجده
مستفاد من أحد أبناء صاحب الترجمة	كان رضي الله عنه يتولى كثيرا من الأعمال الدعوية في تريم، وكان كثير الصبر خصوصا لما اختطف والده فصبر على المعاندين والحاسدين، وأحد أبنائه يقول: "لم نسمعه في يوم من الأيام يثرنا على أن نحمل في أنفسنا على أحد شيئا، بل ربانا على الصّبح والمحبة والمساحة والعطف والوجهة للحق حتى نكون صادقين في وجهتنا إلى الله	أخذ عنه أبنائه وأحفاده وأسباطه	أخذ عن والده وجده وعن كبار مشايخ تريم في وقته منهم الحبيب علوي بن عبد الله بن شهاب
مستفاد من أحد أبناء صاحب الترجمة	كان رضي الله يتولى إمامة مسجد الشيخ علي بن موسى بأجرش ما يقارب ٤٠ سنة، ثم إمامة مسجد السقاف من سنة ١٤٣٢ هـ إلى وفاته. وكان شديد الاعتناء بتلاوة كتاب الله، ويحتمه فيما لا يزيد عن ثلاثة أيام ويكثر الختبات في شهر رمضان، وربما ختمه في كل يوم وليلة.	أخذ عنه أبنائه	الحبيب عمر بن علوي الكاف وجده من أمه الحبيب عبد الله بن علي المشهور

مقبرة الفريط

فقد ذكر الحبيب أبو بكر الشلي باعلوي رحمه الله في كتابه (المشرع
الروي) الجزء الأول ص ٢٧٩ :

وهي مقبرة آل بافضل والخطباء وغيرهم من مشايخ تلك الجهة وفيها
أيضا من العلماء والفضلاء والأولياء ما لا يحصى.

وحكي عن الشيخ عبد الرحمن السقاف : أن فيها أكثر من عشرة آلاف
ولي.

وقد شاهد كثير من أهل الكشفي : أن الرحمة أول ما تنزل من السماء على
هذه المقبرة، ثم تعم سائر الجهات.

وحكي عن الشيخ عبد الرحمن السقاف، وحكاها السيد الجليل عبد الله
ابن أحمد بن أبي بكر بن الأستاذ الأعظم الفقيه المقدم عن بعض مشايخه بمكة
أنها قالوا : إن تحت الفريط الأحمر روضة من رياض الجنة.

صورة تربة الفريط

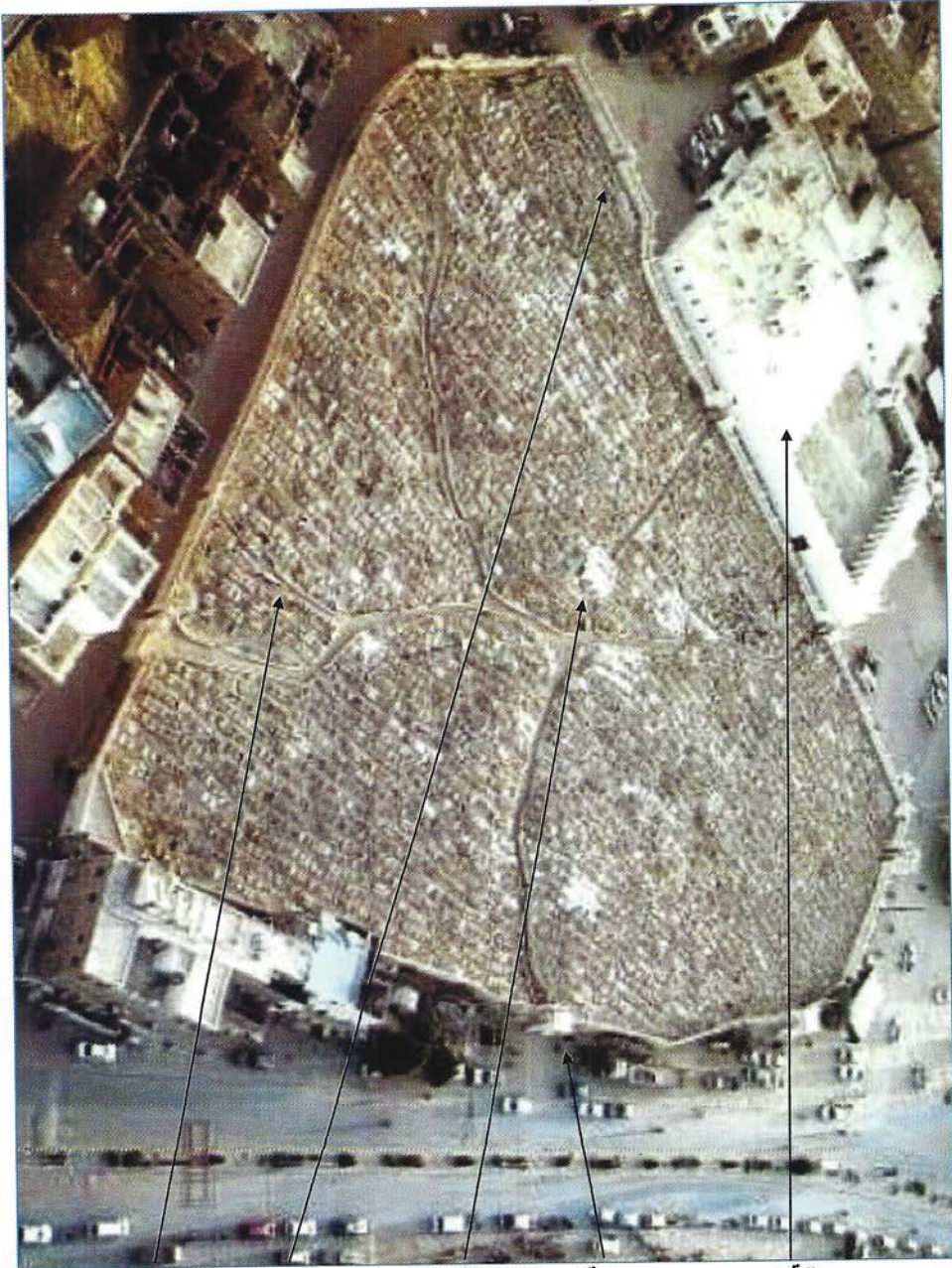

ضرائح
آل بافضل

ضرائح
آل الخطيب

سقيفة الشيخ
سعد بامدحج

بوابة
الفريط

جبانة تريم
مكان صلاة الجنائز

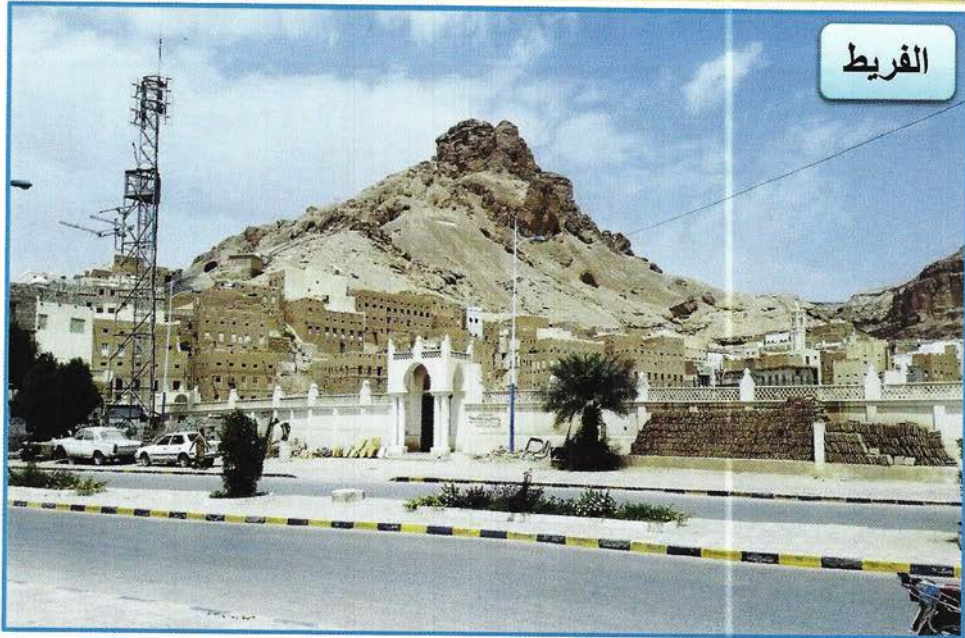

الفريط

مدخل تربة الفريط

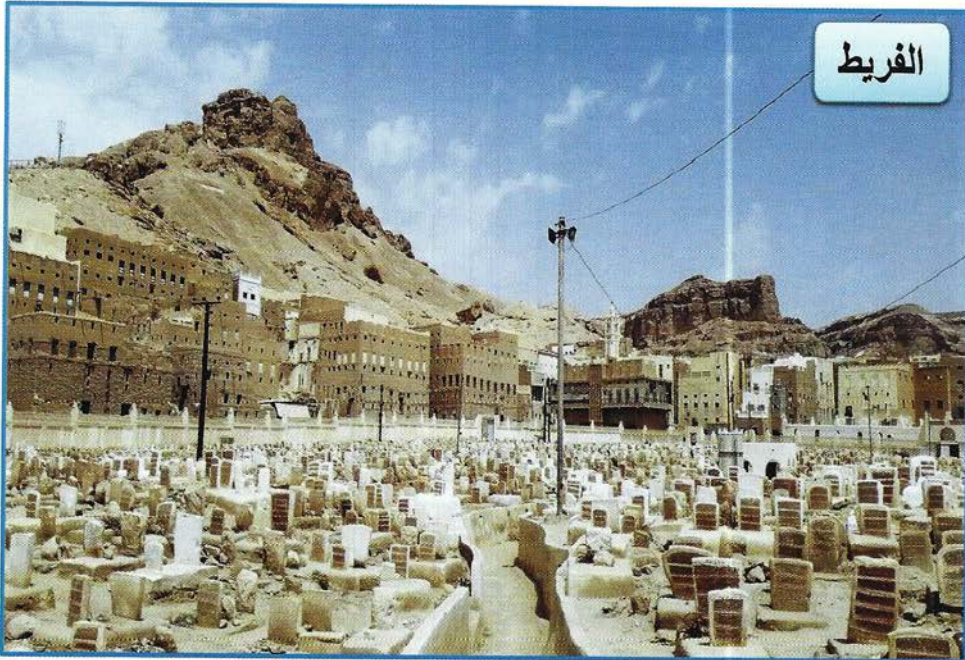

الفريط

تربة الفريط



تَهْنِئَةُ أَحَدِ الطُّلَّامِ بِحَارِ الْمُنْطَلَقِ

مَضَامِجُ التَّوَضُّعِ لِمَعَالِمِ قَادِحَةِ فِي الْمِلَّةِ وَالْحَيِّينِ الصَّامِعِ

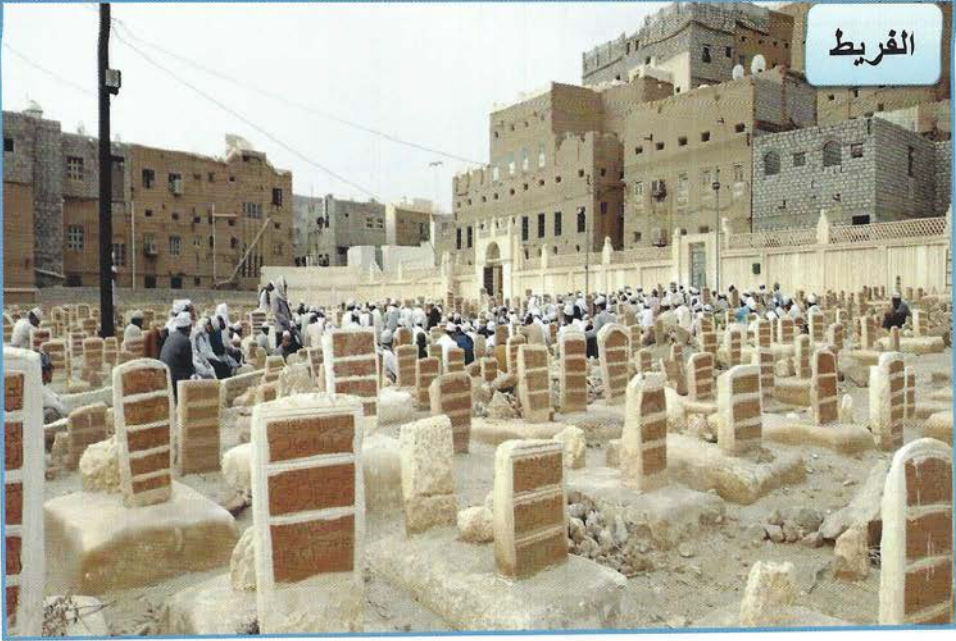

الفريط

زيارة الشيخ سالم بن فضل بأفضل الجمعة الأخيرة من كل شهر



الفريط

زيارة الجمعة الأخيرة في الشهر

الرقم	الاسم	تاريخ الولادة	عمره	تاريخ الوفاة	عدد الآباء بينه وبين النبي صلى الله عليه وسلم	مكان دفنه	عدد السنين التي مضت من وفاته إلى سنة ١٤٤٠ هـ
٧١	الشيخ سالم ابن فضل بافضل			ليلة الجمعة ٨ جمادى الآخرة ٥٨١ هـ		(تريم) الفريط	١٥٩
٧٢	الشيخ يحيى ابن سالم بن فضل بافضل					الفريط	
٧٣	الشيخ أحمد ابن محمد بن أبي فضل					الفريط	
٧٤	الشيخ ابراهيم ابن يحيى بن محمد بافضل					الفريط	
٧٥	الشيخ محمد ابن أحمد بن فضل					الفريط	

المراجع	بعض مناقبه رضي الله تعالى عنه	من تلاميذه	من شيوخه
الجواهر الشفاف ٦١/١	كان رضي الله عنه من كبار الأئمة المجتهدين، ومكث في العراق أربعين سنة لطلب العلم حتى ظن الناس أنه قد مات، فلما رجع أحيانا الله البلاد بسببه حتى بلغ في تريم ٣٠٠ مُقْتِ في عصر واحد. ومن كراماته أنه يشفع في كل يوم لسبعين مُعَدَّبًا إلى يوم القيامة.	الإمام علوي عم الفقيه والإمام علي والد الفقيه وكذلك الفقيه المقدم	أخذ عن والده وعن الإمام الشيخ علي خالع قسم
الجواهر الشفاف ٦٤/١	كان رضي الله عنه عنده نخل، فلما أثمر بالرطب انشغلت نفسه فيه حتى فاتته صلاة الجماعة، فحزن لذلك وقال: " لا بارك في مالٍ يُشغَلُنِي عن صلاة الجماعة " ثم جعل ذلك النخل جميعه وقفًا في سبيل الله		
الجواهر الشفاف ١٤٧/١	كان رضي الله عنه يقول: " من جاء عند قبري، وقرأ عتدي سورة الفاتحة مرة، والإخلاص ثلاثًا ضمنت له على الله تعالى بإجابة ثلاث دعوات. من الله تعالى "		
الجواهر الشفاف ١٤٢/١	كان رضي الله عنه يقول: قمت عند شبيخي الشيخ علي الغيث بن جميل أربعين يوما أكل ولا أشرب، وأربعين يوما أشرب ولا أكل، وأربعين يوما لا أكل ولا أشرب.		الشيخ أبي الغيث بن جميل
الجواهر الشفاف ١٤٧/١	كان رضي الله عنه قد وُلِّي القضاء فامتنع ورعا، فرأى كثيرا من الصالحين في المنامات يأمرونه بالدخول فيها فدخل وتولى القضاء. وكان له صاحب يُعطيهِ هدايا، فاستمر ذلك بعد توليته ولكن الشيخ محمد لم يقبل هذه الهدايا ودعا.		



الفريط

ضريح الإمام الشيخ محمد
 ابن فضل بافضل

ضريح الإمام الشيخ سالم
 ابن فضل بافضل (رقم ٧١)

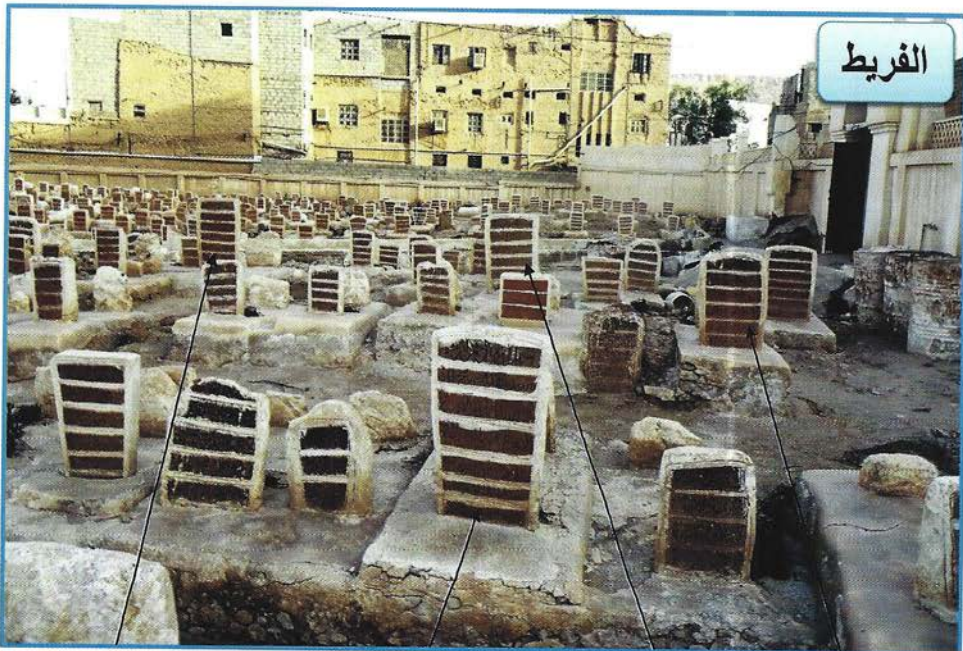

الفريط

الشيخ سعد الفقيه بن أحمد
 ابن محمد بافضل

الشيخ يحيى بن سالم
 ابن فضل بافضل (رقم ٧٢)

الشيخ عبد الكريم
 ابن محمد بافضل
 الشيخ فضل بن محمد
 ابن قاضي أحمد بافضل

القریط

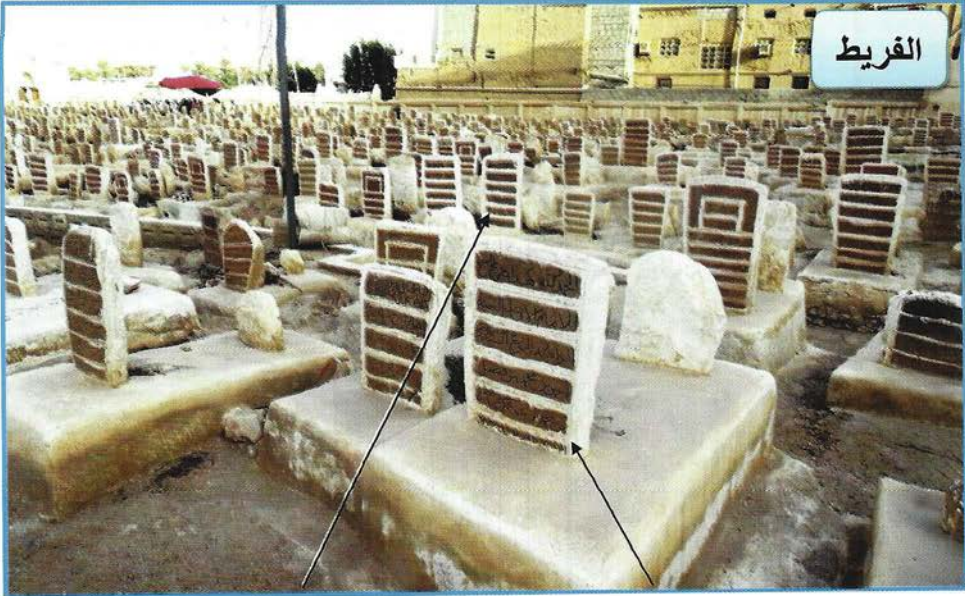

ضريح الإمام الشيخ سالم
ابن فضل بافضل (رقم ٧١)

ضريح الشيخ أحمد بن محمد
ابن أبي فضل (رقم ٧٣)

القریط

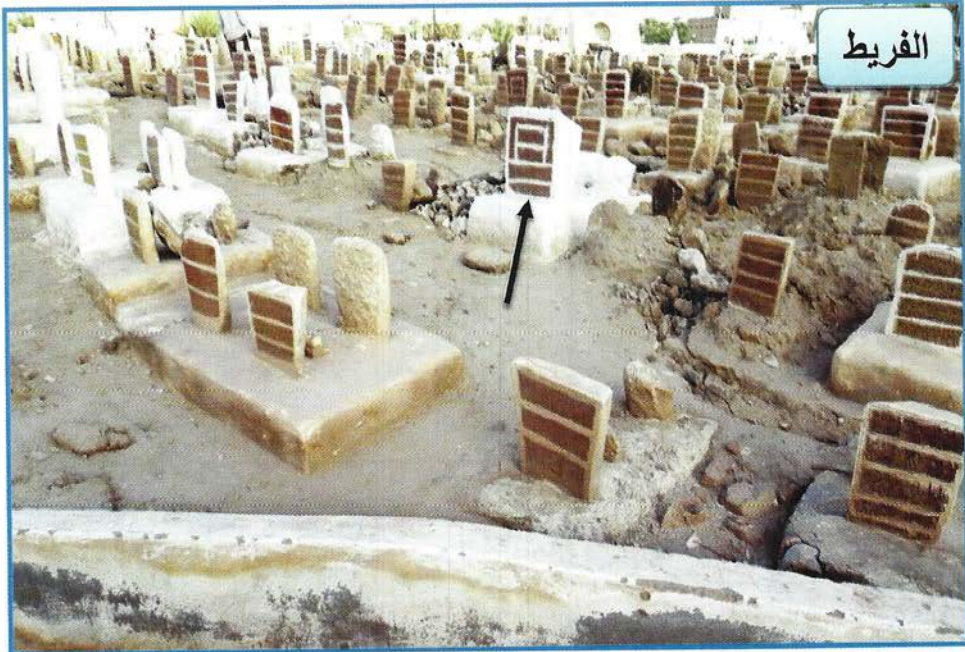

ضريح الشيخ عمر بن علي بن أبي عمر القرشي (رقم ٧٦)

الرقم	الاسم	تاريخ الولادة	عمره	تاريخ الوفاة	عدد الآباء بينه وبين النبي صلى الله عليه وسلم	مكان دفنه	عدد السنين التي مضت من وفاته إلى سنة ١٤٤٠ هـ
٧٦	الشيخ عمر ابن علي بن أبي عمر القرشي			ليلة الأحد ٢٢ جمادى الآخرة ٦٤٢ هـ		الفريط	٧٩٨
٧٧	الشيخ علي ابن أحمد بامروان					الفريط	
٧٨	الشيخ محمد ابن أحمد بن أبي الحب			ليلة الأحد ٢٤ من ذي الحجة ٦١١ هـ		الفريط	٨٢٩
٧٩	الشيخ حميد المؤذن ابن أبي حميد					الفريط	
٨٠	الشيخ سعد ابن علي مدحج			٨٥٧		الفريط	

المرجع	بعض مناقبه رضي الله تعالى عنه	من تلاميذه	من شيوخه
الجواهر الشفاف ١٤٨ / ١	كان هناك رجلٌ أصابه ألمٌ شديدٌ في بعض مطاحنه، حتى أنه لم يقدر على النوم، قال: فأتيت قبر الإمام عمر القرشي، وأخذت قليلاً من ترابه، ووضعتُه على تلك المطحنة حتى شفاني الله بركته.		
سلسلة أعلام حضر موت	كان رضي الله عنه من أكابر أئمة العلم بترميم في عصره مع زهده وورعه واتساع علمه، وكان الإمام الفقيه المقدم قد أخذ عنه أخذاً كاملاً، وكان يُخَصُّه بمزيدٍ من الرعاية، وكان يقول له " اجتمعتُ فيك يافقيه شروط الإمامة كلها "	الإمام الفقيه المقدم	
الجواهر الشفاف ٦٨ / ١	يُحكى أن السلطان أراد أن يجعل على حصائد العطب بحضر موت شيئاً من الخرس، ولم يكن عليها قبل ذلك خرس، فكتب إليه صاحب الترجمة كتاباً يستشفع فيه لأهل العطب، فقبل السلطان، فاستمرت هذه الحالة إلى اليوم.		
الجواهر الشفاف ١٤٨ / ١	كان رضي الله عنه لا يؤذن لدخول الوقت حتى يسمع ديك العرش يمرح لدخول ذلك الوقت، فكذبه أحد من الناس فقال له: " الشيخ تعال وأنا أُسمعك صراخ ذلك الديك " فلما دخل الوقت وضع أذن المكذب عند أذنه حتى سمع ذلك		
جلاء هم والحزن ص ٤٩	كان الإمام عبد الرحمن السقاف يقول لأم صاحب الترجمة: " اتركيه عندنا حتى يفتح الله عليه " فكان الأمر كذلك، وكان رضي الله عنه في غاية المحبة لآل البيت ولصالحى الأمة، وكان الإمام العدني تحت تربيته حتى يُظن أنه أبوه.	الشيخ علي ابن أبي بكر السكران والإمام أبو بكر العدني	الإمام عبد الرحمن السقاف والشيخ محمد بن حكم ياقشير

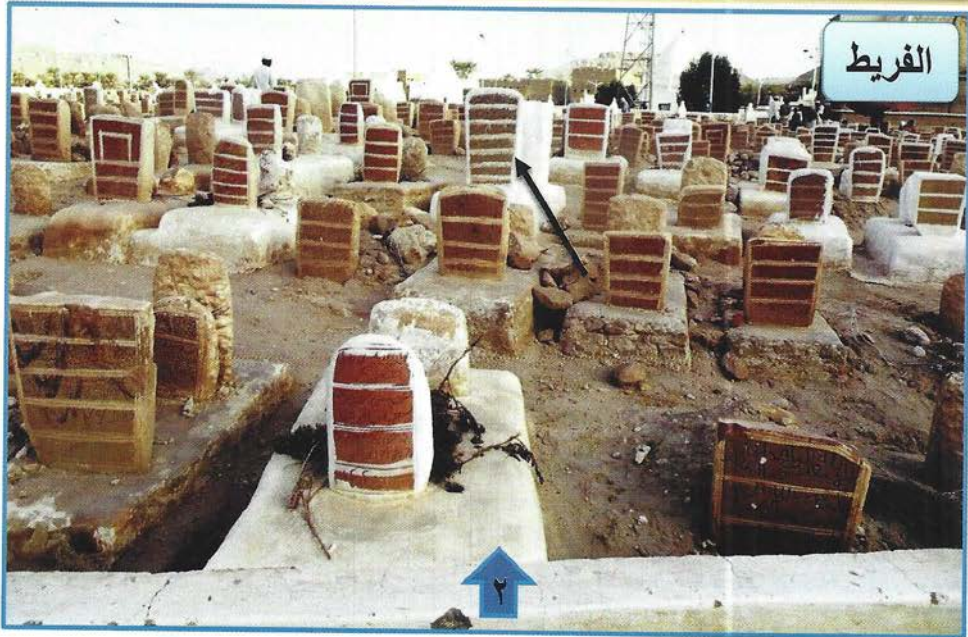

الشيخ علي بن أحمد بامروان (رقم ٧٧)

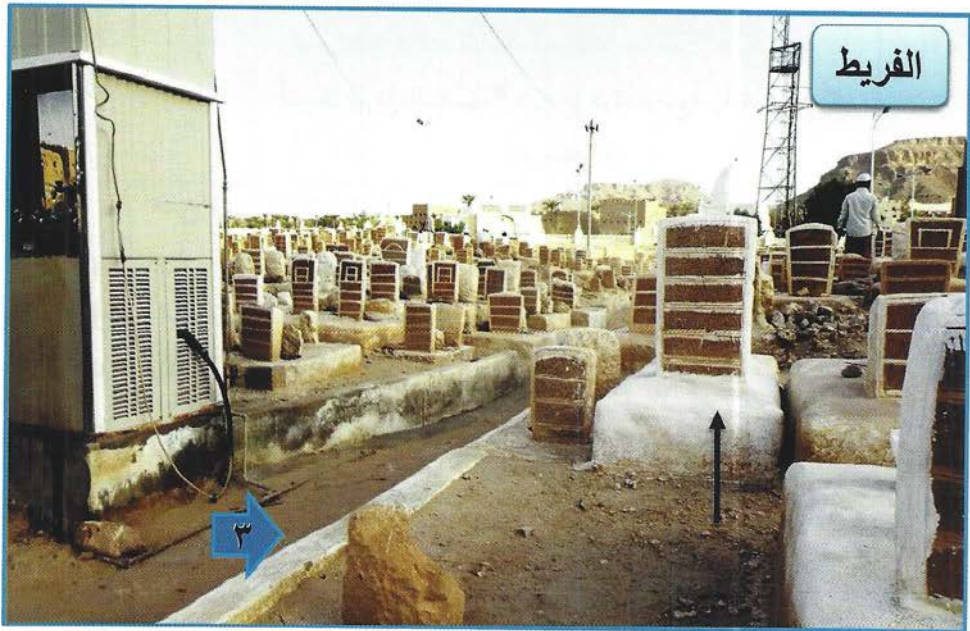

الشيخ محمد بن أحمد بن أبي الحب (رقم ٧٨)

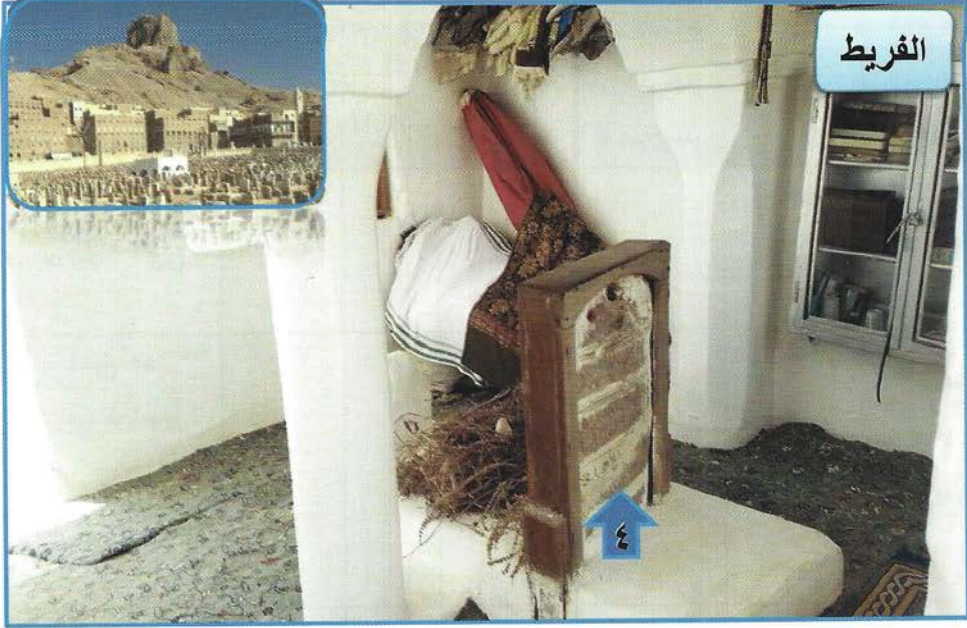

ضريح الإمام الشيخ سعد بن علي بامدحج (رقم ٨٠)



ضريح الإمام الشيخ سعد بن علي بامدحج
(رقم ٨٠)

ضريح الإمام الشيخ أحمد بن عبد الله
باحليليل (رقم ٨٢)

الرقم	الاسم	تاريخ الولادة	عمره	تاريخ الوفاة	عدد الآباء بينه وبين النبي صلى الله عليه وسلم	مكان دفنه	عدد السنين التي مضت من وفاته إلى سنة ١٤٤٠ هـ
٨١	الشيخ حسين ابن عبد الله باجذيع					الفريط	
٨٢	الشيخ أحمد ابن عبد الله باجليل					الفريط	
٨٣	الشيخ علي ابن محمد الخطيب (صاحب الوعل)			ليلة الجمعة في رمضان ٦٤١ هـ		الفريط	
٨٤	الشيخ يحيى والشيخ أحمد ابن سالم بن أبي أكدر			قتلها بعض الخوارج ظلما ٥٧٦ هـ		أكدر	٨٦٥

المراجع	بعض مناقبه رضي الله تعالى عنه	من تلاميذه	من شيوخه
الجواهر الشفاف ٧٠ / ١	لما تَوَوَّيَّ رضي الله عنه خرجوا به ليدفنوه، فلما أرادوا أن يدخلوه القبرَ مطرَّتْ السماءُ مطراً شديداً، فدخلوا الجبانةَ، فلما أمسكتِ السماءُ خرجوا إليه ليدفنوه وجدوه قد رُفِعَ عن نعشه دون حنطه وكفنه.		
الجواهر الشفاف ٦٩ / ١	يُحْكِي أن رجلاً حَلَفَ على الطلاق أن يمحج في سنة من السنين، فلم يتيسر له ذلك في تلك السنة، فأصابه غمٌ شديدٌ، فقال له بعضُ الناس من صلحاء تريم: " عليك بأبي حبليل " فذهب إليه، فلما وصل إليه أمره الشيخُ أن يصليَ ركعتينِ، فأغْمِيَ عليه، فلما أفاق فإذا هو في جبلٍ عرفةَ قاتلا: " الحمد لله الذي بَلَّغَنِي الحجَّ وأبرأ يميني وأمسك عليَّ زوجتي "		
الجواهر الشفاف ١٣١ / ١	كان رضي الله عنه فقيراً زاهداً، فوافق سنةً من السنين شهرُ ذي الحجة، وليس معه أضحيةٌ، فقالت له زوجته " ليس لعيالك أضحية " فقال: افتحوا باب داركم، وِرْزُكُمْ يأتيكم من الله، فلما صلَّى بالناس وجدوا وعلاً عظيماً تحت داره.	الإمام الفقيه المقدم	أخذ عن والده
الجواهر الشفاف ٦٦ / ١	يحكي أن الشيخَ أحمد بن عليَّ الخطيبِ خرج يوماً يريد زيارة قبرِ تريم، فلقيَ سيدنا الخضرَ عليه السلام قاتلاً له: " يا أحمد تريد أن أو قَفَّكَ على قبري رجلينِ صالحينِ من زارهما غفر الله له ". فقال: نعم فمشياً معاً، ثم أشار إلى بقعة، فإذا هي قبراً صاحبي الترجمة.		

الفريط

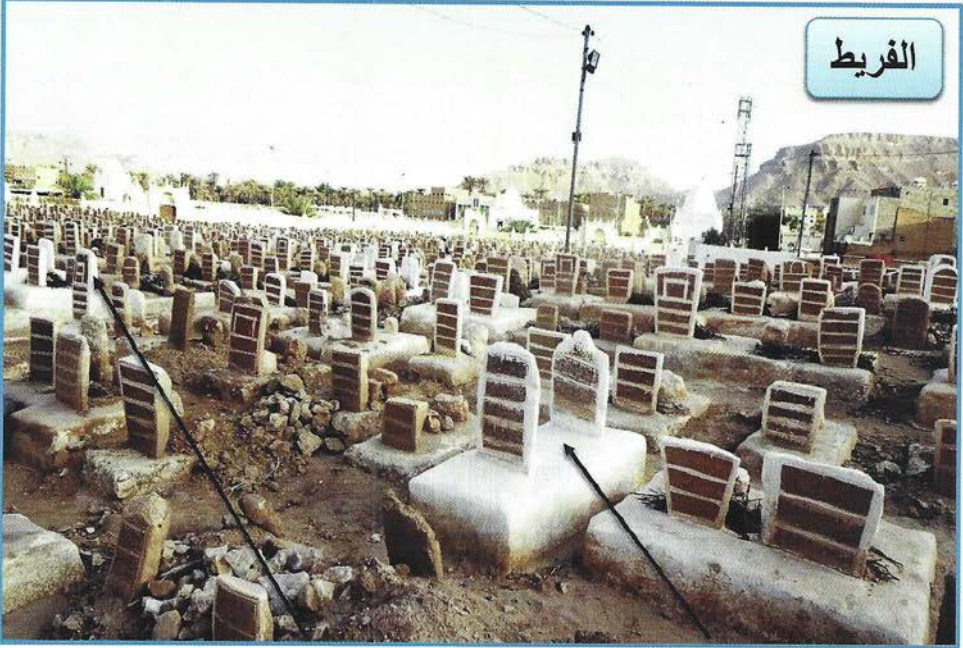

ضريح الإمام الشيخ أحمد بن عبد الله
بأحليل (رقم ٨٢)

الشيخ حسين بن عبد الله
بأجذيع (رقم ٨١)

الفريط



ضريح الإمام الشيخ علي بن محمد الخطيب صاحب الوعل (رقم ٨٣)

الشيخ سالم بادان

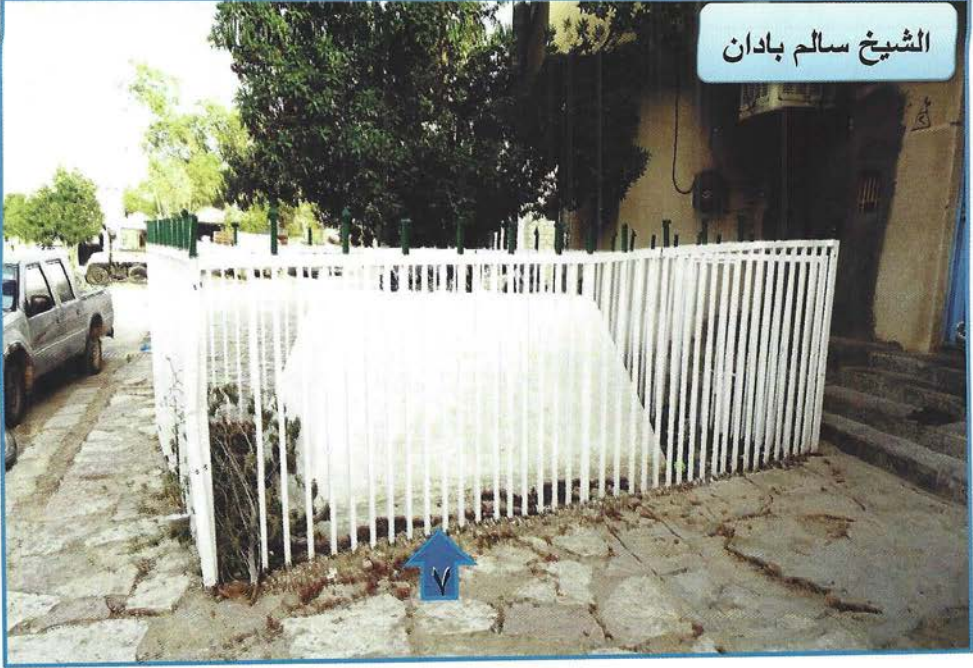

ضريح الشيخ سالم بادان، وأهل تريم يزورونه آخر جمعة من كل شهر

أكدر

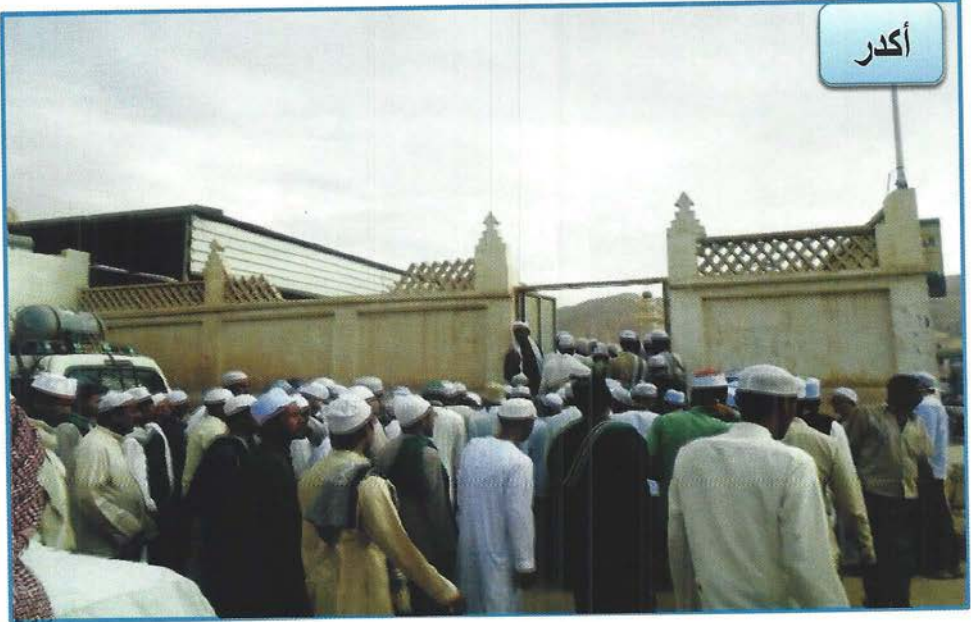

بوابة أكدر

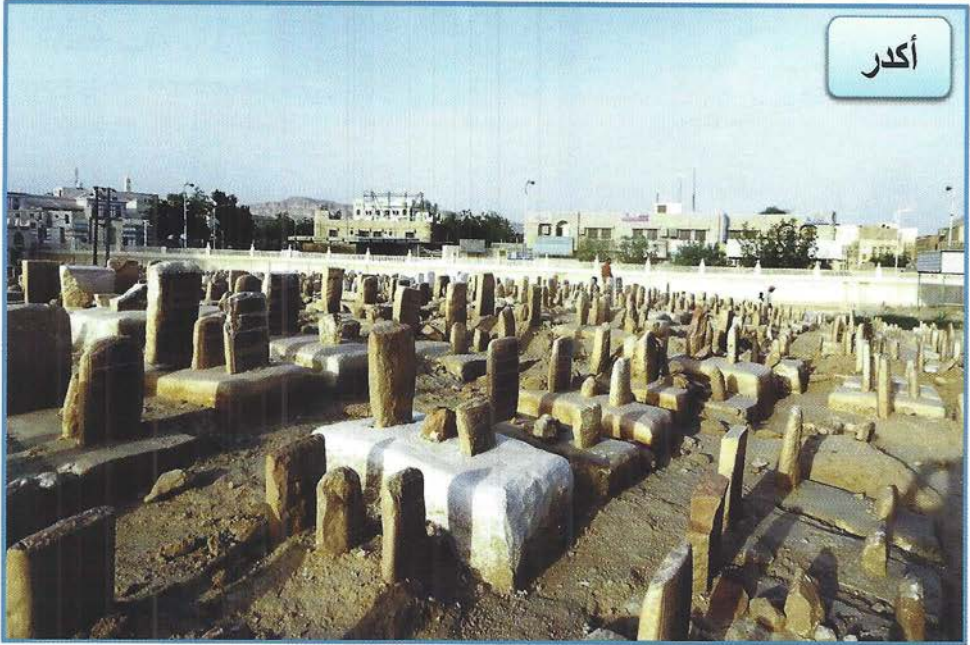

أكر

تربة أكر



أكر

ضريح الشيخ أحمد والشيخ يحيى ابني سالم بن أبي أكر (رقم ٨٤)

البدور - تريم



مقبرة البدور، وأهل تريم يزورونها آخر أربعاء من كل ظفر الخير (صفر) كل عام (١)

النويدرة - تريم

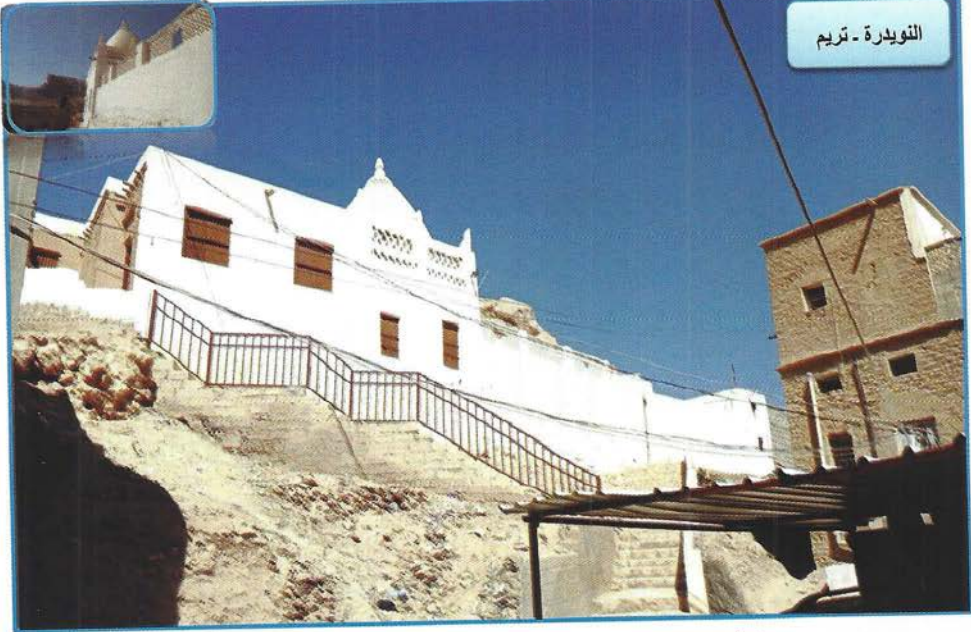

قبة مولى العَرَض - نواحي مدينة تريم (النويدرة)

(١) تكلمة لهذا الفصل أضفنا بعضاً من صور المقابر في ضواحي مدينة تريم من الأولياء.



دمون - تريم



باب الدخول

ضريح مولى الكساء - نواحي مدينة تريم



دمون - تريم

ضريح مولى بريح



دمون - تريم

طريق الدخول إلى
مولى الجوار
ومولى لوسط
ومولى المخفي

مسيح الماهر بدمون

منفذ الدخول لزيارة مولى الجوار ومولى لوسط ومولى المخفي

مولى لوسط - دمون - تريم

ضريح مولى الجوار

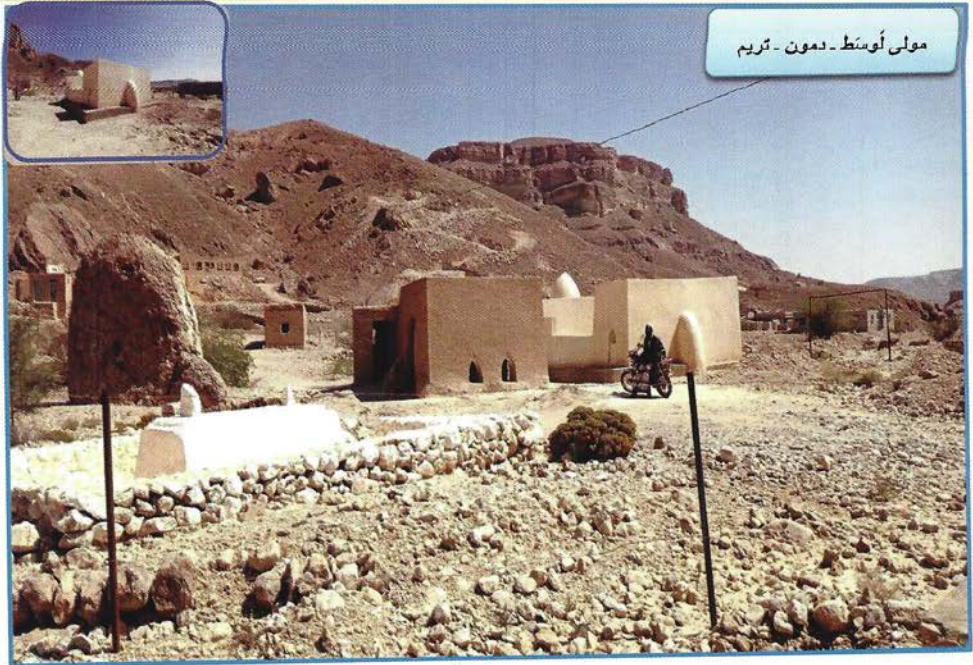

مولى أوسط - دمون - تريم

ضريح مولى أوسط

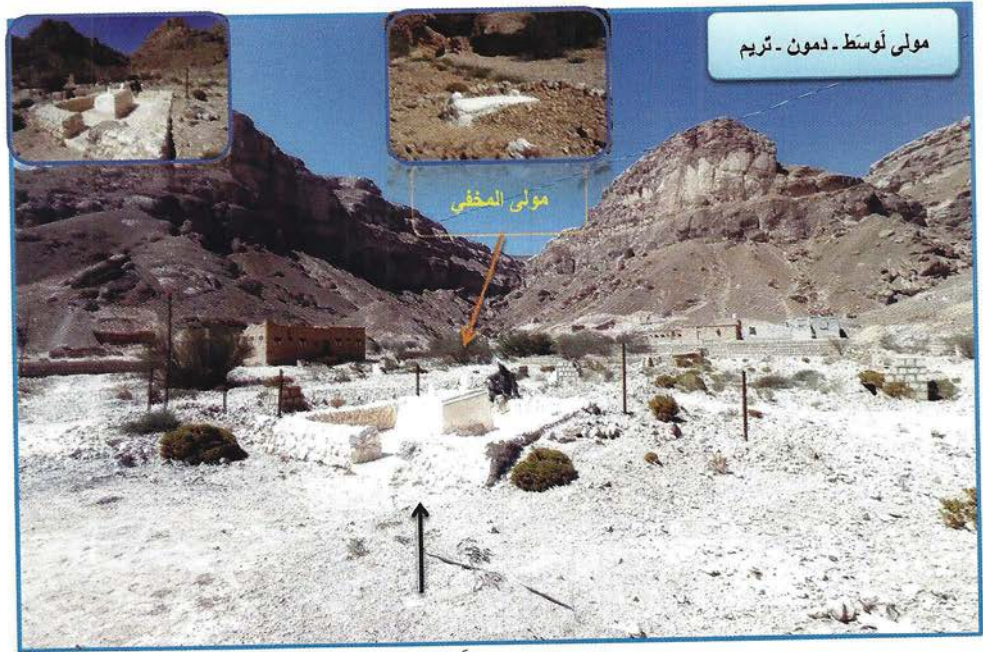

مولى أوسط - دمون - تريم

مولى المخفي

ضريح مولى أوسط

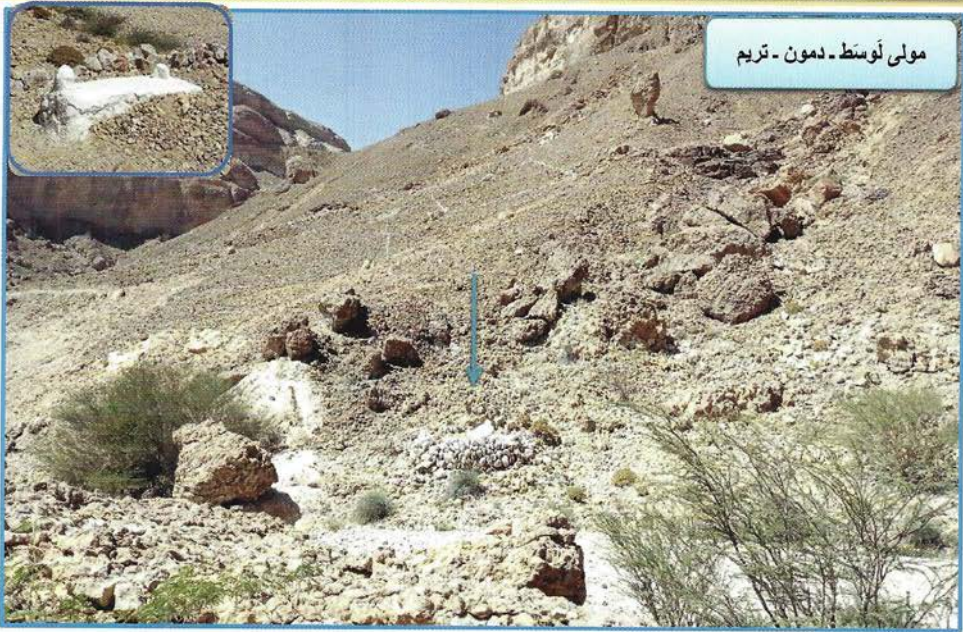

مولى لوسط - دمون - تريم

ضريح مولى المخفي

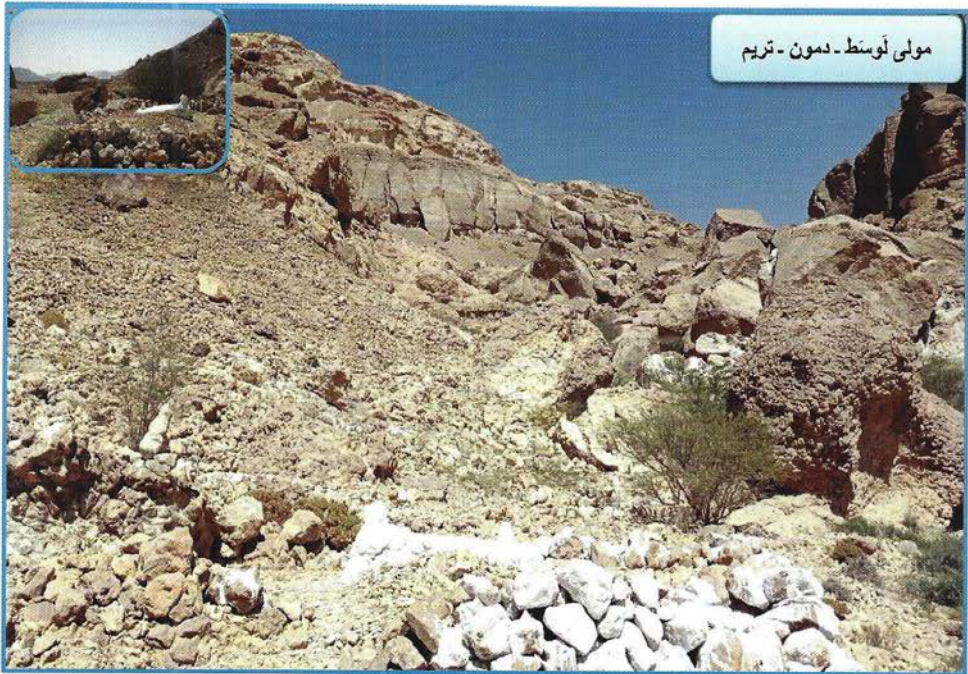

مولى لوسط - دمون - تريم

ضريح مولى المخفي



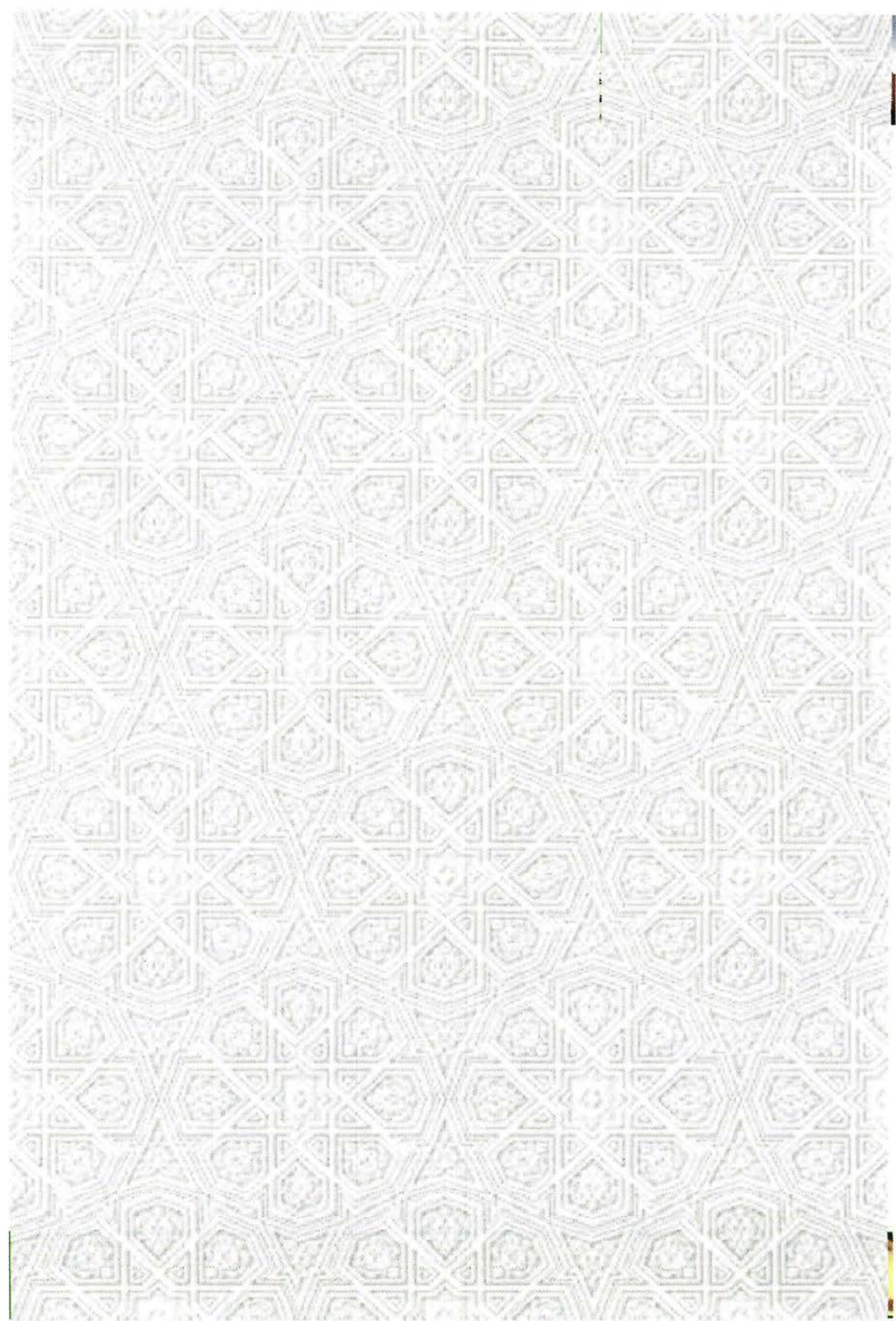

الفصل الثاني

في ذكر تراجم الأولياء المدفونين خارج تريم في الجهة القبليّة.

وأول ما ذُكر في هذا الفصل ترجمة الإمام المهاجر إلى الله أحمد بن عيسى الذي دُفن في منطقة الحُسيّسة ثم من معه فيها.

ثم تأتي بعد ذلك تراجم أولاد الإمام المهاجر المدفونين في عدة مناطق مثل بور، وتاربية، وبيت جبير، ثم تراجم أهل المسيلة، وتليهم ترجمة الشيخ عبد الرحمن باجلحبان، والشيخة سلطنة، والسيد يوسف المغربي.

ثم تأتي تراجم أهل سيئون وفي مقدمتهم: الحبيب علي بن محمد الحبشي صاحب المولد وغيره، ثم تراجم أهل تريس والغرفة وفي مقدمتهم الحبيب عيدروس بن عمر الحبشي. ثم تراجم أهل ذي أصبح ومدينة الحوطة وشبام كما سيأتي ذكرهم إن شاء الله تعالى.

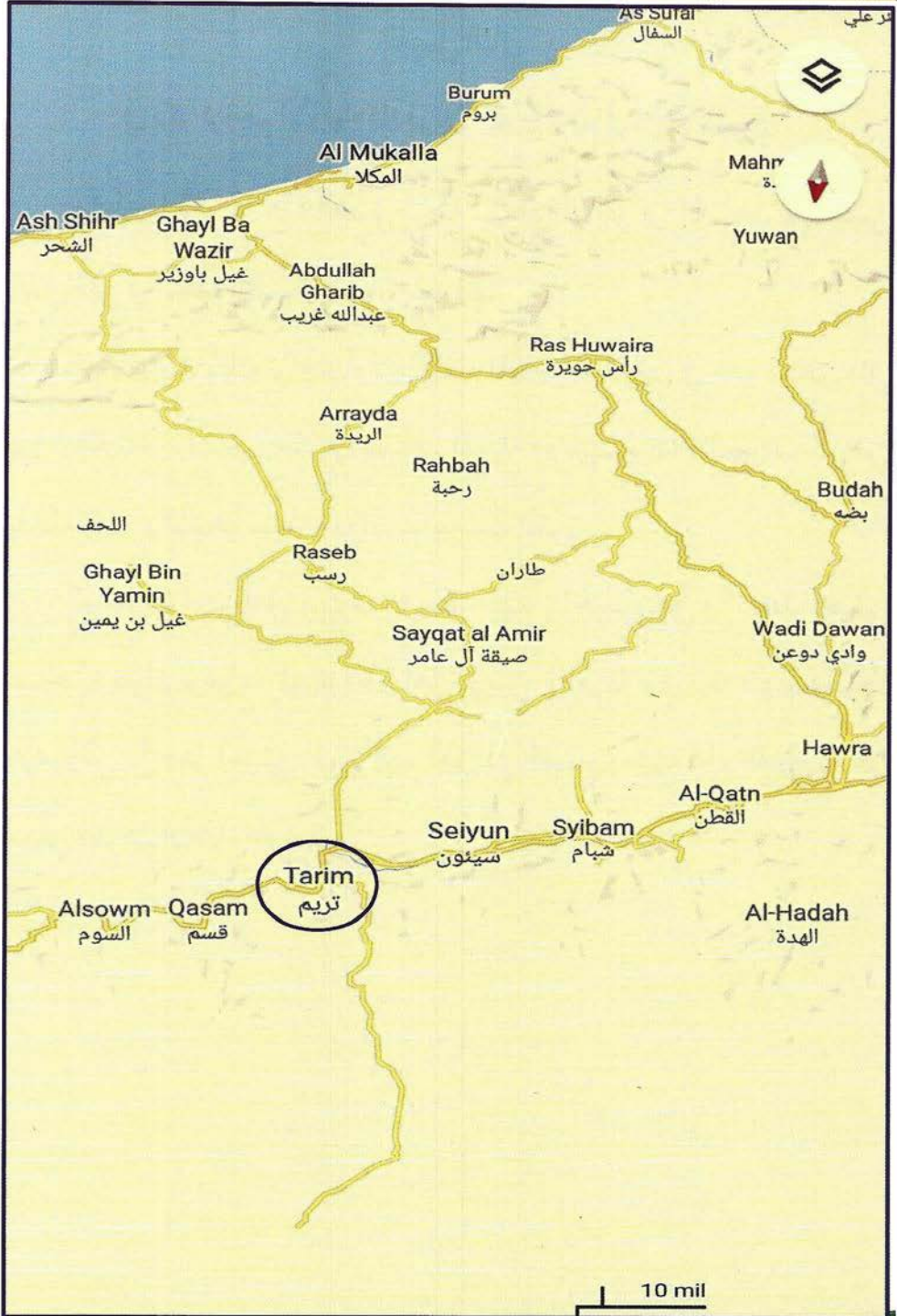

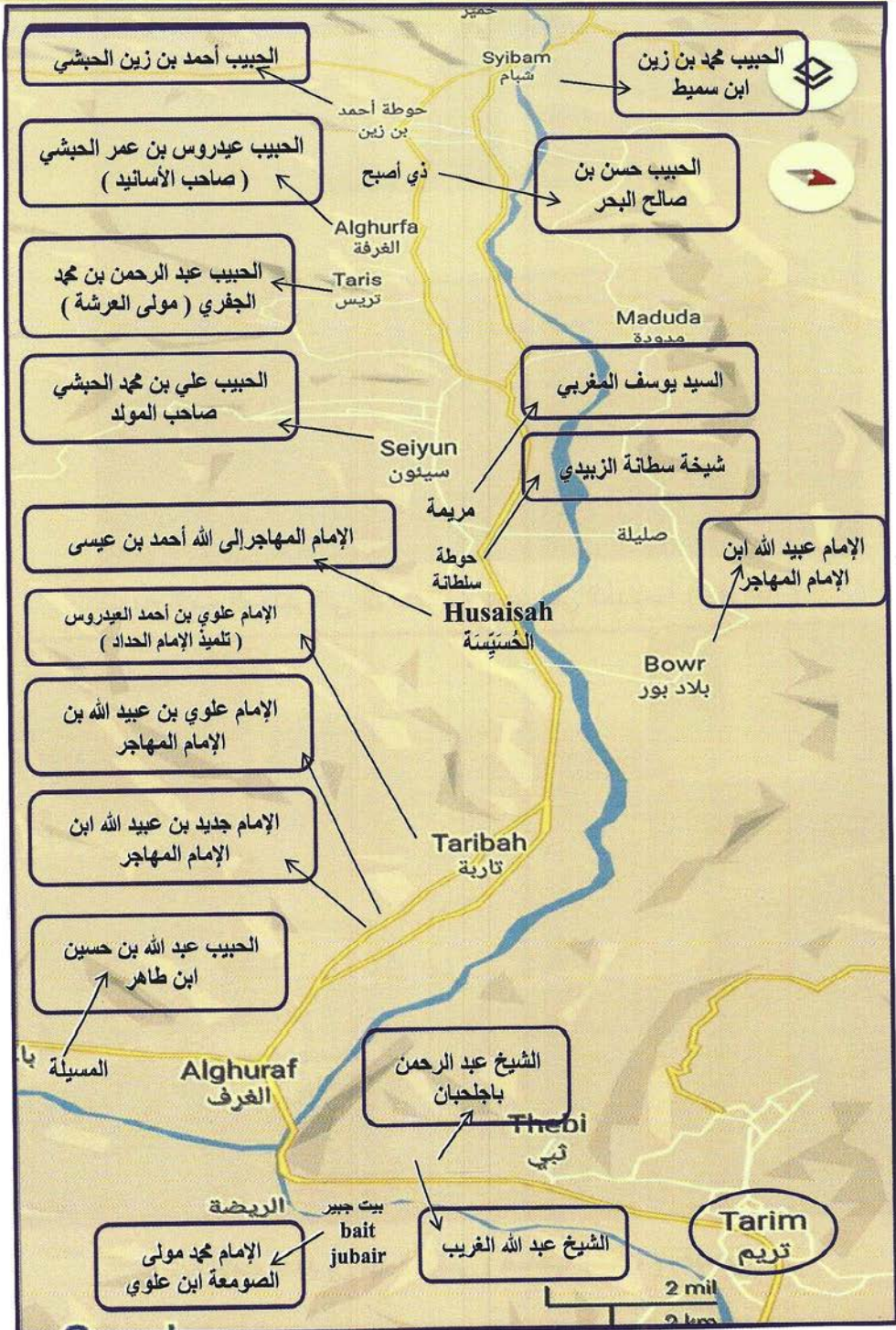

الْحُسَيْنِيَّة



ضريح الإمام المهاجر إلى الله أحمد بن عيسى في الْحُسَيْنِيَّة (رقم ٨٥)

الْحُسَيْنِيَّة



قبة الإمام أحمد بن محمد الحبشي (صاحب الشعب) رقم ٨٦

بور



قبة الإمام عبيد الله ابن الإمام المهاجر إلى الله في بور (رقم ٨٧)

تاربية

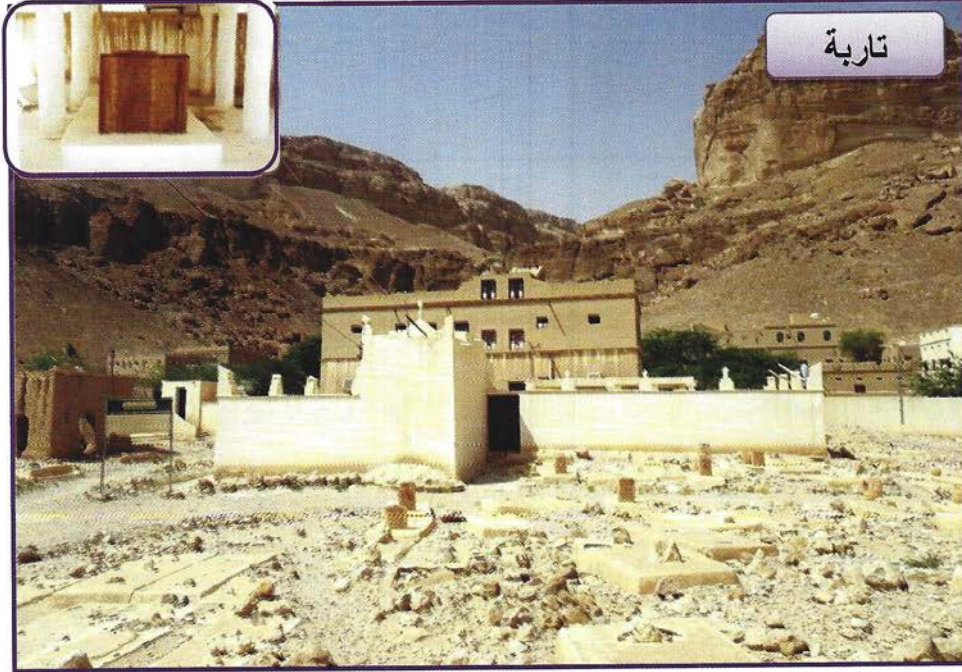

ضريح الإمام علوي بن عبيد الله ابن الإمام المهاجر إلى الله في تاربية (رقم ٨٨)

الرقم	الاسم	تاريخ الولادة	عمره	تاريخ الوفاة	عدد الآباء بينه وبين النبي صلى الله عليه وسلم	مكان دفنه	عدد السنين التي مضت من وفاته إلى سنة ١٤٤٠ هـ
٨٥	الإمام المهاجر إلى الله أحمد ابن عيسى	البصرة (العراق) جمادى الأولى ٢٧٣ هـ	٧٢	الحسيسة ٣٤٥ هـ	٩	الحسيسة	١٠٩٥
٨٦	الإمام أحمد ابن محمد الحبشي صاحب الشعب			١٠٣٨ هـ	٢٦	الحسيسة	٤٠٣
٨٧	الإمام عبيدالله ابن الإمام المهاجر إلى الله	نحو ٢٩٥ هـ	حوالي ٩٠	٣٨٣ هـ	١	بور	١٠٥٧
٨٨	الإمام علوي ابن عبيدالله			٤١٢	١١	تارية	١٠٢٨
٨٩	الإمام محمد ابن علوي بن عبيدالله	بيت جبير	٥٦		١٢	بيت جبير	
٩٠	الإمام علوي ابن محمد بن علوي	بيت جبير		٥١٢ هـ	١٣	بيت جبير	٩٢٨

المراجع	بعض مناقبه رضي الله تعالى عنه	من تلاميذه	من شيوخه
المُشْرَعُ الرَّوْيِي شرح العينية سلسلة الأعلام	كان رضي الله عنه أولَ من هاجر من البصرة إلى حضرموت حرصاً على سلامة ذريته من العقيدة الفاسدة، وكان معه سبعون نفرًا من أهل البصرة من ضمنهم أبناء عمومته كآل الأهدل والقديمي.	أخذ عنه أبنائه كالإمام عبيد الله بن أحمد المهاجر	أخذ عن أبيه الإمام عيسى ابن محمد النقيب
شرح العينية ص ٢٤٥	كان رضي الله عنه كثيرَ القيام والصيام، ويحكى أنه كان يحبُّ التمر، وكان يصليُّ بعدد التمرات التي أكلها. (ومن كراماته) أنه طعن خادمه برمح في ظهره فخرج من صدره فلم يجد له أثرٌ فقال: إنما طعنا الراكبَ فوقَ ظهرِك (الشيطان)	الحبيب علوي بن محمد الحداد (والد الإمام الحداد)	أخذ عن الإمام الشيخ أبي بكر بن سالم والشيخ محمد ابن أبي الحسن البكري
المُشْرَعُ الرَّوْيِي، شرح العينية، سلسلة الأعلام	كان رضي الله عنه إماماً جواداً شديد التواضع، وكان لا يتسمَّى بعبد الله، بل صغَّرَ نفسه، وكان إذا جدَّ ثمره جعله في الجريبين، ثم إذا جدَّ ثمره الثاني تصدَّق بجميع ما كان في البيت من التمرِ الأول وإن كان كثيراً.	أخذ عنه أبنائه كالإمام علوي بن عبيد الله	أخذ عن أبيه والإمام أبي طالب المكي
شرح العينية ص ١٣٥	وهو الإمام الأواب صفوة الأحاب، وكان كثيرَ القيام والصيام وصاحب ورع تام، وهو أولُ من سمي بعلوي، فجميع آل باعلوي منسوبون إليه. وكان كريماً ويحكى أنه كان يُثْفِقُ على ثمانين رجلاً إلى الحج.	أخذ عنه ابنه الإمام محمد	أخذ عن أبيه
شرح العينية ص ١٤٢	كان رضي الله عنه إماماً ورعاً زاهداً ذا رحمة وشفقة على المسلمين لا يبسا الضعفاء واليتامى والمساكين.	أخذ عنه ابنه الإمام علوي	أخذ عن أبيه
شرح العينية ص ١٤٣	كان رضي الله عنه من الأئمة الكاملين والمشايع العارفين، وكان جواداً كريماً متواضعاً تقياً.	أخذ عنه ابنه الإمام علي خالغ قسم	أخذ عن أبيه

الرقم	الاسم	تاريخ الولادة	عمره	تاريخ الوفاة	عدد الآباء بينه وبين النبي صلى الله عليه وسلم	مكان دفنه	عدد السنين التي مضت من وفاته إلى سنة ١٤٤٠ هـ
٩١	الإمام بصري بن عبيد الله	ولد بالبصرة ٣٠٥ هـ			١٢	قرية سمل في تاربة	
٩٢	الإمام جديد بن عبيد الله	ولد بحضرموت			١٢		
	الشيخ عبد الرحمن باجلحبان					باجلحبان	
٩٣	الشيخ عبد الله الغريب					باجلحبان	
٩٤	الحبيب طاهر ابن حسين بن طاهر		٥٧	١٢٤١ هـ		مسيلة	١٩٩
٩٥	الإمام عبد الله ابن حسين بن طاهر		٨١	٩ ربيع الأول ١٢٧٢ هـ		مسيلة	١٦٧

المراجع	بعض مناقبه رضي الله تعالى عنه	من تلاميذه	من شيوخه
سلسلة الأعلام	كان رضي الله عنه اسمه إسماعيل ولقب ببصري فاشتهر به، وقد نبع مُبَكراً وظهرَ عَلَمًا في الحديث وروايته..	أخذ عنه أخواه علوي، وجديد	أخذ عن والده
سلسلة الأعلام	كان الإمام جديد رضي الله عنه له اهتمامٌ ومناظرةٌ وتنافسٌ شريف على طلب العلم، وكان قد رحل إلى الحرمين والعراق.		أخذ عن والده
جوهر الشفاف ٧٣/١	كان رضي الله عنه شديدَ الصبرِ على زوجته التي كانت حادَّة الطبع، فبلغ بذلك مقامًا عاليًا عند الله تعالى، حتى أنه يُحكى أن رجلين يتعبدان في خلوةٍ كانا يسألان الله متوسلين به فيأتيها طعامٌ بما يكفيهما، وكان ذلك ببركة الشيخ عبد الرحمن في صبره على زوجته.		
	كان رضي الله عنه من الأولياء الذين لهم مُشاهدةٌ قويةٌ في مدينة تريم، ويُحكى أنه لما أراد أن يدخلَ تريمَ رأى نورًا ساطعًا إلى السماء، فاهتزَّت نفسه حتى مات في الحال ودُفِنَ في المكان الذي نُوِّي فيه.		
السادة آل أبي علوي ص ١٤٢	كان رضي الله عنه شديدَ الحرصِ على أوقاته، وكان دائمًا مع أخيه الأصغرِ عبد الله فلم تمرَّ عليها ساعةٌ إلا كانت معمورةً بالعلم والعبادة، وكان قد بُوع له بالخلافة على حضر موت.	أخذ عنه أخوه الحبيب عبد الله بن حسين بن ظاهر والحبيب عبد الله ابن عمر بن يحيى	الحبيب حامد بن عمر ابن حامد باعلوي ثم أخذ عن ابنه الحبيب عبد الرحمن
السادة آل أبي علوي ص ١٦٨ فيوضات البحر الملي	كان رضي الله عنه كثيرَ المجاهدة، وكان يقوم الليل يقرأ فيه عشرة أجزاء من القرآن، وفي صلاة الضحى ثمانية أجزاء، ومن أوراده ٢٥٠٠٠ من ((يا الله)) وكذلك لاله إلا الله والصلاة على رسول الله ومع ذلك كان يقول: " ياربَّ مامعنا عملٌ وكسبتنا كله زللٌ "	الحبيب عبد الله بن عمر ابن يحيى والحبيب علي الحبشي	أخذ عن أخيه الحبيب ظاهر والحبيب حامد ابن عمر وابنه عبد الرحمن

تاريخية

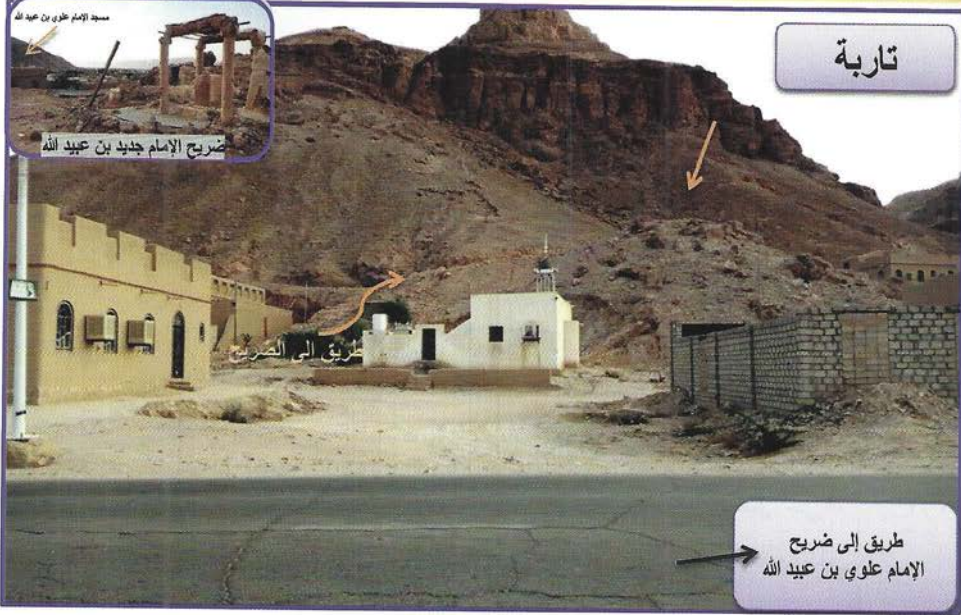

ضريح الإمام جديد بن عبد الله ابن الإمام المهاجر إلى الله (رقم ٩١)

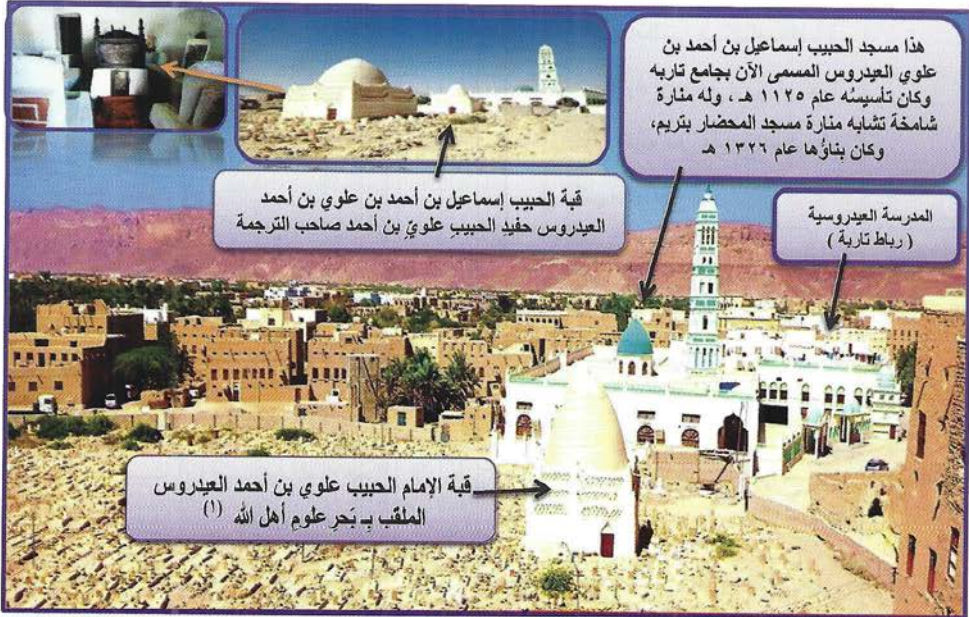

(١) ولد رضي الله عنه بتريم في القرن العاشر من الهجرة، وتربى فيها، وأخذ العلم عن علمائها، منهم الإمام عبد الله بن علوي الحداد. ثم خرج إلى تاريخية بأمر شيخه الإمام عبد الله الحداد، وهو أول من دخل تاريخية وأقام فيها من آل العيدروس. ثم بنى المسجد المعروف الآن بمسجد الحبيب علوي بن أحمد. توفي بتاريخه تاريخ ٨ من ذي الحجة سنة ١١١٩ هـ. وله سبعة عشر ابناً

بَيْتُ جَبِيرٍ

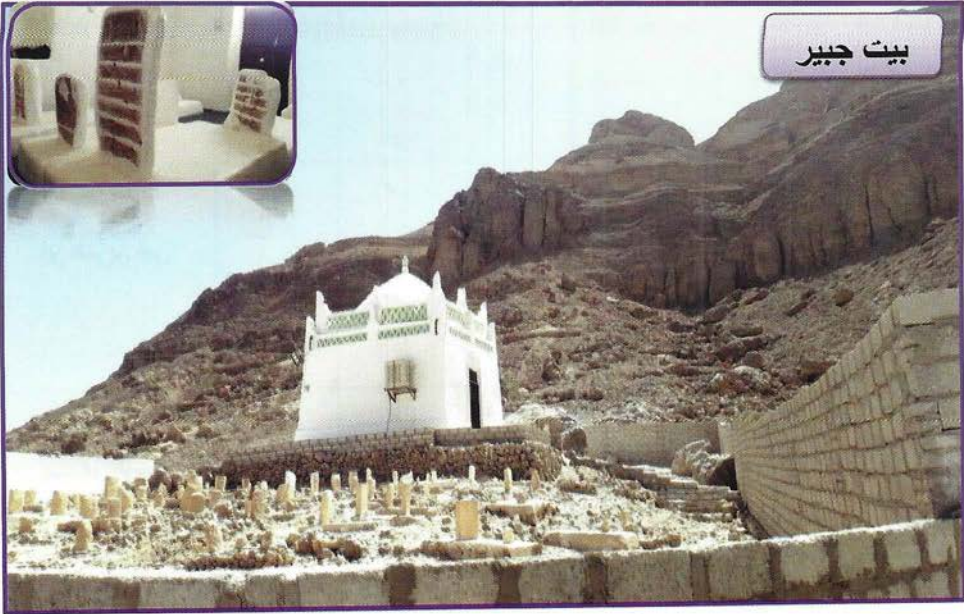

قبة الإمام محمد مولى الصومعة بن علوي بن عبيد الله ابن الإمام المهاجر إلى الله _ في بيت جبير (رقم ٨٩)

باجلحبان

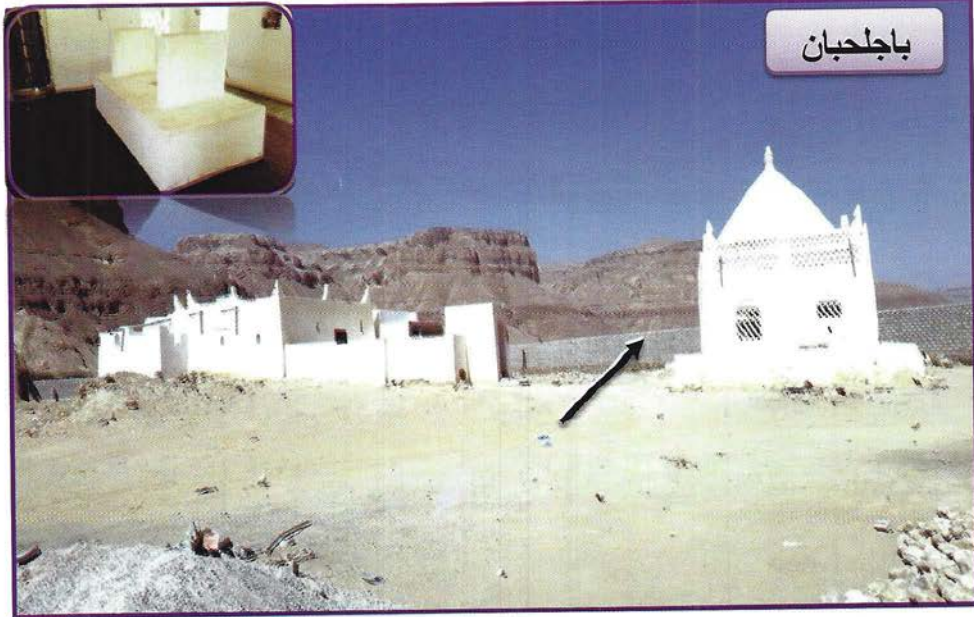

قبة الإمام الشيخ عبد الرحمن باجلحبان (رقم ٩٢)

الرقم	الاسم	تاريخ الولادة	عمره	تاريخ الوفاة	عدد الآباء بينه وبين النبي صلى الله عليه وسلم	مكان دفنه	عدد السنين التي مضت من وفاته إلى سنة ١٤٤٠ هـ
٩٦	الحبيب عبد الله ابن عمر بن يحيى		٥٦	مسيلة ٢٠ جمادى الأولى ١٢٦٥ هـ		المسيلة	١٧٥
٩٧	الشيخة سلطانة بنت علي الزبيدية			٨٤٣ هـ		حوطة سلطانة	٥٩٧
٩٨	السيد يوسف بن عابد المغربي الحسني			١٠٤٨ هـ	٢٥	مريمة	٣٩٢
٩٩	الحبيب علي ابن عبد الله السقاف	سيتون ١٠٩٢ هـ	٨٩	الأربعاء ١٥ جمادى الآخرة ١١٨١ هـ		سيتون	٢٥٩
١٠٠	الحبيب علي ابن محمد الحبشي (صاحب المولد)	قرية قسم ٢٤ شوال ١٢٥٩ هـ	٧٤	الأحد ربيع الثاني ١٣٣٣ هـ	٣٤	سيتون	١٠٧

المراجع	بعض مناقبه رضي الله تعالى عنه	من تلاميذه	من شيوخه
السادة آل أبي علوي ص ١٧٩ الأملالي	كان رضي الله عنه شغوفا بالعلم، ويحكى أنه ضاع عليه كتاب فوجده ليلة زفافه أمام غرفته، فجلس لقراءته حتى طلع الفجر. وكان رضي الله عنه قد أُذِنَ له في الإفتاء وهو شاب.	أخذ عنه ابنه الحبيب عقيل والحبيب عيديروس ابن عمر الحبشي	الحبيب عبد الله بن حسين بن طاهر والحبيب حسن بن صالح البحر
سلسلة لأعلام	كانت رضي الله عنها امرأةً سالحة تقيّةً صبوراً متصوفةً، ويحكى أنها التقت سيدنا الحضر عليه السلام، فطلبت منه أن يدعو لها بروية النبي صلى الله عليه وسلم في اليقظة فاستجاب الله دعوتها، فكانت رضي الله عنها بعد ذلك كثيرة الاجتماع بالنبي صلى الله عليه وسلم.	كان الإمام عبد الله العيديروس الأكبر تحت تربيتها	الإمام عبد الرحمن السقاف
الجواهر في مناقب تاج الأكابر ص ٢٠٨	هو رضي الله عنه من المغرب، وأخذ العلم عن علماء عصره، فأشار إليه أحد مشايخه أن شيخ فتحة ليس في المغرب، بل في حضرموت اسمُه الشيخ أبو بكر بن سالم فتوجه إلى حضرموت في الحال، فلما وصل إليه قال له الشيخ أبو بكر بن سالم: " والله إني نظرتك في صلب والدك عابد وحضرت ولدتك "		الشيخ أبو بكر بن سالم والشيخ مخلوف المغربي
الأملالي ص ٢٣	كان رضي الله عنه عنده تسليم كامل لشيخه، ويحكى: أنه سافر إلى مكة لأداء الحج، ثم رجع إلى حضرموت وقصد أولاً تريم لأجل أن يلتقي شيخه فسأله الشيخ (وهو الإمام الحداد): هل زرت المدينة؟ فقال " لا " فأمره أن يذهب إلى المدينة، فسافر رضي الله عنه حالاً وبدون تأخير قاصداً المدينة المنورة.	الحبيب سقاف بن محمد بن عمر السقاف	الإمام عبد الله بن علوي الحداد والحبيب علي بن عبد الله العيديروس (هندي)
فيوضات بحر الملي	هو الإمام الأعظم الداعي إلى الله في السر والإعلان وهو الذي ألف مولد (سمط الدرر) وكانه تأليفه سنة ١٣٢٧ هـ، ومن كراماته: أن أحد علماء المغرب رأى النبي صلى الله عليه وسلم في المنام ثلاث ليالي متواليّة والنبي صلى الله عليه وسلم يقول له: " أحبُّ الناس إليّ عليُّ بنُ محمدِ الحبشي "	أخذ عنه أبناؤه وكذلك الحبيب محمد بن هادي السقاف	أخذ عن والده وشيخ فتحه الحبيب أبو بكر بن عبد الله العطاس

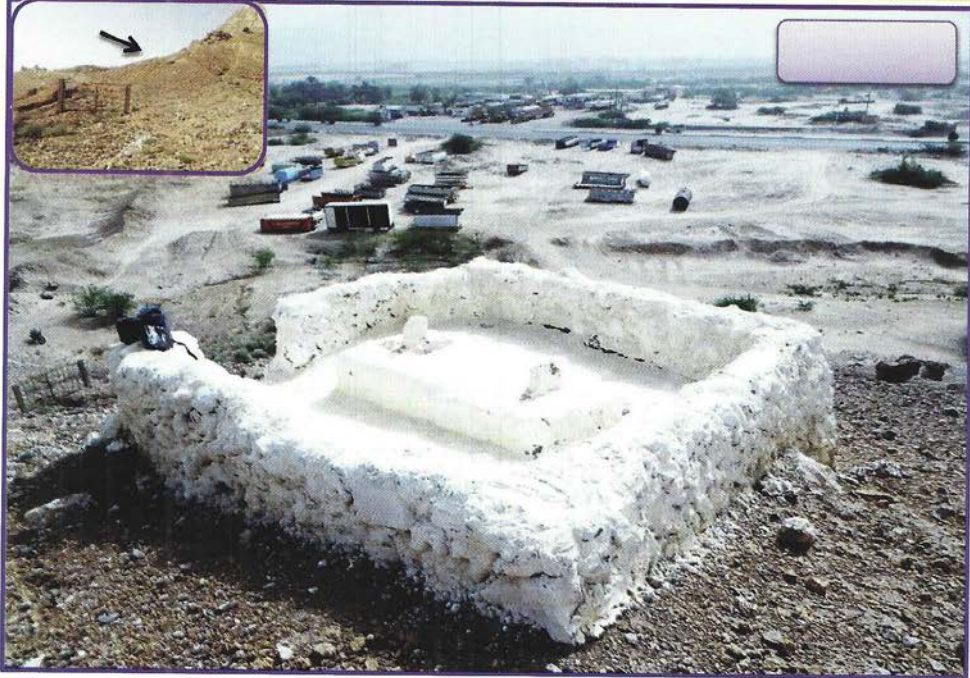

ضريح الشيخ عبد الله الغريب (رقم ٩٣)

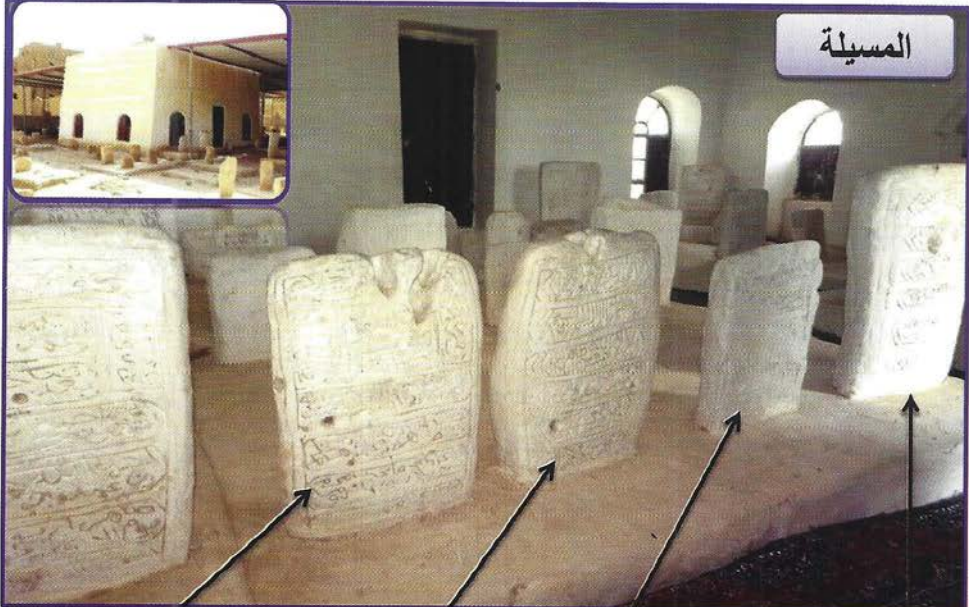

ضريح الحبيب عبد الله بن عمر بن يحيى (رقم ٩٦) ضريح الحبيب ظاهر بن حسين بن طاهر (رقم ٩٤) ضريح الحبيب عبد الله بن حسين بن طاهر (رقم ٩٥) ضريح الحبيب عبد الرحمن



حُوَّة
سُلْطَانَة

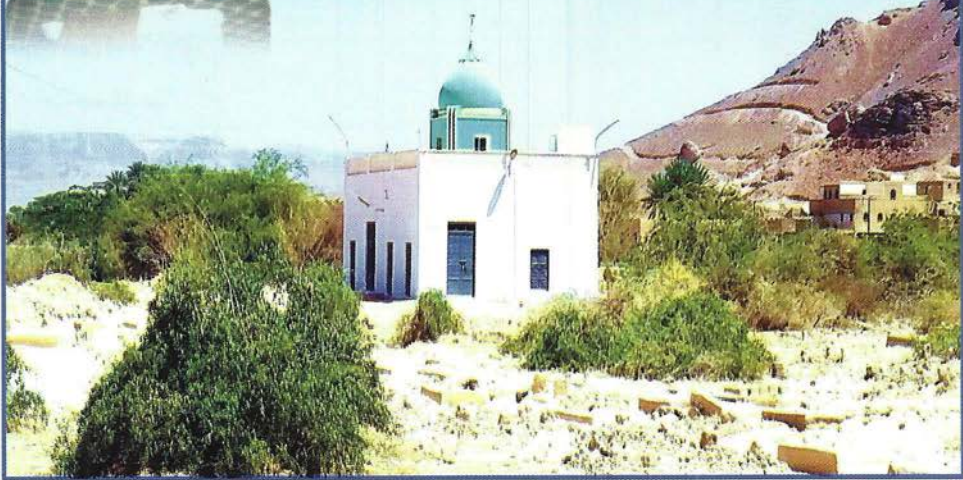

قُبَّة الشَّيْخَةِ سُلْطَانَة بِنْتِ عَلِي الزُّبَيْدِيَّة (رَقْم ٩٧)



مَرْيَمَة



قُبَّة السَّيِّدِ يُوْسُفِ بْنِ عَابِدِ الْحَسَنِ الْمَغْرِبِيِّ فِي مَرْيَمَةَ (رَقْم ٩٨)

الرقم	الاسم	تاريخ الولادة	عمره	تاريخ الوفاة	عدد الآباء بينه وبين النبي صلى الله عليه وسلم	مكان دفنه	عدد السنين التي مضت من وفاته إلى سنة ١٤٤٠ هـ
١٠١	الحبيب حسن ابن أحمد بن محمد الحبيشي صاحب الشعب				٢٧	سيئون	
١٠٢	الحبيب أحمد ابن عبد الرحمن السقاف	١٩ شعبان ١٢٧٨ هـ	٧٩	٤ محرم ١٣٥٧ هـ	٣٥	سيئون	٥٨
١٠٣	الحبيب طه ابن عمر الصافي السقاف	٩٥٣ هـ	٥٤	١٠٠٧ هـ	٢٦	سيئون	٤٣٣
١٠٤	الحبيب سقاف ابن محمد ابن عمر الصافي السقاف			السبت ١١ شوال ١١٩٥ هـ	٣١	سيئون	٢٤٥
١٠٥	الحبيب عمر ابن سقاف ابن محمد السقاف	١١٥٤ هـ	٦٢	٢ شوال ١٢١٦ هـ	٣١	سيئون	٢٢٤

المراجع	بعض مناقبه رضي الله تعالى عنه	من تلاميذه	من شيوخه
جني القطاف ص ٢٦ السادة آل أبي علوي	كان رضي الله عنه ممن يحفظ القرآن لكثرة قراءته، وكان له اهتمام كبير في تربية أولاده.	أخذ عنه ابنه (الحبيب عبدالقادر)	الحبيب علي بن محمد الحشي والحبيب عيدروس بن عمر الحشي
تلخيص الشافعي ص ١٧	كان رضي الله عنه أول من سكن سيئون من السادة، وهو الذي أسس المسجد الجامع في سيئون الذي يُعرف اليوم بمسجد طه بن عمر.		
نشر محاسن الأوصاف ص ٤٩	كان رضي الله عنه مُجِدِّداً في طلب العلم من صغره وحفظ القرآن حفظاً أكيدا وهو في سبع سنوات من عمره، وكان يقول: "إن والدي إذا رأته كثرة اجتهادي شقَّ عليها ربياً أخذت المصحف من يدي شفقة علي"	أخذ عنه أبناؤه وكذلك الحبيب حسن بن صالح البحر	أخذ عن والده وأخيه الأكبر وأخذ عن الحبيب علي بن عبد الله بن عبد الرحمن السقاف
السادة آل أبي علوي ص ١٩٦	كان رضي الله عنه معروفاً بالذكاء والخارق والفهم الواسع وقوة الحفظ وسعة الاطلاع، وقد حفظ القرآن وهو ابنُ بست سنين وقيل أربع سنين، وكان في صغره كثير التحدُّث مع معلِّمه في علوم التفسير وعلوم التصوف.	أخذ عنه أبناؤه وإخوانه كمحمد وحسن وكذلك أخذ عنه العبادة السبعة (١)	أخذ عن والده وعن الحبيب علي بن عبد الله السقاف والحبيب حسن الحداد

(١) وهم ١. الحبيب عبد الله بن علي بن شهاب، ٢. الحبيب عبد الله بن حسين بلنقيه، ٣. الحبيب عبد الله بن حسين بن طاهر، ٤. الحبيب عبد الله بن عمر بن يحيى، ٥. الحبيب عبد الله بن أبي بكر عديد، ٦. الشيخ عبد الله بن علي باسودان، ٧. الشيخ عبد الله بن شعيب بن سمير.

سينون

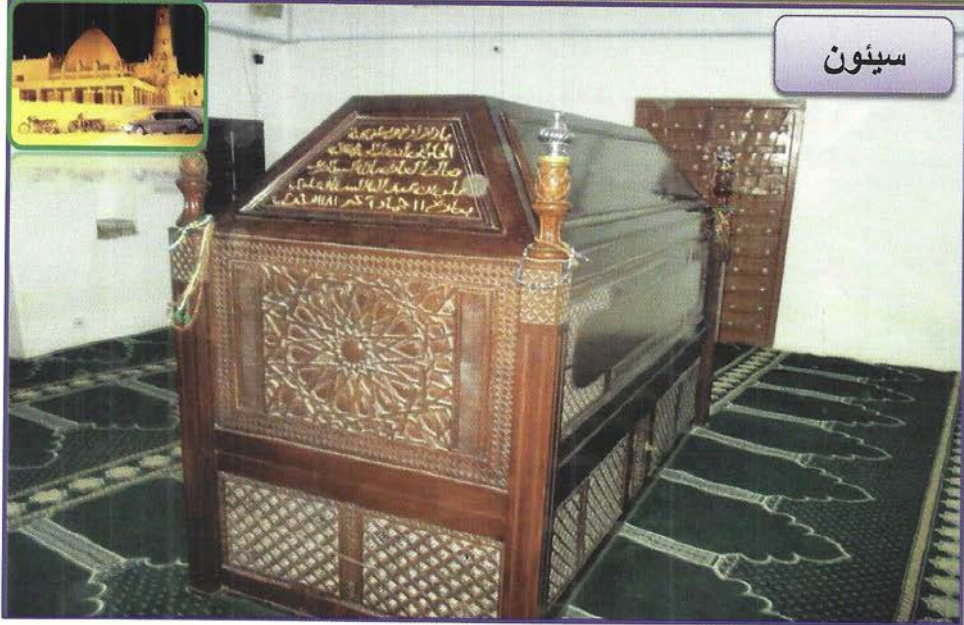

ضريح الحبيب علي بن عبد الله السقاف (رقم ٩٩)

سينون



ضريح الحبيب علي الحبشي سينون (رقم ١٠٠)

سينون

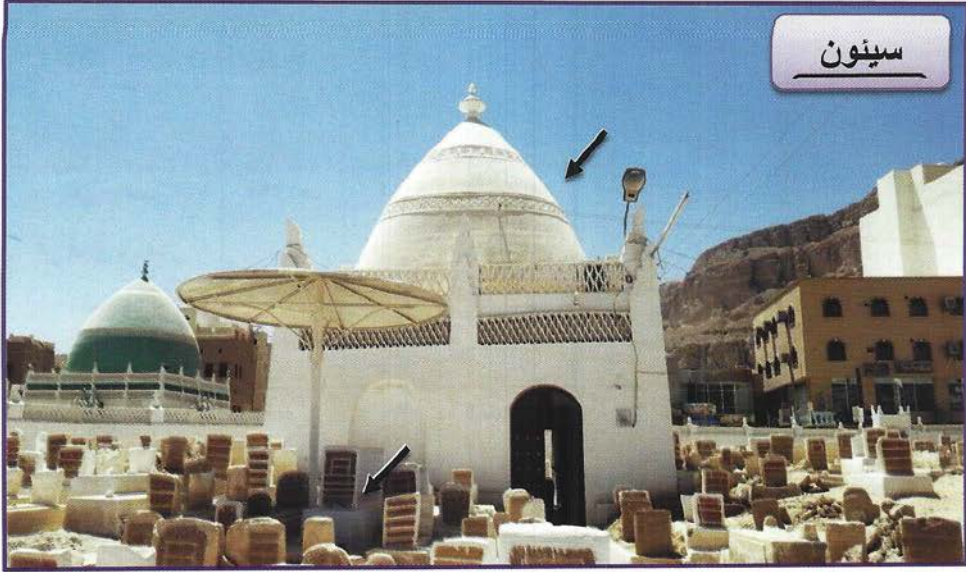

تحت المظلة ضريح الحبيب طه بن عمر الصافي (رقم ١٠٣)
قبة الحبيب سقاف بن محمد بن عمر الصافي (١٠٤)

سينون

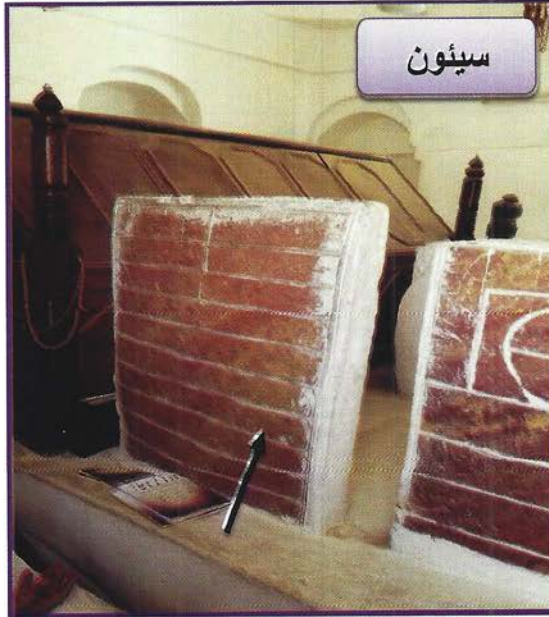

ضريح الحبيب محمد بن هادي بن حسن السقاف (رقم ١٠٦)

الرقم	الاسم	تاريخ الولادة	عمره	تاريخ الوفاة	عدد الآباء بينه وبين النبي صلى الله عليه وسلم	مكان دفنه	عدد السنين التي مضت من وفاته إلى سنة ١٤٤٠ هـ
١٠٦	الحبيب محمد ابن هادي بن حسن السقاف	١٢٩١ هـ	٩١	الأربعاء ١٥ رجب ١٣٨٢ هـ		سيئون	٥٨
١٠٧	الشيخ عمر ابن عبد الله باخرمة	في المحجرين الثلاثاء ١٣ رمضان ٨٧٣ هـ	٧٩	السبت ٢٠ ذي الحجة ٩٥٢ هـ		سيئون	٤٨٨
١٠٨	الحبيب عبد الرحمن ابن محمد الجفري (مولى العرشة)	٩٣٠ هـ	١٠٧	١٠٣٧ هـ	٢٦	تريس	٤٠٣
١٠٩	الحبيب عيدروس ابن عمر الحبشي (مسند الدنيا)	جمعة ٢٣ محرم ١٢٣٧ هـ	٧٧	الإثنين ٩ رجب ١٣١٤ هـ	٣٢	الغرفة	١٢٦
١١٠	الشيخ أحمد ابن عبد الله باعباد (صاحب التربة)					الغرفة	

المراجع	بعض مناقبه رضي الله تعالى عنه	من تلاميذه	من شيوخه
مناقب خاص السادة آل أبي علوي ص ٢٢٥	كان رضي الله عنه محبوباً على الخير والمسابقة إليه منذ صغره، وكان يتعلم تلاوة القرآن ويحْتَمِمُهُ في شهر واحد، وكان وِلَاعًا بالعلم شغوفًا به واسع الصدر لِيِّن الجانبِ.	أخذ عنه أبناؤه كسالم وعلي وعمر وحسين وكذلك أخواه عبد القادر وأحمد	الحبيب عبد الله بن محسن السقاف والحبيب عبد الرحمن بن محمد المشهور
الأعلام في أسرة آل أبي باخرمة	كان رضي الله عنه له قصائدٌ عجيبةٌ، وكان له تسليمٌ كاملٌ لشيخه، ويحكى أن شيخه اختبره وأمره أن يذهب إلى أعلى جبلٍ في حضر موت (جبل قمران) وأن يرمي نفسه ففعل ذلك ولم يصبه شيء.	أخذ عنه أبناؤه كعبد الله والقاضي عبد الرحمن وكذلك الشيخ أبو بكر بن سالم	الشيخ عبد الرحمن باهزمر والحبيب أبو بكر العدني
الجواهر في مناقب تاج الأكابر	كان رضي الله عنه من أهل الخمول، وكان له زِراعةٌ يَزْرَعُ فيها، ومن كراماته يحكى أن رجلاً مصاباً بمرضٍ في بطنه قد عَجَزَ الأطيَاءُ في مُعالجته، فأتى صاحب الترجمة فأمره أن يتناول شيئاً من زِراعته ففعل فشفِيَ بإذن الله تعالى.	أخذ عنه أولاد الشيخ أبي بكر بن سالم، والشيخ محمد بن عبد الله (قاضي باكثير)	الشيخ أبو بكر بن سالم
عقد اليواقيت السادة آل أبي علوي ص ٢٠٥	كان رضي الله عنه قد لقب بمسندٍ حضر موت، بل مسند الدنيا كلها في عصره، وكان له مشايخٌ كثيرٌ ينفون على مِثْتِي شيخٍ، وكانت له عنايةٌ عجيبةٌ في تَتَبُّعِ الفوائد والبحثِ عن كُتُبِ الأسانيدِ فبلغت ١٦٠ عُنواناً.	الحبيب عبد الرحمن بن محمد المشهور، والحبيب عبيد الله بن محسن السقاف	الحبيب حسن بن صالح البحر والعبادة السبعة

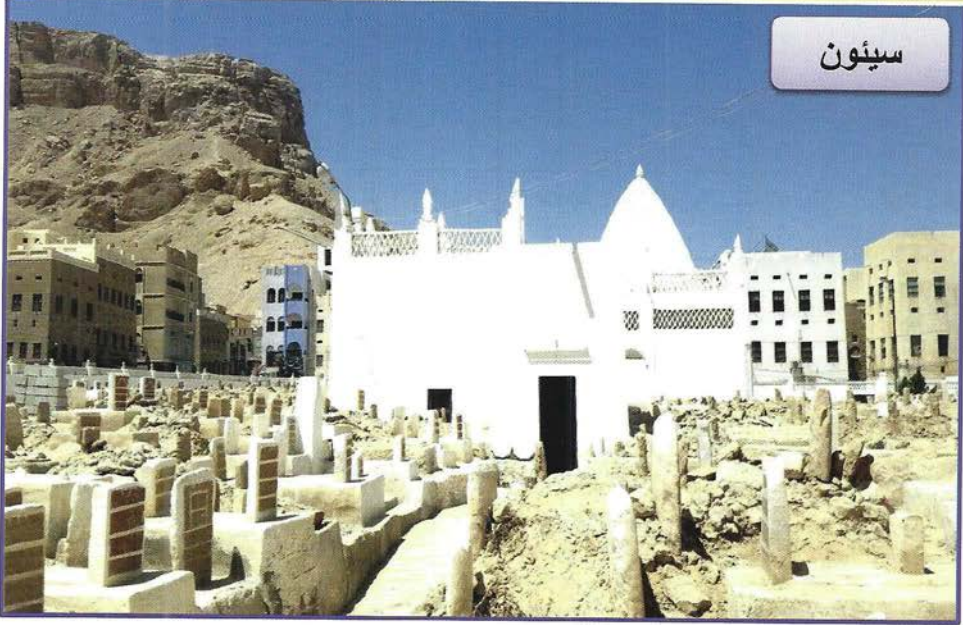

سينون

قبة الإمام الشيخ عمر بن عبد الله بامخرمة (رقم ١٠٧)

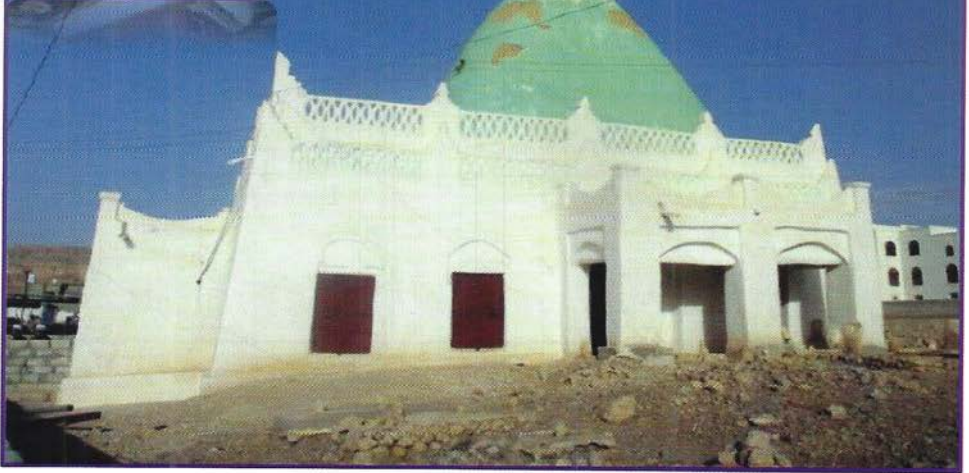

تريس

قبة الحبيب عبد الرحمن بن محمد الجفري مولى العرشة (١٠٨)

الغرفة



قبة الحبيب عيدروس بن عمر الحبشي (مسند الدنيا) رقم ١٠٩

ذي أصبح

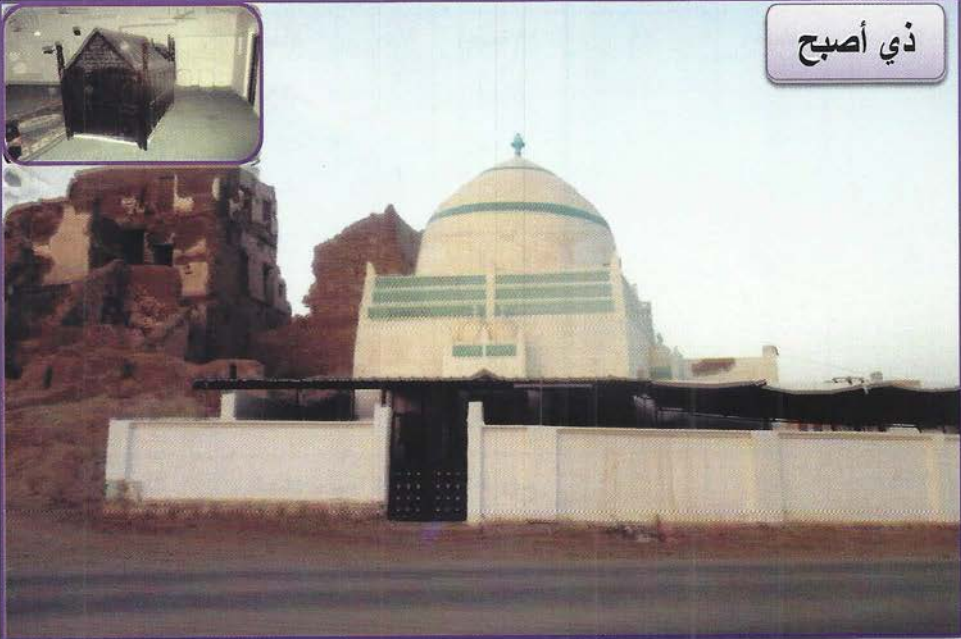

قبة الحبيب حسن بن صالح البحر في ذي أصبح رقم ١١٢

الرقم	الاسم	تاريخ الولادة	عمره	تاريخ الوفاة	عدد الآباء بينه وبين النبي صلى الله عليه وسلم	مكان دفنه	عدد السنين التي مضت من وفاته إلى سنة ١٤٤٠ هـ
١١١	الشيخ عبد الرحمن ابن عبد الله باعباد	الأربعاء ١٨ صفر ١٣٩٣ هـ	٤٧	مساء الجمعة ١١ محرم ١٤٤٠ هـ		الغرفة	
١١٢	الحبيب حسن ابن صالح البحر			الأربعاء ٢٣ ذي القعدة ١٢٧٣ هـ	٣٢	ذي أصبح	١٦٧
١١٣	الحبيب أحمد ابن زين الحبشي (صاحب الحوطة)	في بداية ١٦٠٩ هـ	٧٦	الجمعة ١٩ شعبان ١١٤٥ هـ	٢٩	الحوطة	٢٩٥
١١٤	الحبيب حسين ابن عمر ابن حسن الحداد (ماري سيني)			الأربعاء ٢٣ جمادى الآخرة ١٤٣٨ هـ		الحوطة	٢
١١٥	الحبيب محمد ابن زين بن سميط	شعبان ١١٠٨ هـ	٦٤	آخر ربيع الأول ١١٧٢ هـ		شباب	٢٦٨

المراجع	بعض مناقبه رضي الله تعالى عنه	من تلاميذه	من شيوخه
إعداد القسم الأعلامي برباط الإسعاد للدراسات الإسلامية (الغرفة)	كان رضي الله عنه عطوفا على الصغار والكبار والأيامي والأيتام، دائم الفكر في تقديم الخدمات لهم تخفيفاً لمعانائهم. وكان رضي الله عنه أسس كثيراً من أماكن الخير، منها: دار الدعوة بجانب مسجد الشيخ عليّ بآبَاد، وكذلك رباط الإسعاد غرب المسجد الجامع. ومدرسة أمهات المؤمنين.		أخذ عن والده وعن الحبيب عبدالقادر بن أحمد السقاف والحبيب محمد بن عبد الله الهدار والحبيب عمر ابن حفيظ
تاج الأعراس فيوضات البحر الملي ص ٥٦	لُقِّب رضي الله عنه بالبحر لثبته في العلوم، وكان ذا أخلاق عالية في تعامله حتى مع الحيوانات، ومن كراماته أنه يُصَلِّي في الركعة الواحدة ختمةً، وفي الثانية ٩٠ ألفاً من سورة الإخلاص، ويُحكي أنه قرأ ختمةً أثناء الطواف ما بين السلام والمقام.	الحبيب يدروس بن عمر الحبشي والحبيب علي بن محمد الحبشي	الحبيب عمر بن سقاف السقاف والحبيب أحمد بن عمر بن سميط
قرة العين وجلاء الرين	كان رضي الله عنه يُلقَّب بشافعي زمانه، وكان يُضربُ به المثل في أدب المريد مع شيخه، ويُحكي أنه لازم الإمام عبد الله الحداد أربعين سنةً، وجعل نفسه أمام شيخه كالميت عند الغاسل.	الحبيب محمد بن زين ابن سميط والحبيب علي بن حسن العطاس	الإمام عبد الله بن علوي الحداد
	كان رضي الله عنه معدوداً من أهل الحمول، شديد التواضع، وكان يخدم طلاب العلم ببيع حوائجهم، ويتعامل معهم كعاملية الأب مع أولاده.		
قرة العين وجلاء الرين	كان رضي الله عنه قد لازم الإمام الحداد ١٦ سنة، ثم بعد وفاة شيخه أخذ عن الإمام أحمد بن زين، ومن مجاهدته أنه يعصبُ الحَجَرَ على بطنه من شدة الجوع ويُقَسِّمُ قُوَّته على الفقراء والمساكين.	الحبيب عمر بن حامد باعلوي والحبيب علوي بن عبد الله الحداد	أخذ عن والده وعن الإمام عبد الله الحداد والحبيب أحمد بن زين الحبشي



حُوَّة
أحمد بن
زين

ضريح الحبيب أحمد بن جعفر ضريح الحبيب جعفر بن ضريح الحبيب أحمد بن زين الحبشي
بن أحمد بن زين الحبشي أحمد بن زين الحبشي (صاحب الحوطة) رقم ١١٣

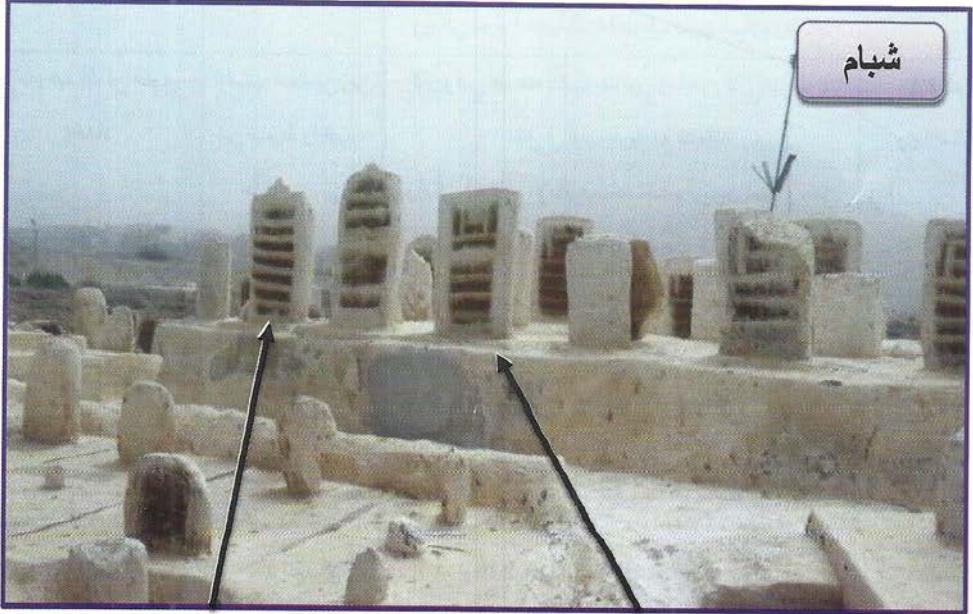

شَبَام

ضريح الحبيب أحمد بن عمر ضريح الحبيب محمد بن
ابن زين بن سميط (رقم ١١٦) زين بن سميط شبام (١١٥)

شِبَام



قبة الشيخ عبد الله القديم بن محمد باعباد مُقَدَّم التربة (رقم ١١٧)

شِبَام



ضريح الشيخ محمد بن أبي بكر باعباد (رقم ١١٨)

عدد السنين التي مضت من وفاته إلى سنة ١٤٤٠ هـ	مكان دفنه	عدد الآباء بينه وبين النبي صلى الله عليه وسلم	تاريخ الوفاة	عمره	تاريخ الولادة	الاسم	الرقم
١٨٣	شيام		ليلة الأربعاء ١٧ ذي القعدة ١٢٥٧ هـ	٨٠	شيام ١١٧٧ هـ	الحبيب أحمد ابن عمر بن زين ابن سميط	١١٦
٧٥٣	شيام		حول النخل الإثنين ذي الحجة ٦٨٧ هـ	٧١	حول الغرفة ٦١٦ هـ	الشيخ عبد الله القديم ابن محمد باعباد	١١٧
٦٣٩	شيام		٨٠١ هـ	٨٩	ربيع الأول ٧١٢ هـ	الشيخ محمد ابن أبي بكر باعباد	١١٨
	شيام					الشيخ أحمد ابن عبد الله باشر حيل	١١٩

المراجع	بعض مناقبه رضي الله تعالى عنه	من تلاميذه	من شيوخه
السادة آل أبي علوي ص ١٢٨	كان رضي الله عنه يحب أن يكرّر دعاء القنوت حتى يُحكى أنه في بعض الليالي كرّره من بعد العشاء إلى الفجر وكان يقول: " ينبغي للانسان أن يطلب الهداية في كل وقت لأن هوى غالب عليه "	الحبيب عيروس بن عمر الحبشي	أخذ عن والده وعن الحبيب أحمد بن حسن الحداد
مقدمة محقق كتاب مشكاة التنوير	كان رضي الله عنه من أكبر مشايخ حضر موت واليمن قدرا، وأعظمهم شهرة، وكان الإمام الفقيه المقدم مجبه حبا شديدا ويثني عليه، ولا يتدبّر درسه حتى يحضر.		الإمام الفقيه المقدم والإمام أحمد بن الجعدى الابن
مقدمة محقق كتاب مشكاة التنوير سلسلة لأعلام	كان رضي الله عنه من صغره مشغوبا بطلب العلم، ثم رحل إلى مكة والمدينة لطلب العلم إلى أن صار عالما حتى يُقال أنه مجدّد القرن الثامن، وكان مع جلالته قدره وعلو مرتبته شديداً التواضع مع الشيخ عبد الرحمن السقاف.	الإمام الشيخ عبد الرحمن السقاف والشيخ فضل ابن عبد الله بافضل	الشيخ عبد الله بن أسعد اليافعي والإمام ابراهيم بن علوي صاحب دار الحديث
		الحبيب أحمد بن زين الحبشي	

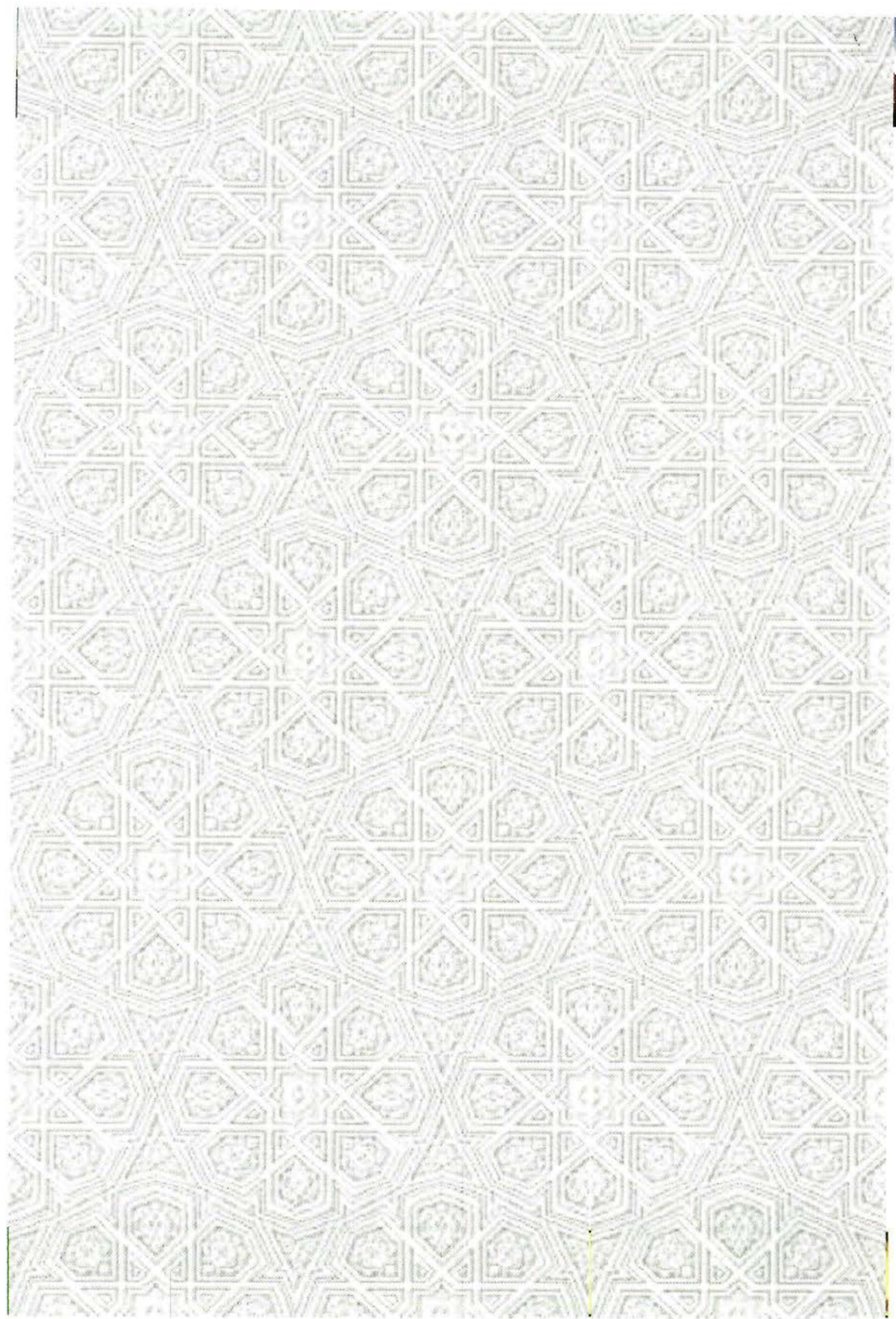

الفصل الثالث

في ذكر تراجم الأولياء في مدينة حريضة ووادي عمد ودوعن

وأول ما ذُكِرَ في هذا الفصلِ ترجمةُ الإمامِ عمرَ بنِ عبدِ الرحمنِ العطاسِ
وذريتهِ المدفونينَ في مدينةِ حريضةَ.

ثم تأتي بعد ذلك تراجم المدفونين بوادي عمد وفي مقدمتهم الحبيبُ صالحُ
ابنُ عبدِ اللهِ الحامدِ والحبيبُ صالحُ بنُ عبدِ اللهِ العطاسِ، ثم تبدأ بعد ذلك تراجم
أهل وادي دوعن بدايةً بالإمامِ صاحبِ المشهدِ الحبيبِ عليِّ بنِ حسنِ العطاسِ،
ثم ترجمةُ الشيخِ سعيدِ العموديِّ والشيخِ معروفِ باجمال، ثم ذكرُ تراجمِ أهلِ
القويرةِ وفي مقدمتهم الحبيبُ أحمدُ بنُ محمدِ المحضارِ وأولاده، ثم ترجمةُ الحبيبِ
عمرَ بنِ عبدِ الرحمنِ البارِ،

وختَمَ هذا البابَ بذكرِ تراجمِ أهلِ خُربةِ ورباطِ باعشن.

Sadarah

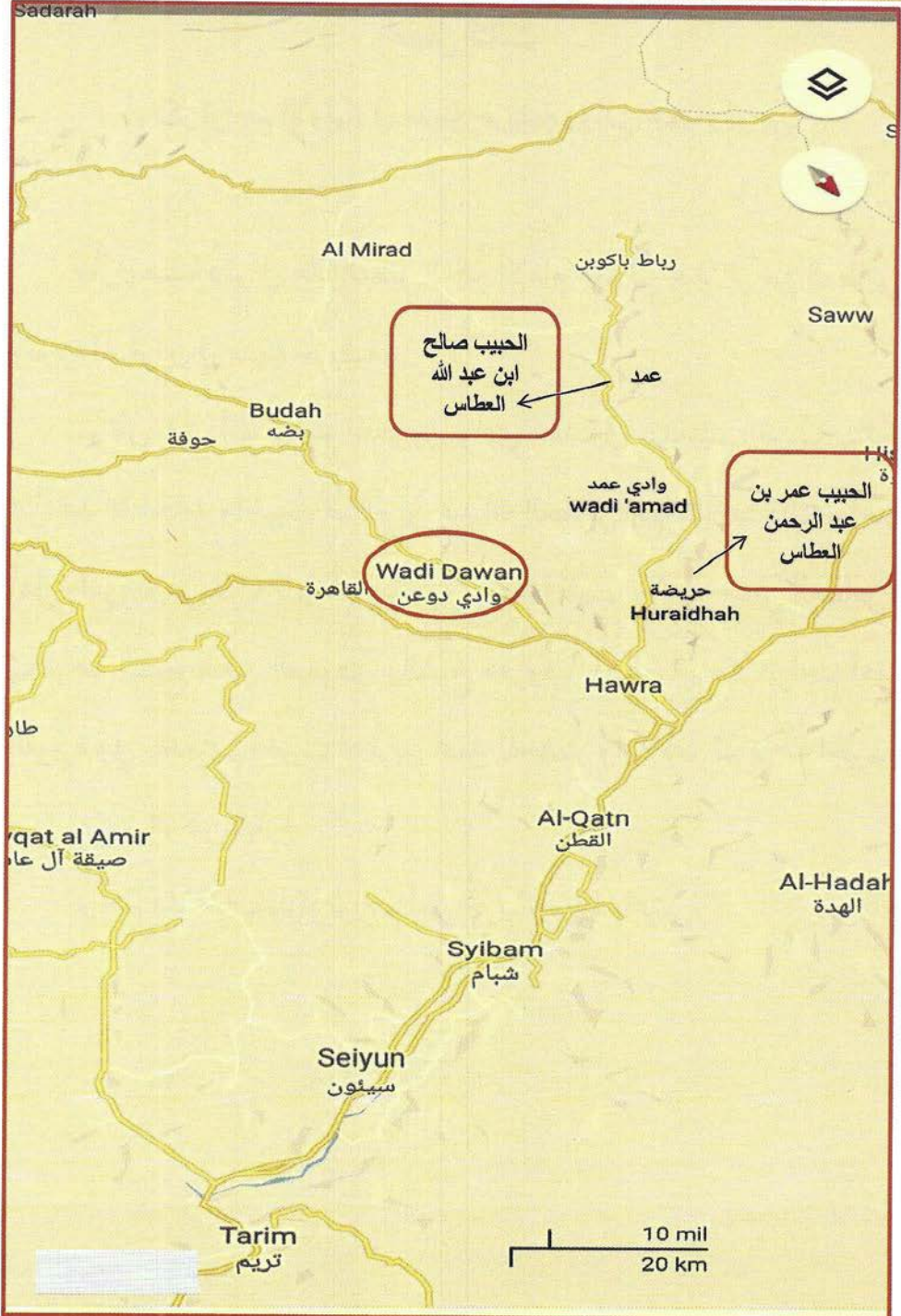

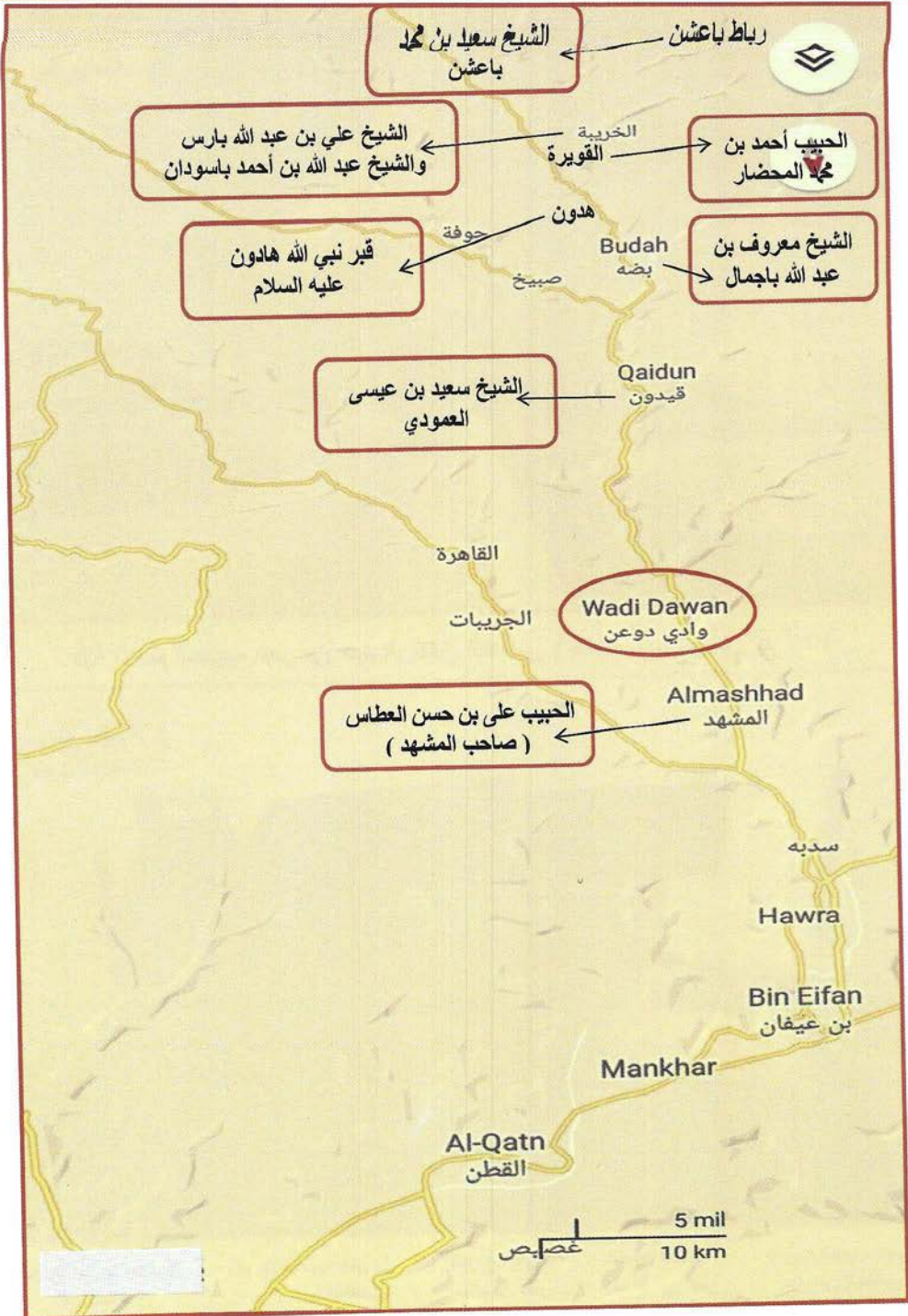

حريضة

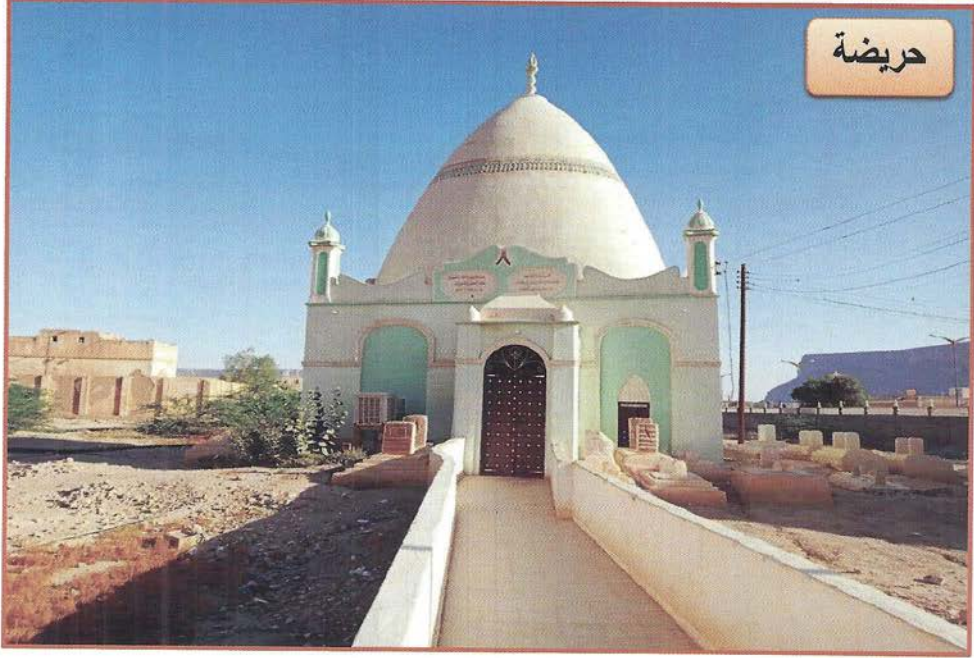

قبة الإمام الحبيب عمر بن عبد الرحمن العساس (صاحب الراتب) رقم ١٢٠

حريضة



ضريح الحبيب عمر
ابن زين العساس

ضريح الحبيب
عبد الله بن عمر
العساس

ضريح الحبيب
سالم بن عمر
العساس

ضريح الحبيب عمر بن
عبد الرحمن العساس
(صاحب الراتب) رقم ١٢٠

ضريح الحبيب أحمد بن
حسن العساس
(رقم ١٢٤)

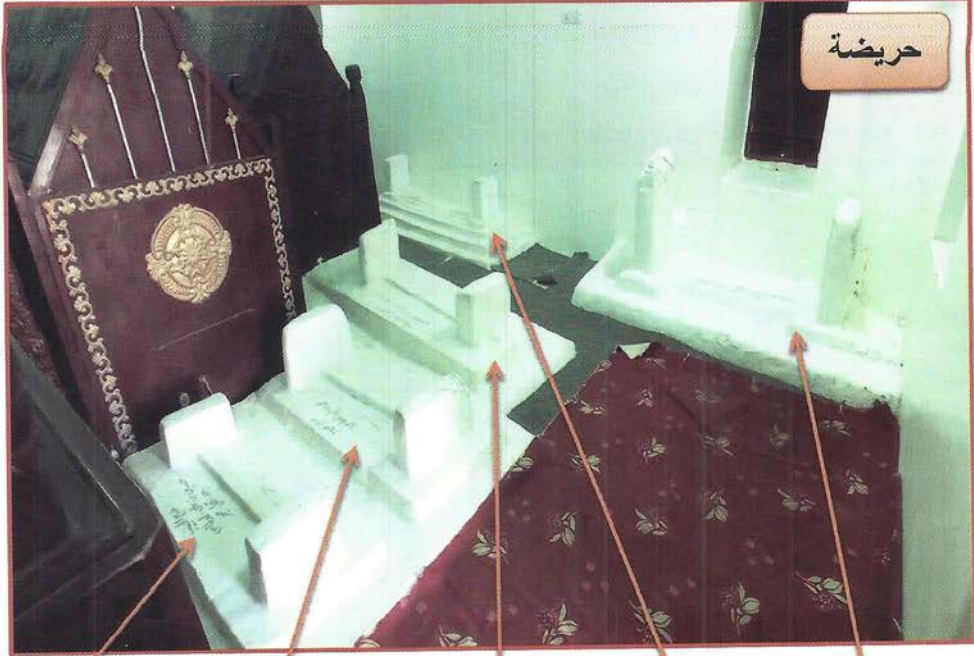

حريضة

ضريح الحبيب حسين
ابن علي العطاس
(جد أهل حجر)

ضريح الحبيب
محمد بن علي
العطاس

ضريح الحبيب
عبد الرحمن بن عمر
العطاس

ضريح الحبيب
زين بن محمد
العطاس

ضريح الحبيب أبي بكر
ابن عبد الله العطاس
(رقم ١٢٣)

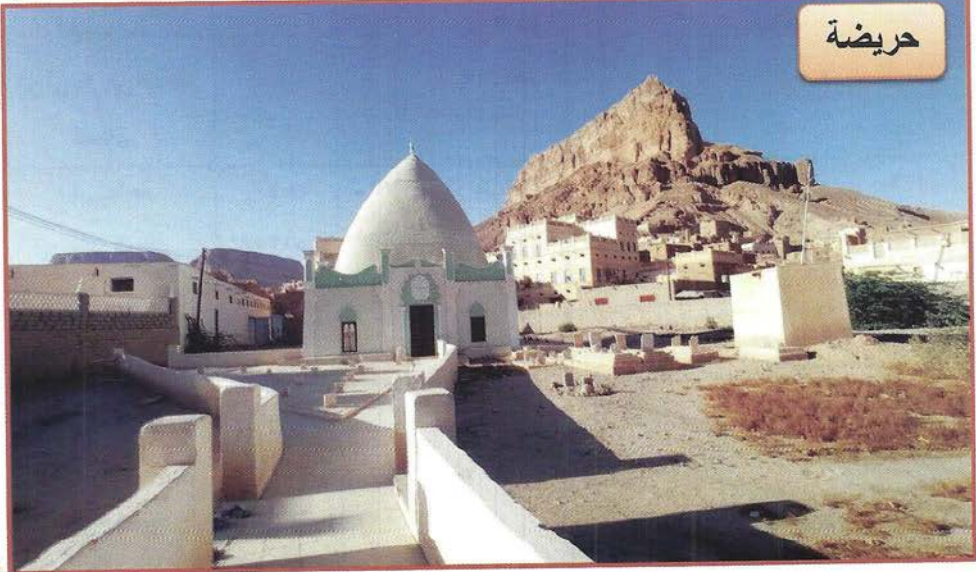

حريضة

قبة الحبيب حسين بن عمر بن عبد الرحمن العطاس (رقم ١٢١)

الرقم	الاسم	تاريخ الولادة	عمره	تاريخ الوفاة	عدد الآباء بينه وبين النبي صلى الله عليه وسلم	مكان دفنه	عدد السنين التي مضت من وفاته إلى سنة ١٤٤٠ هـ
١٢٠	الحبيب عمر ابن عبد الرحمن العطاس (صاحب الراتب)		حوالي ٨٠	الخميس ٢٣ ربيع الآخر ١٠٧٢ هـ	٢٨	حريضة	٣٦٨
١٢١	الحبيب حسين ابن عمر بن عبد الرحمن العطاس		حوالي ٩٢	جمادى الآخرة ١١٣٩ هـ	٢٩	حريضة	٣٠١
١٢٢	الحبيب أبو بكر ابن عبد الله العطاس	١٦ جمادى الأول ١٢١٦ هـ	٦٦	١٧ ذي القعدة ١٢٨٢ هـ -		حريضة	١٥٨
١٢٣	الحبيب سالم ابن أبي بكر ابن عبد الله العطاس			ربيع الأول ١٢٩٥ هـ		حريضة	١٤٥
١٢٤	الحبيب أحمد ابن حسن العطاس	رمضان ١٢٥٧ هـ	٧٧	٦ رجب ١٣٣٤ هـ		حريضة	١٠٦
١٢٥	الحبيب صالح ابن عبد الله بن سالم بن عمر الحامد	عينات ١١٦٧ هـ	٧٤	١٥ رجب ١٢١١ هـ		وادي عمد	٢٢٩

المراجع	بعض مناقبه رضي الله تعالى عنه	من تلاميذه	من شيوخه
القرطاس في مناقب العطاس	هو الإمام قطبُ الأنفاسِ صاحبُ البصيرة والقلب المنير حتى قال بعضهم " لو رآه كافرٌ لأسلم " وكان يقول : " لو احتجبت عني رسولُ الله صلى الله عليه وسلم طرفه عينٍ ما عدتُ نفسي من المسلمين "	الشيخ علي بن عبد الله بارس والإمام عبد الله بن علوي الحداد	الحبيب حسين بن الشيخ أبي بكر بن سالم
القرطاس ١١٩ / ١	يحكى أن الحبيب حسين بن الشيخ أبي بكر بن سالم قال لوالد صاحب الترجمة : " يَأْتِيكَ وَلَدٌ يُسَمِّي بِاسْمِي يَبْلُغُ مَا بَلَغْتَهُ فِي كُلِّ شَيْءٍ فَكَانَ الْأَمْرُ كَمَا كَانَ ". وكان رضي الله عنه إذا خالفه أحدٌ في أمره لا يفلح ولا يبلغ ما أراد.	أخذ عنه حفيده (الحبيب علي بن حسن) وكذلك الحبيب عمر البار	أخذ عن والده وعن الإمام عبد الله الحداد
فيوضات البحر المي ص ٢٢٣	كان رضي الله عنه من أوراده يأتي به لا اله إلا الله كل يوم ١٢ ألفاً وكذلك الله الله، وهو شيخُ فتحِ الحبيبِ عليّ الحبيبي، ومن كراماته أنه من أهلِ الخطوةِ ومن كُثِّفَ له في معرفةِ السعيدِ والشقي.	الحبيب علي بن محمد الحبيشي	أخذ عن والده وعن الحبيب صالح بن عبد الله العطاس
			أخذ عن والده وعن الحبيب أحمد بن محمد المحضار
عقود الألباس، فيوضات البحر المي	كان رضي الله عنه من أهلِ البصيرة، وكان حريصاً على حفظِ أوقاته وترتيبِ نظامِ حياته، ومن كراماته أنه يستطيعُ أن يستحضرَ أيامَ طفولته، بل ما بعد الولادة، وكان إذا اشتكى عليه الحديثُ سألَ النبيَّ صلى الله عليه وسلم مباشرةً.		الحبيب صالح بن عبد الله العطاس
	كان رضي الله عنه كثيرَ الصلاةِ والصيامِ ذا أخلاقٍ عاليةٍ ومكارمٍ سنيةٍ، يغلبُ عليه البكاء من خشيةِ الله، شديدُ التواضع والرفقة بالناس، وضرب به المثل في الورع والكرم والشجاعة، وكان بيته مفتوحاً للأضياف وعابري السبيل.		أخذ عن والده

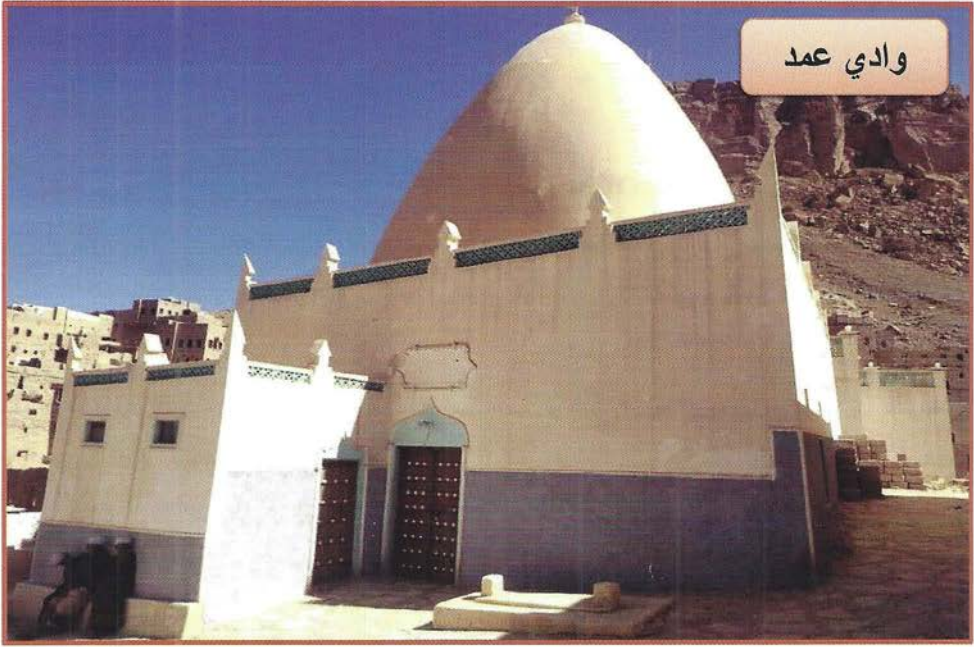

وادي عمد

قبة الحبيب صالح بن عبد الله بن سالم الحامد (رقم ١٢٥)

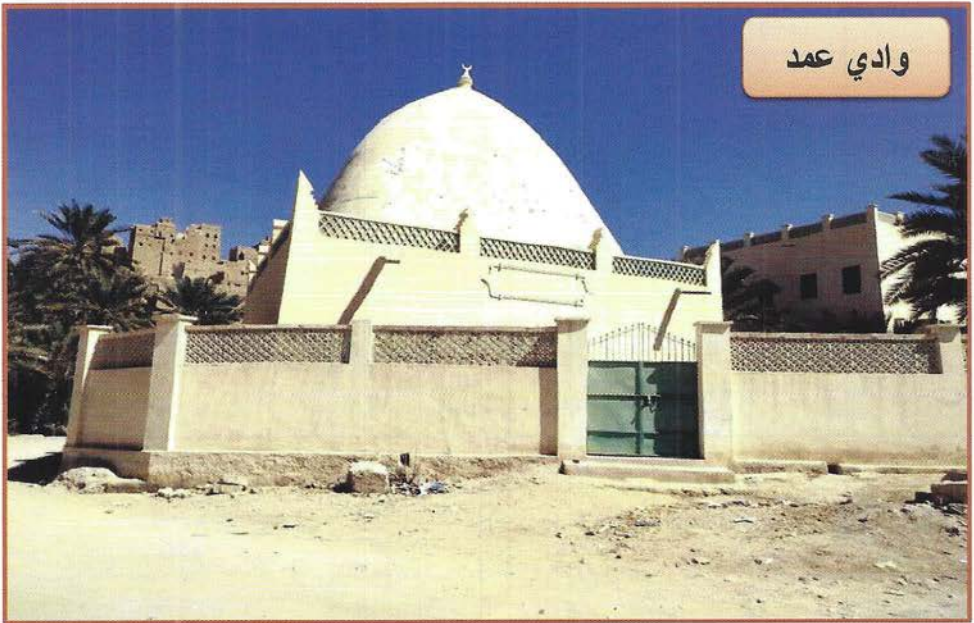

وادي عمد

قبة الحبيب صالح بن عبد الله بن أحمد العطاس (رقم ١٢٦)

المشهد



قبة الحبيب علي بن حسن العطاس

كثرة السياحة تسبب بفساد الفخار

قراءة المولد السنوي الذي يُقام في ١٣ من شهر ربيع الأنوار

قيدون



ضريح الشيخ سعيد بن عيسى العمودي قيودون (رقم ١٢٨)

الرقم	الاسم	تاريخ الولادة	عمره	تاريخ الوفاة	عدد الآباء بينه وبين النبي صلى الله عليه وسلم	مكان دفنه	عدد السنين التي مضت من وفاته إلى سنة ١٤٤٠ هـ
١٢٦	الحبيب صالح ابن عبد الله العطاس	رجب ١٢١١ هـ -	٦٨	١٢٧٩ هـ	٣٤	وادي عمد	١٦١
١٢٧	الحبيب علي ابن حسن بن عبد الله العطاس	ليلة الجمعة ١٢ ربيع الثاني ١١٢١ هـ	٥١	١١٧٢ هـ	٣٢	المشهد	٢٦٨
١٢٨	الشيخ سعيد ابن عيسى العمودي			رجب ٦٧١ هـ		قيدون	٧٦٩
١٢٩	الشيخ معروف ابن عبد الله باجمال	ليلة الجمعة ٢١ رمضان ٨٩٣ هـ	٧٦	السبت ١٥ صفر ٩٦٩ هـ		بضة	٤٧١
١٣٠	الحبيب أحمد ابن محمد المحضار (مولى القويرة)	قرية الرشيد ١٢١٧ هـ	٨٧	٧ صفر ١٣٠٤ هـ		القويرة	١٣٦

المراجع	بعض مناقبه رضي الله تعالى عنه	من تلاميذه	من شيوخه
تاج الأعراس	كان رضي الله عنه شديد الورع يحكى أنه كان لا يأكل شيئاً فيه شبهة حتى يقال أنه ترك نفسه في حالة الجوع أياماً، وكان زاهداً كريماً سخياً ومن كلامه: "إني أحسُّ بالريال في جيبِي مثل الحية فلا أستريح حتى أعطيه أحداً"	الحبيب أحمد بن حسن العطاس	أخذ عن والده وعن الحبيب عبد الله بن حسين بن طاهر
النور المخلد	كان رضي الله عنه قد أُعطيَ من الذكاء مثل الإمام الشافعي فيحفظُ كلَّ ما سمعه، وحفظ القرآن وتفاسيره بمدة يسيرة، وهو أول من أسس المشهد الذي يُعرفُ قديماً بالغيَّوار (مكان قطع الطريق) فحوَّله إلى مكان العلم.	الحبيب جعفر بن محمد العطاس	أخذ عن جده وأب جده
تاج الأعراس سلسلة لأعلام	هو الإمام العلامة صاحبُ الفطرة السليمة الذي لُقِّبَ بخزانة آل باعلوي وهو ممن أخذ الطريقة الصوفية عن الشيخ عبد الله المغربي ثم عن الإمام الفقيه المقدم، ومن كراماته قصة نزول مطر اللبن له في عدن.		الشيخ عبد الله بن صالح المغربي والإمام الفقيه المقدم
سلسلة الأعلام	كان رضي الله عنه سخياً كريماً زاهداً ورعاً كثيرَ المجاهدة وصفاء السريرة، وكان ينفقُ أمواله حتى الثياب التي في بدنه، ومن كلامه: "والله لا أفرقُ بين رجلين دخلا عليَّ أحدهما ضرب هذا الرأس بالمعول والآخر قبَّل هذا القدم"	الشيخ أبو بكر ابن سالم والشيخ عمر بن عبد الرحمن بارجا	أخذ عن والده وعن الشيخ عبد الله بن عبد الرحمن بافضل والشيخ إبراهيم باهرمز
كتاب خاص لوامع النور	كان رضي الله عنه قد حفر قبره قبل وفاته بثلاثين سنة، وختَم فيه القرآن حتى بلغ إلى سبع آلاف ختمته، وكان له تعلق قويٌّ بسيدتنا خديجة رضي الله عنها، ومن كراماته أنه لما طلبه السلطان ليُعاقبه دخل إلى قُبَّتها، فانغلق عليه الباب بنفسه فسليم من العقوبة، وبعد ذلك حصل له التكريم من السلطان.	الحبيب أحمد بن حسن العطاس والحبيب عبد الرحمن بن محمد المشهور	أخذ عن والده وعن الحبيب صالح بن عبد الله العطاس

بُضَّةُ بَدْوَعِن

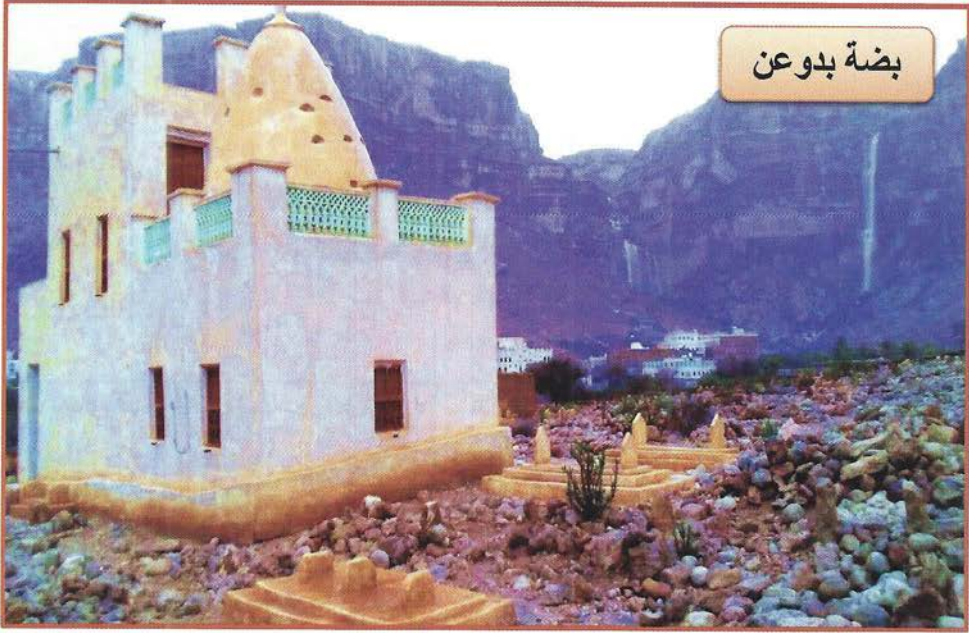

قبة الشيخ معروف بن عبد الله باجمال_بُضَّةُ بَدْوَعِن (رقم ١٢٩)

القويرة
بدوعن

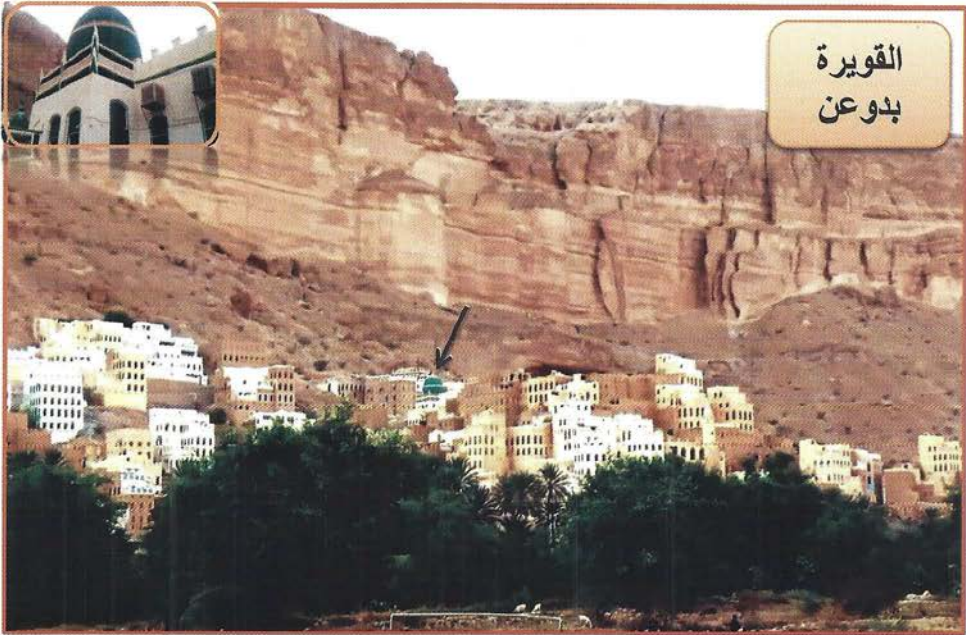

قبة الحبيب أحمد بن محمد المحضار (رقم ١٣٠)

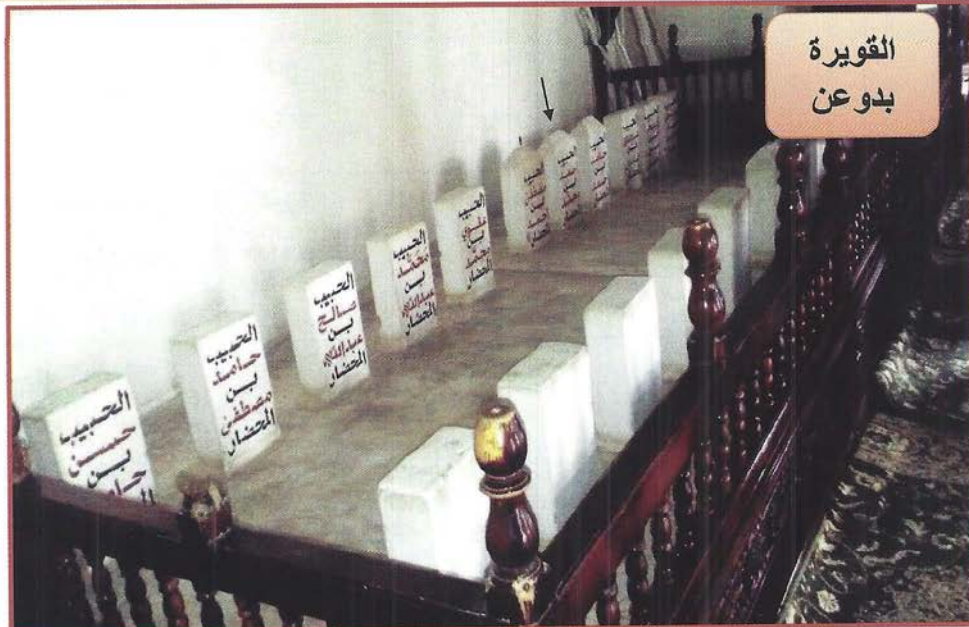

ضرائح الحبايب من آل المحاضير في القويرة _ وادي دوعن

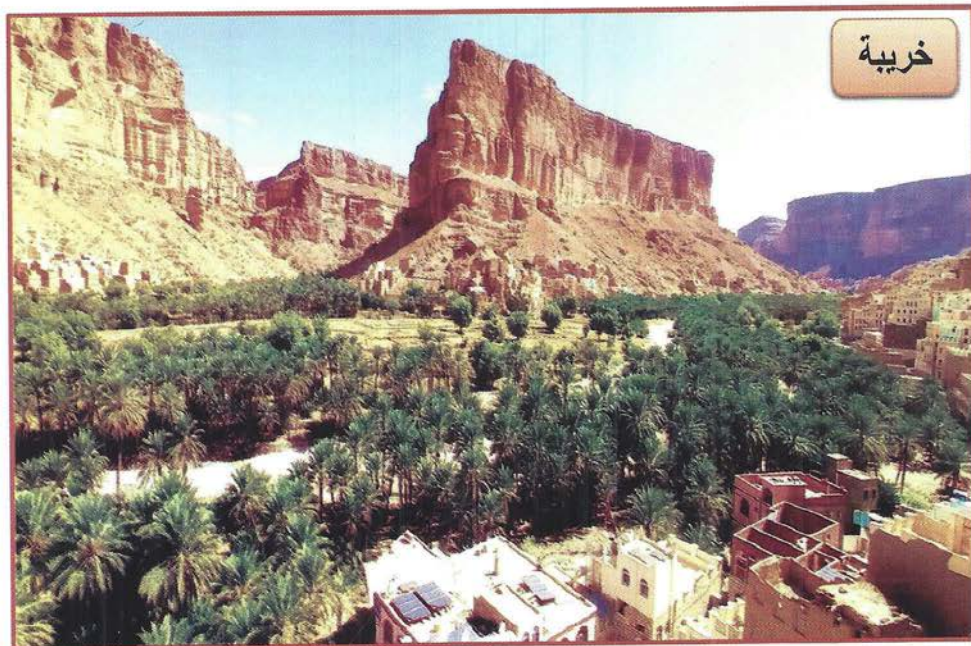

منطقة خريبة بدوعن

الرقم	الاسم	تاريخ الولادة	عمره	تاريخ الوفاة	عدد الآباء بينه وبين النبي صلى الله عليه وسلم	مكان دفنه	عدد السنين التي مضت من وفاته إلى سنة ١٤٤٠ هـ
١٣١	الحبيب المصطفى ابن أحمد المحضار	القوية ١٢٨٣ هـ	٩١	الأربعاء ٨ رجب ١٣٧٤ هـ		القوية	١٦٦
١٣٢	الحبيب حميد ابن أحمد المحضار	القوية ١٢٥٠ هـ	٦٨	١٣١٨ هـ		القوية	١٢٢
١٣٣	الحبيب عمر ابن عبد الرحمن البار (الأول)	١٠٩٩ هـ	٤٥	ربيع الأول ١١٥٨ هـ		القرين	٢٨٤
١٣٤	الشيخ علي ابن عبد الله باراس	١٠٢٧ هـ	٦٧	الأربعاء في الحُرَيَّةِ ربيع الأول ١٠٩٤ هـ		الحُرَيَّةِ	٣٤٦
١٣٥	الشيخ عبد الله ابن أحمد باسودان	١١٧٨ هـ	٨٨	ليلة ٧ جمادى الأولى ١٢٦٦ هـ		الحُرَيَّةِ	١٧٤

المراجع	بعض مناقبه رضي الله تعالى عنه	من تلاميذه	من شيوخه
فبسات النور ص ٦١	فهو سيدٌ شريفٌ فاضلٌ عالمٌ وكانت له قدرةٌ عجيبةٌ في صياغةِ المراسلاتِ والمكاتباتِ، وقد جُمعتْ مكاتباتُهُ في مجلداتٍ انتفع بها الناس حتى الآن.	الحبيب حامد بن عبدالهادي الجيلاني	أخذ عن والده وعن الحبيب أحمد بن حسن العطاس
لوامع النور ص ٣٢١	كان رضي الله عنه مقبولٌ للهجةٍ قويٍّ الحجة، وكان له جانبٌ من الفراسةِ وصدقِ الحدسِ وحسنِ الرأي، وله باعٌ طويلٌ في الإصلاحِ بين المتخاصمين.		أخذ عن والده وعن الشيخ محمد بن عبد الله باسودان
	كان رضي الله عنه أحدَ الأولياءِ والعارفينِ والعلماءِ العاملينِ، وكان الأشداءُ مقهورينَ وفعولينَ في وقتهِ وبلدهِ بما حَلَّاهُ الله من حليةِ الأولياءِ.	أخذ عنه أخوه أحمد والحبيب جعفر بن أحمد بن زين الحبشي	الحبيب عبد الله بن علوي الحداد
القرطاس في مناقب العطاس	كان رضي الله عنه ممن فَتَحَ اللهُ عليه بسببِ خدمتهِ لشيخه وكان ممن أطلعَه اللهُ على مُشْتَبِهَاتِ الأمورِ، فلم يأكلْ إلا من حلالٍ، ويُحكى أنه لما زارَ قَبْرَ النَّبِيِّ صَلَّى اللهُ عَلَيْهِ وَسَلَّمَ حَصَلَ مَعَهُ مِثْلُ مَا حَصَلَ لِلْإِمَامِ أَحْمَدَ الرَّفَاعِيِّ فِي تَقْبِيلِ يَدِ النَّبِيِّ صَلَّى اللهُ عَلَيْهِ وَسَلَّمَ.	الحبيب حسين بن عمر العطاس والحبيب عيسى بن محمد الحبشي	الحبيب عمر بن عبد الرحمن العطاس والحبيب حسين بن الشيخ أبي بكر
سمط العقيان	كان رضي الله عنه عالماً فقيهاً. و له تأليفاتٌ انتفع بها الناس، ومن أبرزها حضرةٌ بأسودان، وكان أهلُ حضرموت يقرءونها كل يوم ثلاثاء.	الحبيب أحمد بن محمد المحضر والحبيب صالح بن عبد الله العطاس	الحبيب عمر بن عبد الرحمن البار والشيخ عبد الله بن فارس باقيس

خریبة

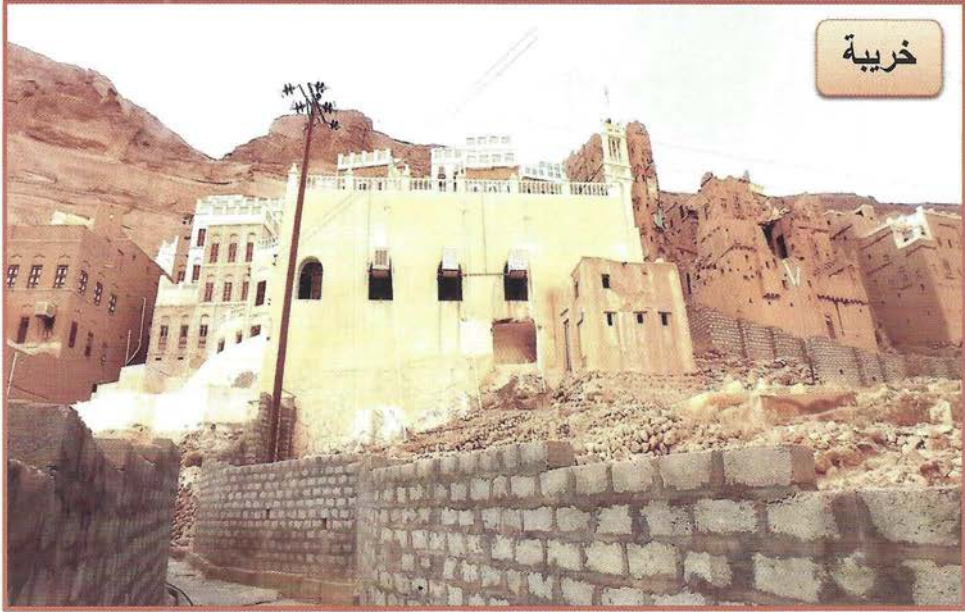

مسجد الشیخ علی بن عبد الله بارس

خریبة

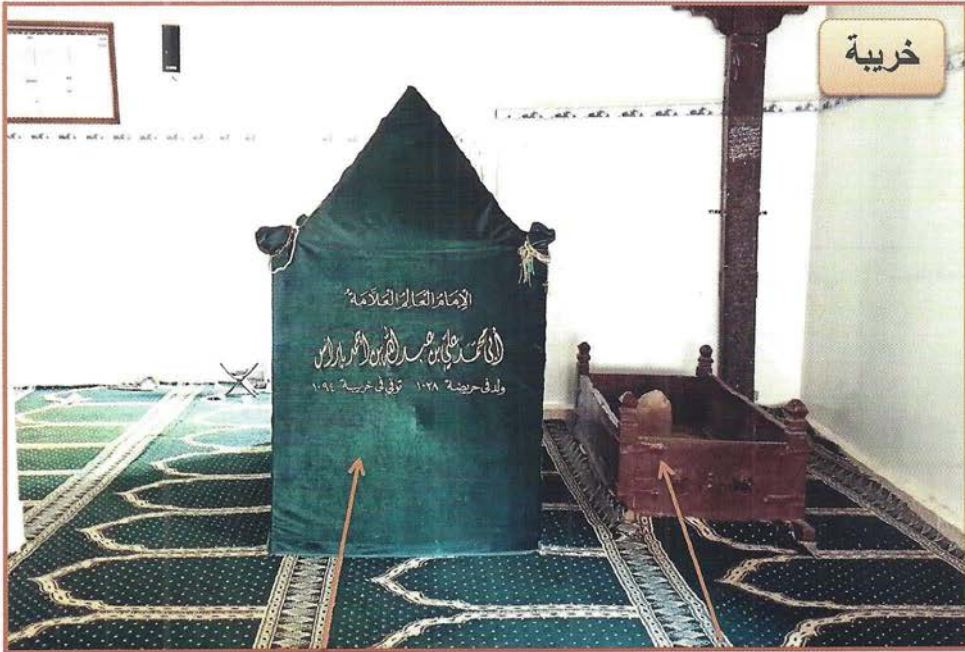

ضریح الشیخ علی بن عبد الله بارس
(تلمیذ الإمام عمر بن عبد الرحمن العطاس) رقم ۱۳۴

ضریح الشیخ عبد الله بن علی بن
عبد الله بارس



خريبة

ضريح الشيخ عبد الرحمن
ابن علي بن عبد الله بارس

ضريح الحبيب حمزة بن حسين
ابن عمر العطاس

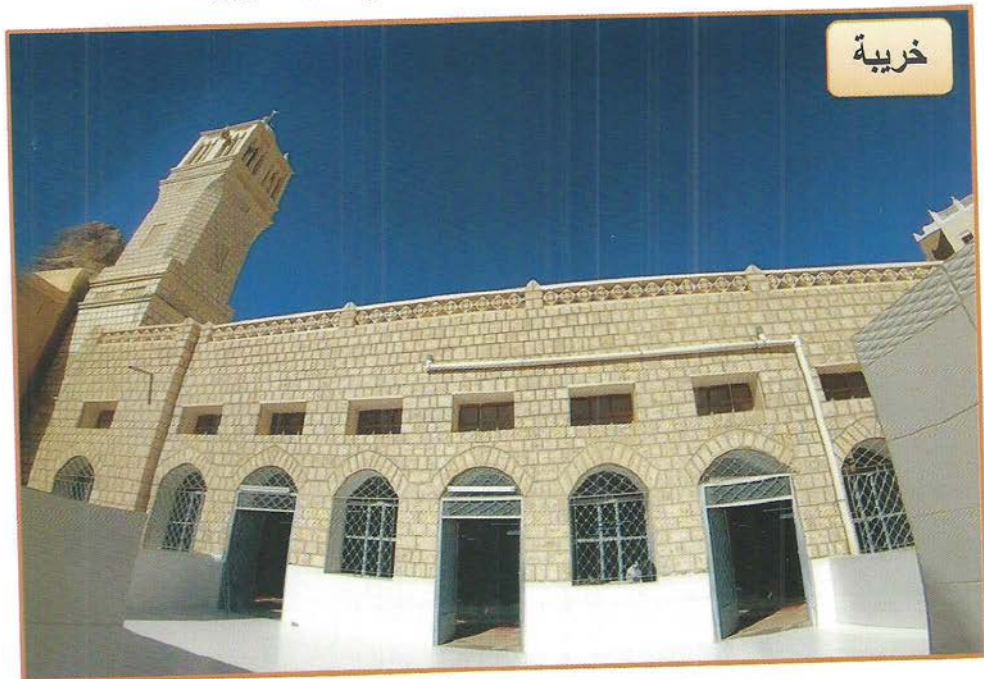

خريبة

مسجد جامع منطقة خريبة

الرقم	الاسم	تاريخ الولادة	عمره	تاريخ الوفاة	عدد الآباء بينه وبين النبي صلى الله عليه وسلم	مكان دفنه	عدد السنين التي مضت من وفاته إلى سنة ١٤٤٠ هـ
١٣٦	الشيخ محمد ابن عبد الله بن أحمد باسودان	الحُرَيْبِيَّة ١٢٠٦ هـ	٧٥	١٢٨١ هـ		الحُرَيْبِيَّة	١٥٩
١٣٧	الحبيب عمر ابن أحمد الجيلاني	١٢٣٩ هـ	٩٠	١٣٢٩		الحُرَيْبِيَّة	١١٣
١٣٨	الحبيب حامد ابن عبد الهادي الجيلاني	١٣٢٩ هـ	٧٥	ربيع الأول ١٤١٤ هـ		الحُرَيْبِيَّة	٢٦
١٣٩	الشيخ أحمد ابن عبد القادر باعشن			١٠٥٢ هـ		رباط باعشن	
١٤٠	الشيخ سعيد ابن محمد باعشن (صاحب بشرى الكريم)	بداية القرن الثالث عشر				رباط باعشن	

المراجع	بعض مناقبه رضي الله تعالى عنه	من تلاميذه	من شيوخه
سمط العقيان عقد اليواقيت لوامع النور	كان رضي الله عنه عالماً فقيهاً ويُحكى أنه قد اعتكف في مسجده سبع سنين، وكانت مدة اعتكافه مصروفة إلى العلم والمراجعة حتى يقال أنه أفقه من أبيه.	الحبيب حامد بن أحمد المحضر	أخذ عن والده
ترجمة كتبها حفيده علي بن عبد الله الجيلاني	وصفه الشيخ عبد الله بن أحمد باسودان بقوله: طيَّبٌ لسالك مناهج سلفه الكرام بعمارة الليالي والأيام، وذلك بالاشتغال بالعلم والعملِ و صرفِ الهمة إليها رجاءً تحصيل المقصود والمرام (١)	الحبيب محمد بن حسن عبيد والحبيب علي بن حسين العطاس	الشيخ عبد الله بن أحمد باسودان وولده الشيخ محمد، والشيخ سعيد باعشن
جني القطاف ص ٤٤٨	كان رضي الله عنه من خواص طلاب الحبيب عبد الله بن عمر الشاطري، وكانت مدة جلوسه في رباط تريم عشر سنين.	أخذ عنه ابناؤه كالحبيب عمر والحبيب عبد الله	الحبيب عبد الله بن عمر الشاطري والحبيب مصطفى بن أحمد المحضر
فيض الأسرار	وصفه الشيخ عبد الله بن أحمد باسودان بأنه ابنٌ عربي دوعن، وصفه بعض المؤرخين: خلاصة الخلان مأمّن المخلصين وصفوة الصفوة من الصوفية المحققين وزبدة الزبدة من أهل التمكن إمام أهل الجرفان في عصره.	الشيخ أحمد بابحير والشيخ سعيد بن أبي بكر باعشن	أخذ عن والده الشيخ عبد لقادر وكذا الشيخ عمر بن عيسى باكورة
بشرى الكريم ترجمه الدكتور محمد باذيب	كان رضي الله عنه عالماً فقيهاً محققاً متقناً، وكان الإمام عبد الرحمن السقاف يقول: "آل باعشن بيت علمٍ ومغرس فضلٍ ومنبت صلاح" وله تأليفات نافعة منها بشرى الكريم.	الحبيب أحمد بن محمد المحضر والحبيب عيدروس بن عمر الحبشي	الشيخ إبراهيم بن محمد البيجوري

(١) وكان الحبيب أحمد بن حسن العطاس يقول عنه فيما يروي عنه الحبيب حامد علوي البار قوله: لا أعدّها زيارة إذ لم أزر
وأجتمع فيها بالحبيب عمر الجيلاني وآتي إليه.



خُرَيْبَة

ضريح الشيخ محمد
ابن عبد الله بن أحمد
باسودان ١٣٦

ضريح الحبيب حامد بن
عبد الهادي ابن أحمد الجيلاني

ضريح الحبيب عمر
ابن أحمد الجيلاني

ضريح الشيخ عبد الله
ابن أحمد باسودان ١٣٥

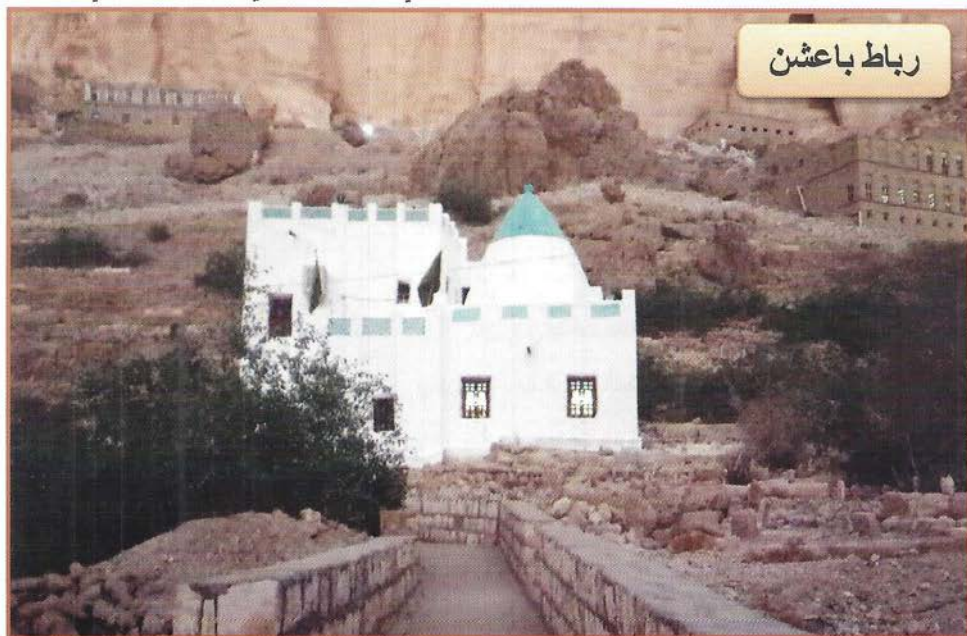

رباط باعشن

الشيخ سعيد بن محمد باعشن (صاحب بشرى الكريم) رقم ١٤٠



رباط باعشن

الشيخ أحمد بن عبد القادر باعشن



رباط باعشن

الشيخ سعيد بن محمد باعشن (صاحب بشرى الكريم) رقم ١٤٠

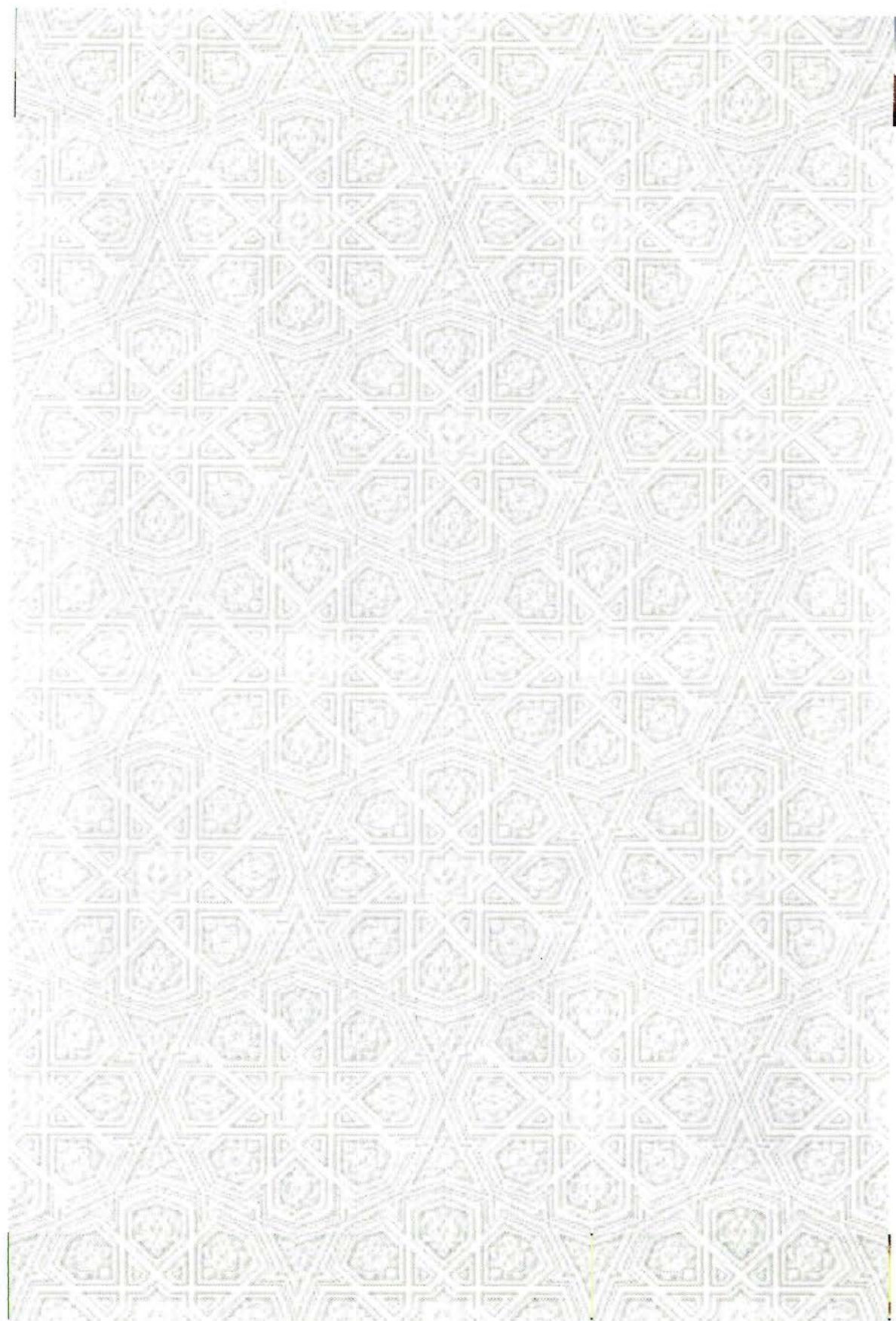

الفصل الرابع

في ذكر تراجم الأولياء المدفونين خارج تريم إلى الجهة الشرقية

وأولُ مَنْ ذَكَرَ فِي هَذَا الْفَصْلِ تَرْجَمَةُ الْإِمَامِ فَخْرِ الْوَجُودِ الشَّيْخِ أَبِي بَكْرِ بْنِ سَالِمٍ، وَأَخِيهِ الْحَبِيبِ عَقِيلِ بْنِ سَالِمٍ، وَتَرَاجِمُ أَوْلَادِ الشَّيْخِ أَبِي بَكْرِ بْنِ سَالِمِ الَّذِينَ دَفَنُوا فِي مَدِينَةِ عِينَاتٍ مَعَ تَحْدِيدِ الْأَمَاكِنِ الَّتِي دُفِنُوا فِيهَا. ثُمَّ تَأْتِي بَعْدَ ذَلِكَ تَرْجَمَةُ الْحَبِيبِ سَالِمِ بْنِ حَفِیْظِ بْنِ الشَّيْخِ أَبِي بَكْرِ بْنِ سَالِمٍ، وَتَرْجَمَةُ ابْنِهِ الْإِمَامِ الشَّهِيدِ الْحَبِيبِ مُحَمَّدِ بْنِ سَالِمِ بْنِ حَفِیْظٍ.

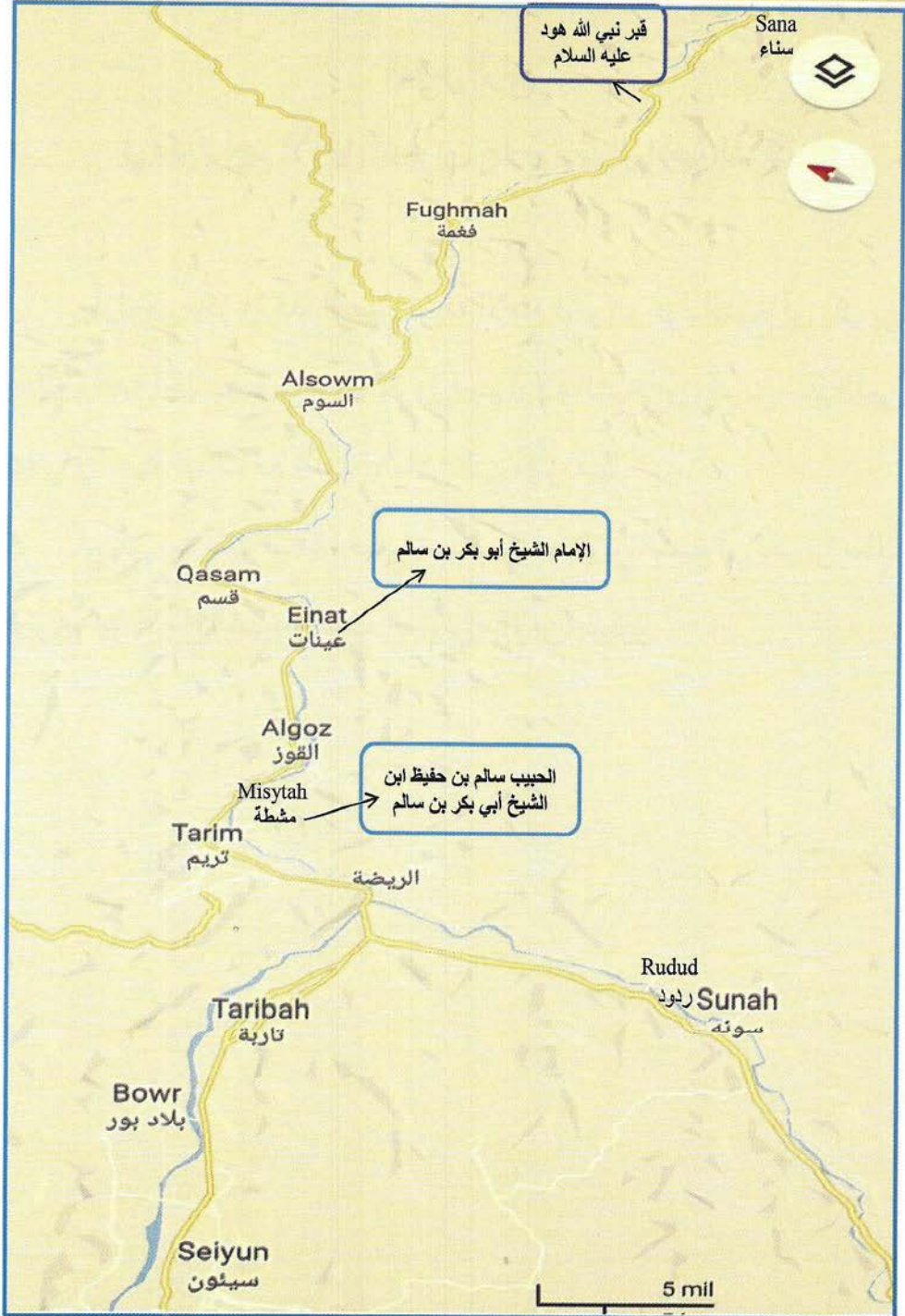

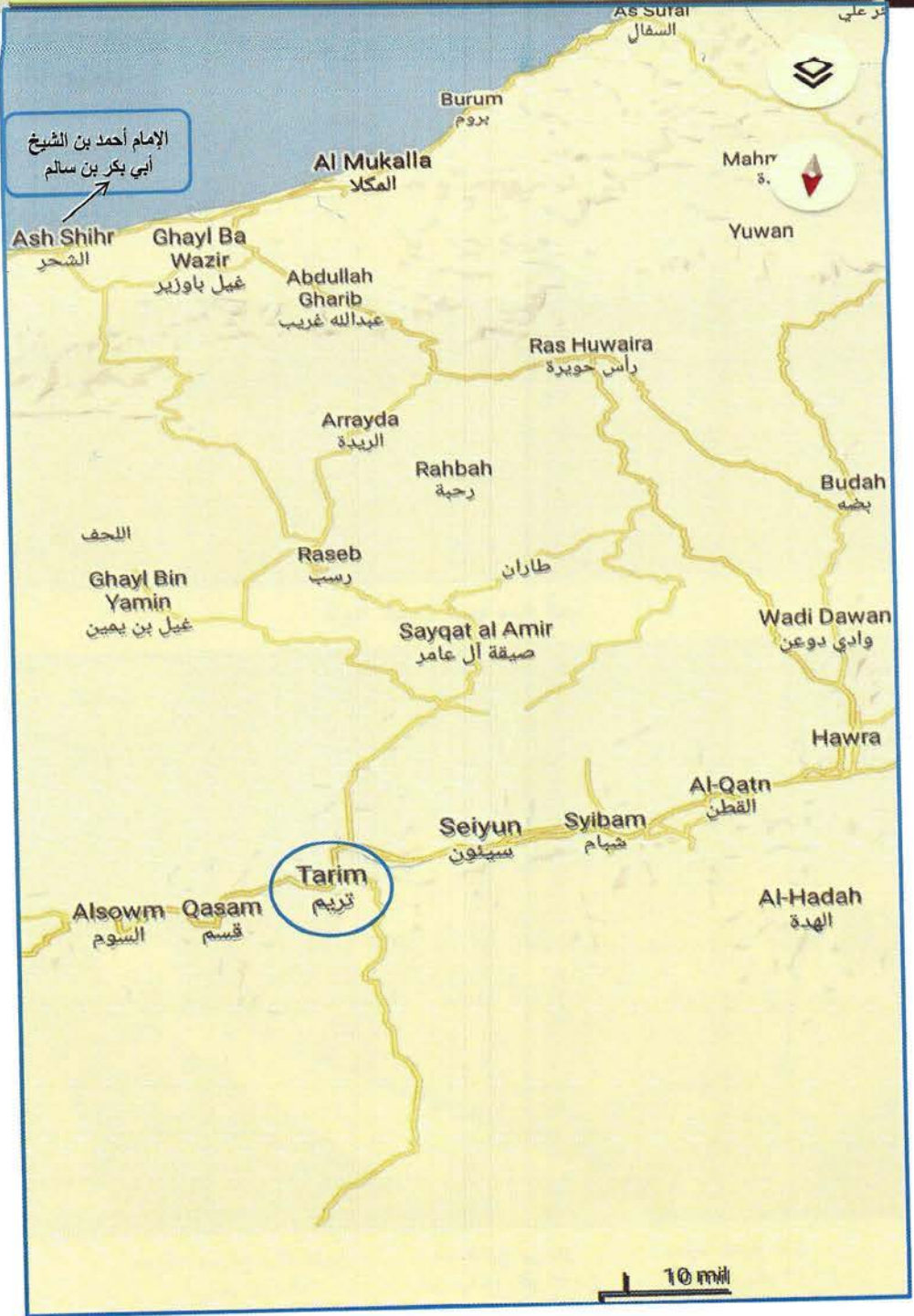

عينات



تربة عينات فيها سبع قبب

عينات

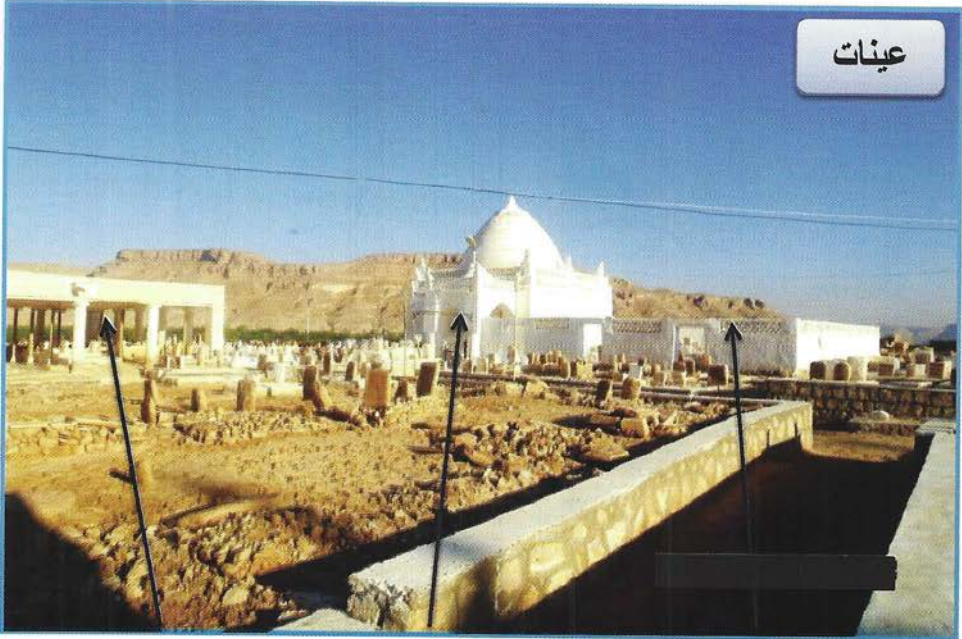

سقيفة الإمام عقيل
ابن سالم (رقم ١٤٢)

قبة الشيخ أبي بكر
ابن سالم (رقم ١٤١)

سورقويه ضرائح أولاد الشيخ
أبي بكر بن سالم



عينات

ضريح الإمام حامد
ابن الشيخ أبي بكر
ابن سالم (رقم ١٤٤)

ضريح زوجة الشيخ
أبي بكر بن سالم شماء
بنت السلطان محرم

ضريح الإمام عبد الرحمن
الملقب بـ (السقاف) بن الشيخ
أبي بكر بن سالم (رقم ١٥٣)

ضريح الإمام الشيخ
أبي بكر بن سالم
(رقم ١٤١)

ضريح الإمام عمر المحضار
ابن الشيخ أبي بكر بن سالم
ابن سالم (رقم ١٤٥)

ضريح الإمام حسن
ابن الشيخ أبي بكر
ابن سالم (رقم ١٤٨)

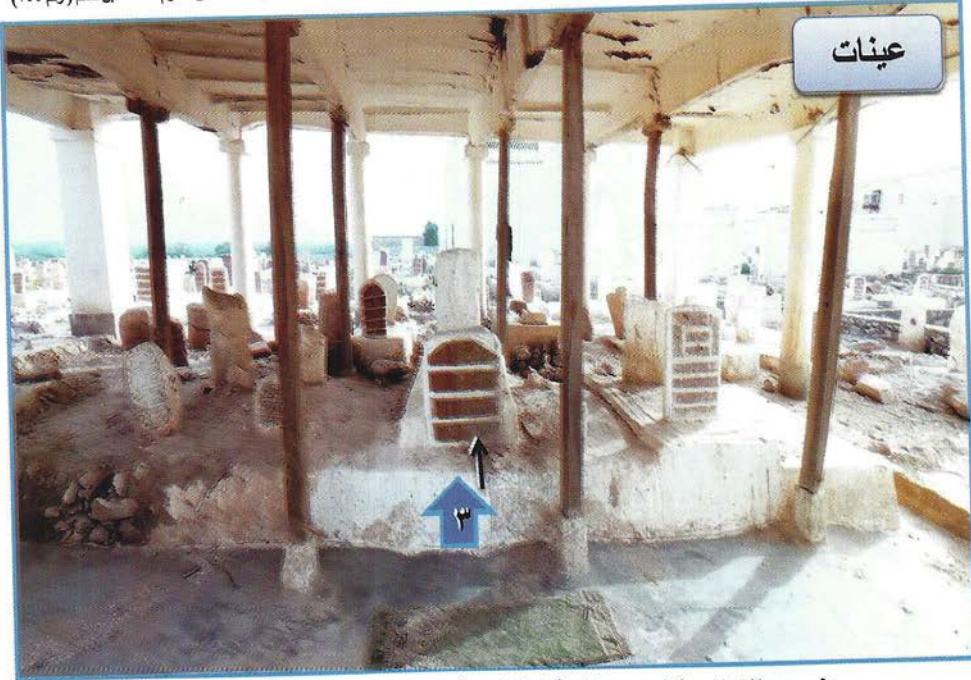

عينات

ضريح الإمام عقيل بن سالم أخ للشيخ أبي بكر بن سالم (رقم ١٤٢)

الرقم	الاسم	تاريخ الولادة	عمره	تاريخ الوفاة	عدد الآباء بينه وبين النبي صلى الله عليه وسلم	مكان دفنه	عدد السنن التي مضت من وفاته إلى سنة ١٤٤٠ هـ
١٤١	الشيخ أبو بكر ابن سالم مولى عينات	تريم السبت ١٣ جمادى الآخرة ٩١٩ هـ	٧٣	عينات ليلة الأحد ٢٧ ذو الحجة ٩٩٢ هـ	٢٦	عينات	٤٤٨
١٤٢	الحبيب عقيل ابن سالم	تريم السبت ١٣ جمادى الآخرة ٩١٩ هـ	٨١	١٠٠٠ هـ	٢٦	عينات	٤٤٠
١٤٣	الحبيب أحمد ابن الشيخ أبي بكر بن سالم			الشحر يوم الجمعة ١٨ شوال ١٠٢٠ هـ	٢٧	الشحر	٤٢٠
١٤٤	الحبيب حامد ابن الشيخ أبي بكر بن سالم			١٠٣٠ هـ	٢٧	قبر في قبة والده في جانبها الشرقي النجدي	٤١٠
١٤٥	الحبيب عمر المحضار ابن الشيخ أبي بكر بن سالم			الأحد ٢١ جمادى الآخرة ٩٩٧ هـ	٢٧	وَقُفِرَ فِي قَبَّةِ والده في جانبها القبلي	٤٤٣

المراجع	بعض مناقبه رضي الله تعالى عنه	من تلاميذه	من شيوخه
الجواهر في مناقب تاج الأكاير المشرع الروي	كان رضي الله عنه يضرب به المثل في الجود والكرم، وكان يتفق إنفاق من لا يخشى الفقر، وكان شديد التواضع حتى يُحكى أنه لم يجلس آخر عمره لمدة ١٥ سنة إلا جلسة التورك، وكان يصلي الصبح بوضوء العشاء ٤٠ سنة.	أخذ عنه أبناؤه وكذلك السيد يوسف ابن عابد الحسني المغربي	أخذ عن والده والإمام أحمد (شهاب الدين) بن عبد الرحمن والشيخ عمر بن محمد باشيبان
		أخذ عنه أبناؤه (عبد الرحمن)	أخذ عن والده
النهر المورود ص ٢٩٠	كان رضي الله عنه إمامًا ذا قدمٍ راسخٍ، ومن كراماته أن الشيخ أبا بكر المقمود المصري ضاع عليه خاتمه ثم رأى في المنام أن صاحب الترجمة ألبسه إياه، فلما أصبح وجد الخاتم في يده.		أخذ عن والده
النهر المورود ص ٢٩٠	كان رضي الله عنه على غاية من السمات والتوءدة فانيا في من يعلم تمكنه الأفتدة، وله الأخذ التام في اليقظة والنام عن أئمة زمانه.		أخذ عن والده والحبيب أحمد بن علوي باجحدب
النهر المورود ص ٢٩٥	وهو الإمام المتخلق بالأخلاق الكريمة، وكان رضي الله عنه ممن أودعه الله فيه من الوراثة لسيد المرسلين.		أخذ عن والده

عِيَّات

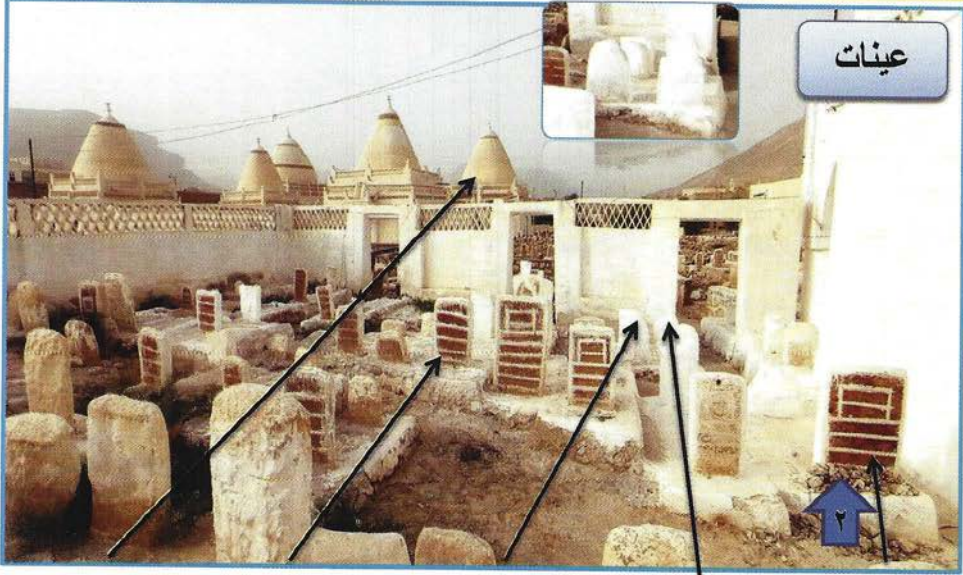

قبة الإمام حسين
ابن الشيخ أبي بكر
ابن سالم (رقم ١٤٦)

ضريح الإمام صالح
ابن الشيخ أبي بكر
ابن سالم (رقم ١٥٧)

ضريح الإمام سالم
ابن الشيخ أبي بكر
ابن سالم (رقم ١٥١)

ضريح الإمام عبد الله الأصغر
ابن الشيخ أبي بكر
ابن سالم (رقم ١٥٤)

ضريح الإمام علي
ابن الشيخ أبي بكر
ابن سالم (رقم ١٤٧)

عِيَّات

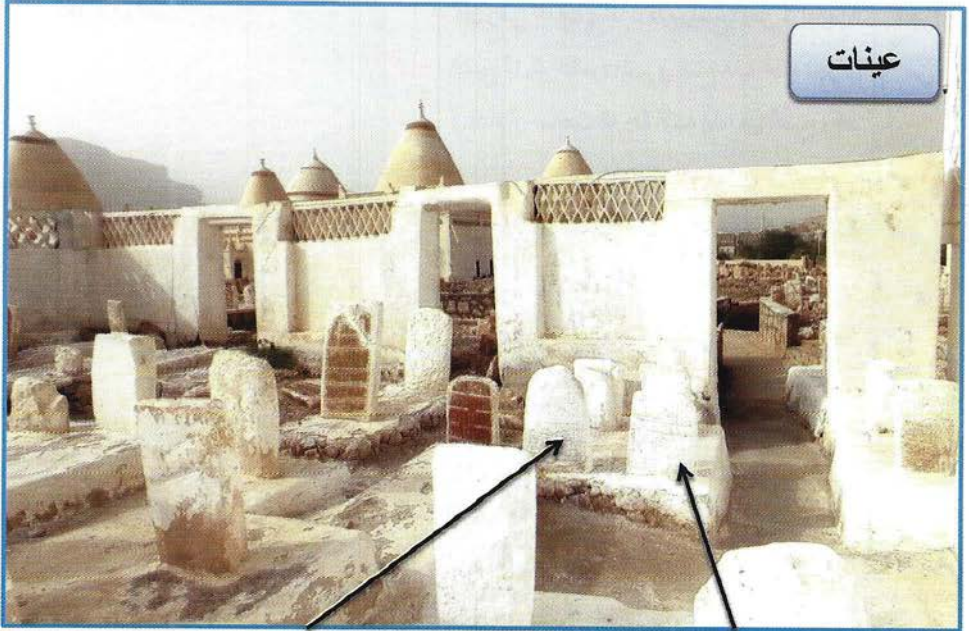

ضريح الإمام سالم ابن
الشيخ أبي بكر بن سالم (رقم ١٥١)

ضريح الإمام عبد الله الأصغر
ابن الشيخ أبي بكر بن سالم (رقم ١٥٤)

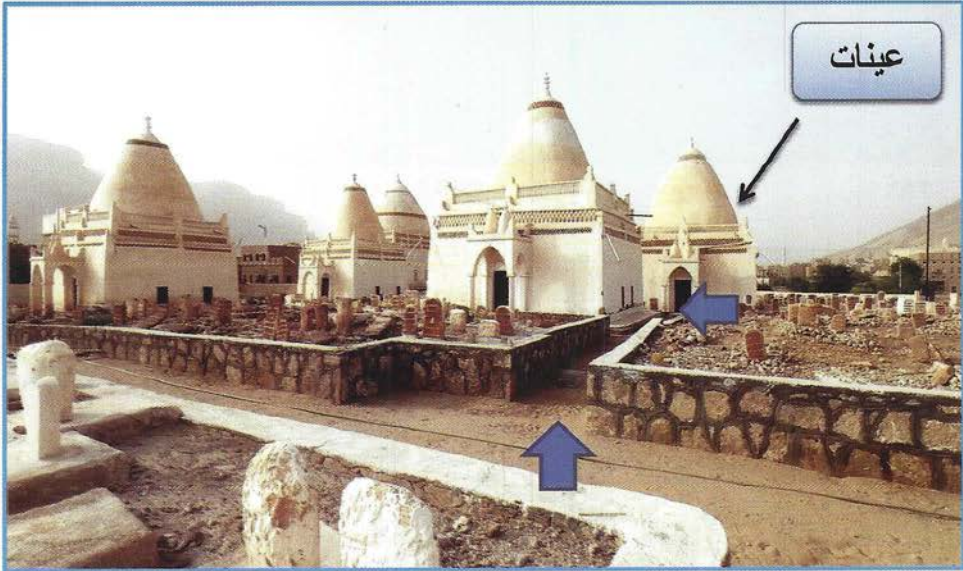

عينات

قبة الإمام حسين ابن الشيخ أبي بكر بن سالم (رقم ١٤٦)

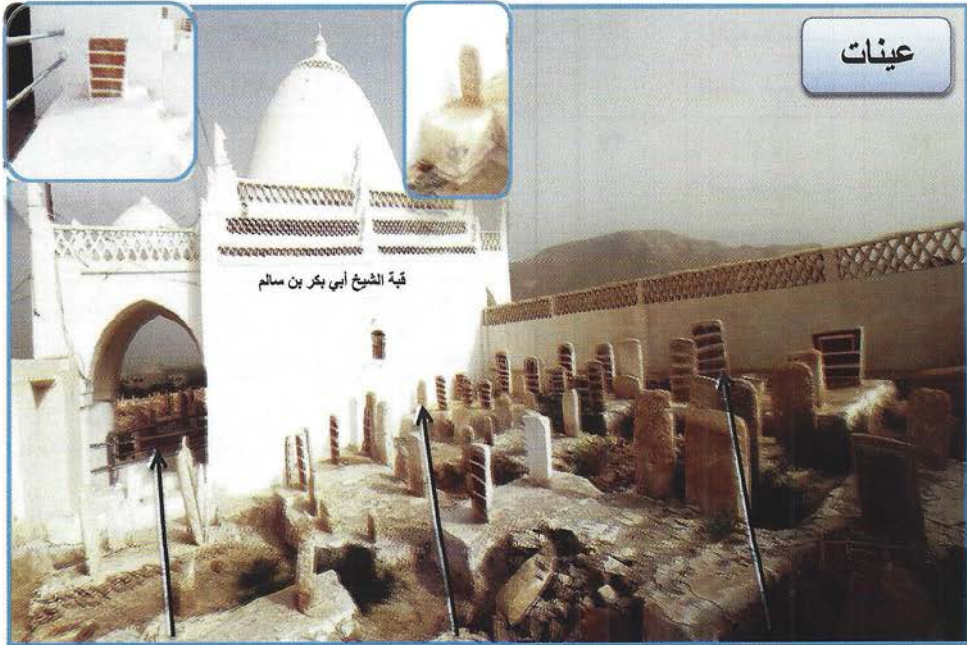

عينات

قبة الشيخ أبي بكر بن سالم

ضريح الإمام عبد الله (رقم ١٥٠) ابن الشيخ أبي بكر سالم
ضريح الإمام جعفر ابن (رقم ١٥٥) الشيخ أبي بكر بن سالم
ضريح الإمام شيخان ابن (رقم ١٥٢) الشيخ أبي بكر بن سالم

الرقم	الاسم	تاريخ الولادة	عمره	تاريخ الوفاة	عدد الآباء بينه وبين النبي صلى الله عليه وسلم	مكان دفنه	عدد السنين التي مضت من وفاته إلى سنة ١٤٤٠ هـ
١٤٦	الحبيب حسين ابن الشيخ أبي بكر بن سالم			ليلة الإثنين ٢٥ ربيع الأول ١٠٤ هـ	٢٧		٣٩٦
١٤٧	الحبيب علي ابن الشيخ أبي بكر بن سالم			٩٨٢ هـ	٢٧	وَقُفِرَ فِي السور شرقي جدار قبة والده	٤٥٨
١٤٨	الحبيب حسن ابن الشيخ أبي بكر بن سالم	عينات ٣ شوال ٩٦٨ هـ	٩٠	ضحى الأحد ١٩ ربيع الأول ١٠٥٨ هـ	٢٧	وَقُفِرَ بِحَرِي قَبَةِ وَالِدِهِ مَلَايِقَا لِلجِدَارِ البَحْرِيِّ	٣٨٢
١٤٩	الحبيب صالح ابن الشيخ أبي بكر بن سالم			١٠٠٠ هـ	٢٧	وَقُفِرَ فِي السور شرقي قبر السيد علي بن عمر	٤٤٠
١٥٠	الحبيب عبد الله الأكبر ابن الشيخ أبي بكر بن سالم			١١ رمضان ٩٨٨ هـ	٢٧	وَقُفِرَ بَيْنَ جِدَارِ قَبَةِ وَالِدِهِ البَحْرِيِّ الشَّرْقِيِّ	٤٥٢

المراجع	بعض مناقبه رضي الله تعالى عنه	من تلاميذه	من شيوخه
النهر المورود ص ٣٠٢	هو الإمام الزاهد الخليفة لأبيه وكان رضي الله عنه قد جمع له منافع الدنيا ونعيمها ورغم ذلك لم يلتفت إلى شيء من ذلك قط، وكان يقول: " لو هلك جميع ما يُنسب إليّ من الدنيا في لحظة واحدة ما تحركت في شعرة ".		أخذ عن والده وأخيه (عمر المحضار) وكذلك عن الحبيب أحمد باجحدب
النهر المورود ص ٣٤٤	من كراماته رضي الله عنه أنه لما أُحْدِثَ في قبره بعد وفاته قبيل الدفن جلس مستويًا فأعيد على جنبه الأيمن فجلس وهكذا، فأخبر بذلك والده فجاء وقال: إن أردت الحياة فأنا سأدخل في القبر بدلًا عنك، فعند ذلك لم يعد للجلوس.		أخذ عن والده وإخوانه
النهر المورود ص ٣٤٦	كان رضي الله عنه منذ صغره تحت رعاية والده إلى أن صار كبيرًا وتربى به وأخذ عن إخوانه، وكان قد تولى القضاء في عينات.		أخذ عن والده وإخوانه
النهر المورود ص ٣٤٦	كان رضي الله عنه في غاية من التواضع والورع وهو من أرباب الشهود صافي السريرة منور البصيرة لطريقة أبيه وجده المصطفى صلى الله عليه وسلم.		أخذ عن والده
النهر المورود ص ٣٤٨	فهو الإمام ذو المقام الرفيع والمجد الباذخ المتبع النبي الخاشع والبدر الشاشع		أخذ عن والده وإخوانه



ضريح الإمام جعفر ابن الشيخ أبي بكر بن سالم (رقم ١٥٥)



ضريح الإمام عبد الله الأكبر ابن الشيخ أبي بكر بن سالم (رقم ١٥٠)

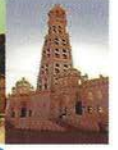

عينات

سقيفة الإمام عقيل
ابن سالم (رقم ١٤٢)

قبة الإمام عمر بن حامد ابن
الشيخ أبي بكر بن سالم

ضريح الحبيب حسن بن إسماعيل
الحامد صاحب الرباط (رقم ١٥٦)



عينات

ضريح الحبيب صالح بن
عبد القادر الحامد (رقم ١٥٧)

ضريح الإمام عمر بن حامد
ابن الشيخ أبي بكر بن سالم



الرقم	الاسم	تاريخ الولادة	عمره	تاريخ الوفاة	عدد الأبناء بينه وبين النبي صلى الله عليه وسلم	مكان دفنه	عدد السنين التي مضت من وفاته إلى سنة ١٤٤٠ هـ
١٥١	الحبيب سالم ابن الشيخ أبي بكر بن سالم			المحرم ٩٨٧ هـ	٢٧	وَقُبْرِي فِي السُّورِ فِي جَانِبِهِ الْبَحْرِيِّ الْقَبْلِيِّ	٤٥٣
١٥٢	الحبيب شيخان ابن الشيخ أبي بكر بن سالم			١٠١٨ هـ	٢٧	وَقُبْرِي فِي السُّورِ فِي جَانِبِهِ النَّجْدِيِّ	٤٢٢
١٥٣	الحبيب عبد الرحمن السقاف ابن الشيخ أبي بكر بن سالم				٢٧	وَقُبْرِي فِي قَبَّةِ وَالِدِهِ فِي جَانِبِهَا الْبَحْرِيِّ الشَّرْقِيِّ	
١٥٤	الحبيب عبد الله الأصغر ابن الشيخ أبي بكر بن سالم			ليلة الأربعاء جمادى الآخرة ١٠٥٦ هـ	٢٧	وَقُبْرِي فِي السُّورِ فِي جَانِبِهِ الْبَحْرِيِّ الْقَبْلِيِّ شَرْقِي قَبْرِ أَخِيهِ سَالِمِ	٣٨٤
١٥٥	الحبيب جعفر ابن الشيخ أبي بكر بن سالم				٢٧	وَقُبْرِي فِي السُّورِ فِي جَانِبِهِ الْقَبْلِيِّ النَّجْدِيِّ مَلَاصِقًا لِحِدَارِ قَبَّةِ وَالِدِهِ	

المراجع	بعض مناقبه رضي الله تعالى عنه	من تلاميذه	من شيوخه
النهر المورود ص ٣٤٩	فهو الإمام ذو الفضائل التي لا تستقصى والمحاسن التي لا تُعدُّ ولا تُحصى، قويُّ الجنانِ ثابتُ الأركانِ صاحبُ اليقينِ في التوكُّلِ على ربه الكريم.		أخذ عن والده وإخوانه
النهر المورود ص ٣٥٠	كان رضي الله عنه في غاية من السمِّ الحسنِ مع مفارقة الوسن.		أخذ عن والده وإخوانه
النهر المورود ص ٣٥١	كان رضي الله عنه بحرَ المعارفِ ومعدِنَ اللطائفِ، وكان سيِّداً فاضلاً وجهبذا كاملاً أليفاً مألوقاً برا عطوفاً لا يفعلُ إلا معروفًا وهو الذي لُقِّبَ بالسقاف.		أخذ عن والده وإخوانه
النهر المورود ص ٣٥٢	وهو الإمام ذو الصفاتِ السنية والأخلاقِ الرَضِيَّةِ والسيرةِ الحسنةِ المرضيةِ، ربيب ربات الكمالِ وحليف المجد الذي تحلَّى به الرجال.		أخذ عن والده وإخوانه
النهر المورود ص ٣٥٣	كان رضي الله عنه ذا قدَمٍ في الطاعةِ وحسنِ البِضَاعَةِ حتى قيل أنه ما صرَفَ نَفْسًا من أنفاسِهِ إلا في تعلُّمٍ أو تعليم.		أخذ عن والده وإخوانه

عينات

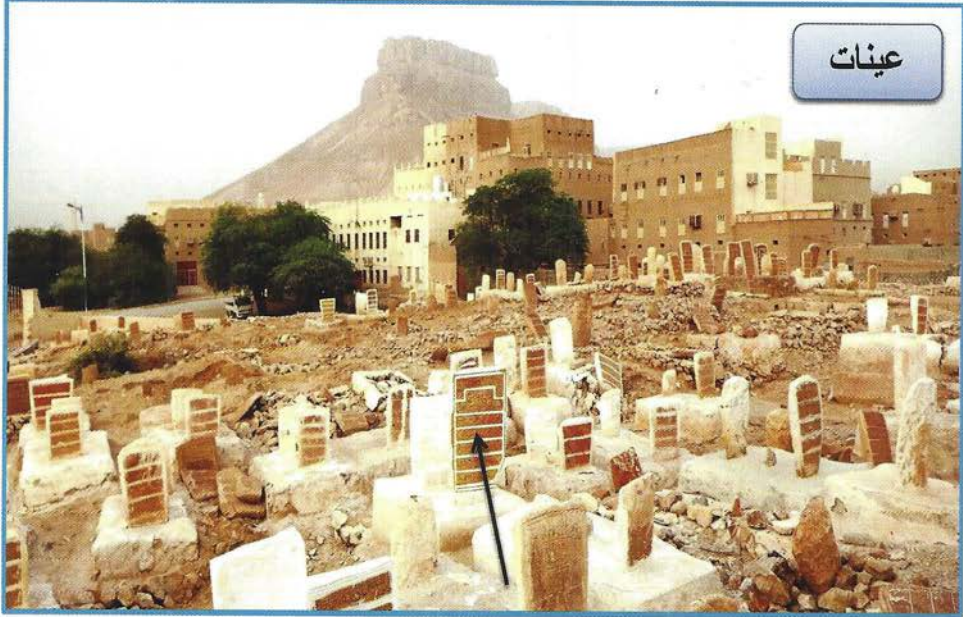

ضريح الحبيب أحمد بن علي الحامد (رقم ١٥٨)

الشعر

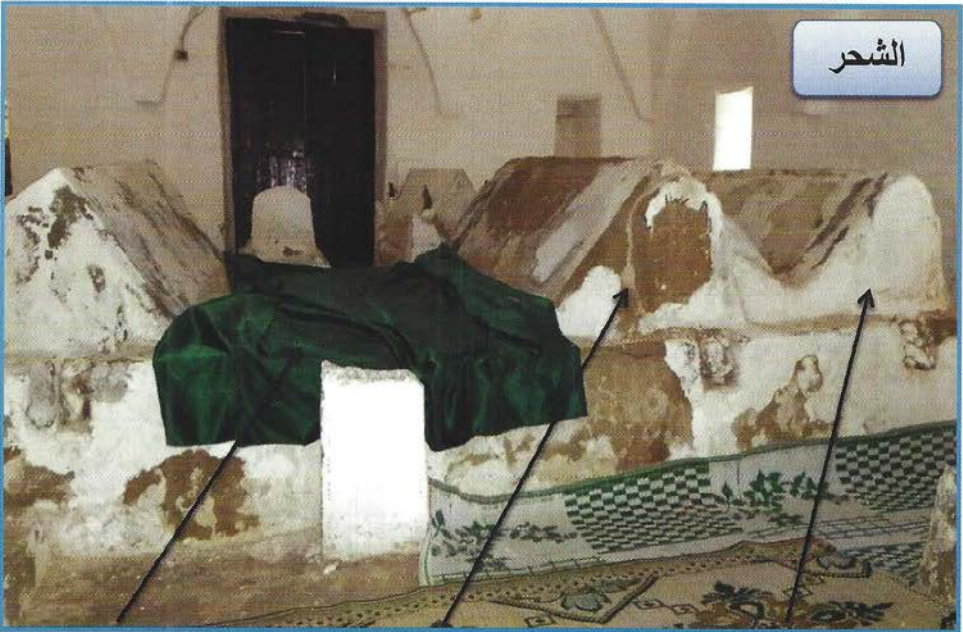

ضريح الإمام أحمد ابن
الشيخ أبي بكر بن سالم

ضريح الإمام ناصر الدين بن أحمد
ابن الشيخ أبي بكر بن سالم

ضريح الإمام أحمد بن ناصر الدين بن
أحمد ابن الشيخ أبي بكر بن سالم

الشَّحْر



ضريح عبد الله بن عبد الرحمن
(صاحب الرباط) رقم ١٦١

ضريح الحبيب عبد الرحمن بن محمد
ابن الشيخ أبي بكر بن سالم والد صاحب الرباط

مشطة

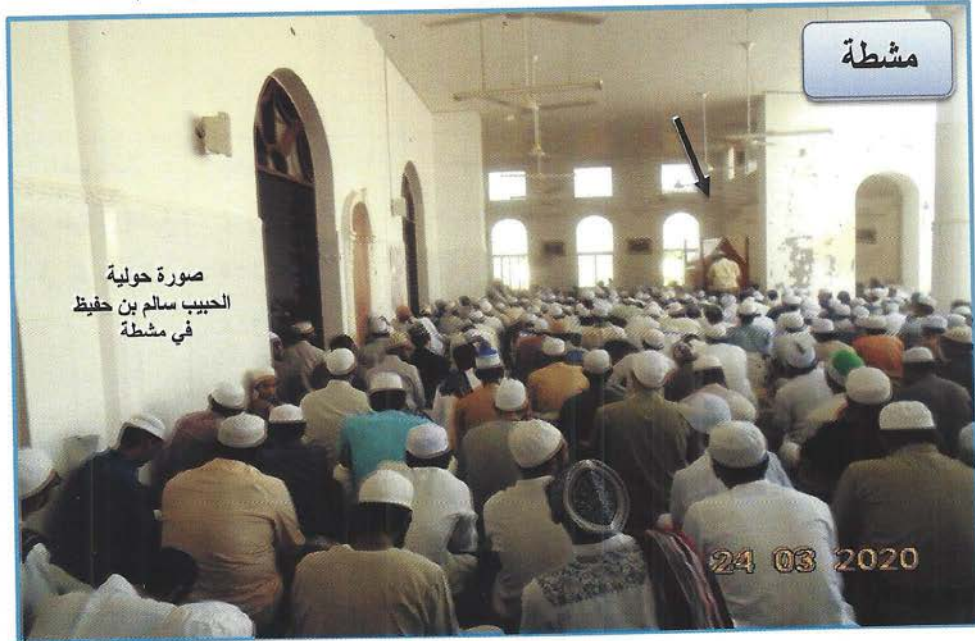

صورة حولية
الحبيب سالم بن حفيظ
في مشطة

ضريح الحبيب سالم بن حفيظ بن الشيخ أبي بكر بن سالم في مشطة (رقم ١٥٩)

الرقم	الاسم	تاريخ الولادة	عمره	تاريخ الوفاة	عدد الآباء بينه وبين النبي صلى الله عليه وسلم	مكان دفنه	عدد السنن التي مضت من وفاته إلى سنة ١٤٤٠ هـ
١٥٦	الحبيب حسن ابن إسماعيل الحامد (صاحب الرباط)	صباح الإثنين ١٣ ربيع الأول ١٣٠٥ هـ	٦٢	السبت ٨ شوال ١٣٦٧ هـ		وَقَبْرٍ فِي جَانِبِ قَبَةِ الإِمَامِ عَمْرٍ ابن حَامِدٍ	٧٣
١٥٧	الحبيب صالح ابن عبدالقادر الحامد (المتصب)		حوالي ٩٥	السبت ٤ شوال ١٤٣٧ هـ		وَقَبْرٍ فِي دَاخِلِ قَبَةِ الإِمَامِ عَمْرٍ ابن حَامِدٍ	٤
١٥٨	الحبيب أحمد بن علي الحامد			١٢ ربيع الأول ١٤٤٠ هـ		عِينَاتٍ	
١٥٩	الحبيب سالم ابن حفيظ بن الشيخ أبي بكر بن سالم	بندوسة إندونيسيا ٢٥ شوال ١٢٨٨ هـ	٩٠	السبت ٢٩ رجب ١٣٧٨ هـ	٣٨	مِشْطَةٌ	٦٢
١٦٠	الحبيب الشهيد محمد ابن سالم بن حفيظ	مشطة ١٨ محرم ١٣٣٢ هـ	٦٠	أَخْتُطِفَ يَوْمَ الجمعة ٢٩ ذي الحججة ١٣٩٢ هـ	٣٩		٤٩

المراجع	بعض مناقبه رضي الله تعالى عنه	من تلاميذه	من شيوخه
كتاب خاص	كان رضي الله عنه ممن لازم الحبيب عبد الله بن عمر الشاطري، وقد درس في رباط تريم لأربع سنوات، ثم رجع إلى بلاده وبني رباط علمياً، ومن كلامه " لا يُسمى طالب العلم من يمر عليه أسبوعٌ ولم ير النبي صلى الله عليه وسلم في المنام "	الحبيب محمد بن سالم ابن حفيظ والحبيب عبد القادر ابن أحمد السقاف	الحبيب عبد الله ابن عمر الشاطري والحبيب علوي بن عبد الله بن شهاب
	كان رضي الله عنه متصفاً بالأخلاق الكريمة والشائيل المرضية مع تواضع وسمتٍ وأصنافٍ بالجوهر والكرم والسعي في إصلاح ذات البين وهمية في العلم والعبادة وارتقاء الدرجات والقرب من الحق عز وجل.	أخذ عنه أبنائه	الحبيب حسن بن إسماعيل الحامد والحبيب عبد الله بن عمر الشاطري
منحة الإله السادة آل أبي علوي ص ١٣٧	كان رضي الله عنه أول من اختط في مشطحة تحلاً لدفن الأموات ثم أوصى أن يُدفن في ذلك المحل وسماه الروضة، وقد أشار إلى ذلك كلام الشيخ عمر باخرمة (حوطوها كما الغنا ومشطحة وعينات). وكان حسن الخط كثير النسخ، ومن كرامته: أنه نسخ بقلم واحدٍ من غير أن يُجلدُ بُرايته خمسة مصاحف كاملة.	أخذ عنه ابنه الحبيب محمد وحفيده الحبيب علي المشهور	الحبيب عبد الرحمن بن محمد المشهور وابنه الحبيب علي
منحة الإله السادة آل أبي علوي ص ٣٣٦	كان رضي الله عنه لا يخاف في الله لومة لائم يقول الحق ولو كان مُرّاً، وكان يقول: " مرحباً بالشهادة إذا جاءت "، حتى نال الشهادة بعد اختطاف الشيوعين له فلم يعرف حاله إلى الآن.	أخذ عنه أبنائه كالحبيب علي المشهور والحبيب عمر وكذلك الحبيب سالم الشاطري	أخذ عن والده وعن الحبيب علي بن عبد الرحمن المشهور والحبيب عبد الله الشاطري



الفصل الخامس

في ذكر تراجم بعض أهل المعلاة بمكة المكرمة

كأمثال الإمام قطب زمانه الحبيب عبد القادر بن أحمد السقاف، والسيد محمد بن علوي المالكي، والحبيب أحمد مشهور بن طه الحداد، والإمام مسند زمانه الشيخ ياسين بن محمد الفادني،

ثم ختم هذا الفصل بترجمة سلطان العلماء الحبيب سالم بن عبد الله بن عمر الشاطري. وإنما أضيفت ترجمة الحبيب عبد الله بن عبد الرحمن ابن الشيخ أبي بكر بن سالم صاحب رباط الشحر، والحبيب إبراهيم بن عمر بن عقيل بن يحيى تكملة لهذا الفصل.

المعلاة

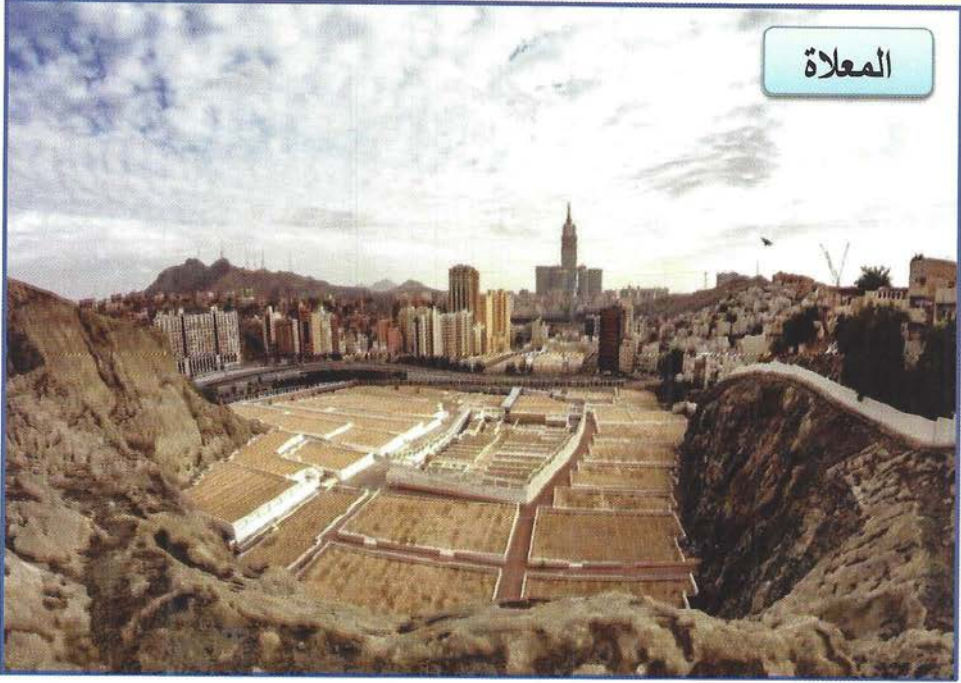

مقبرة المعلاة دفن فيها كثير من ساداتنا الصحابة رضي الله عنهم أجمعين

المعلاة

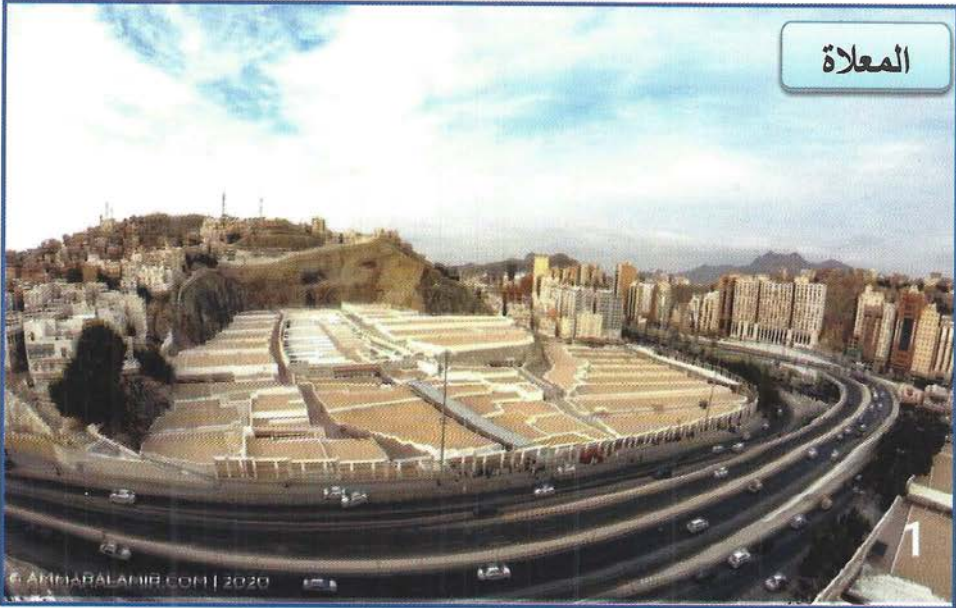

قيل : أن عدد القبور الآن بمقبرة المعلاة حوالي ٢٢ الف، ومتوسط الدفن فيها سنويا يبلغ حوالي ٧ آلاف متوفي، وهي تستخدم من قبل ١٤٠٠ سنة.

المعلاة

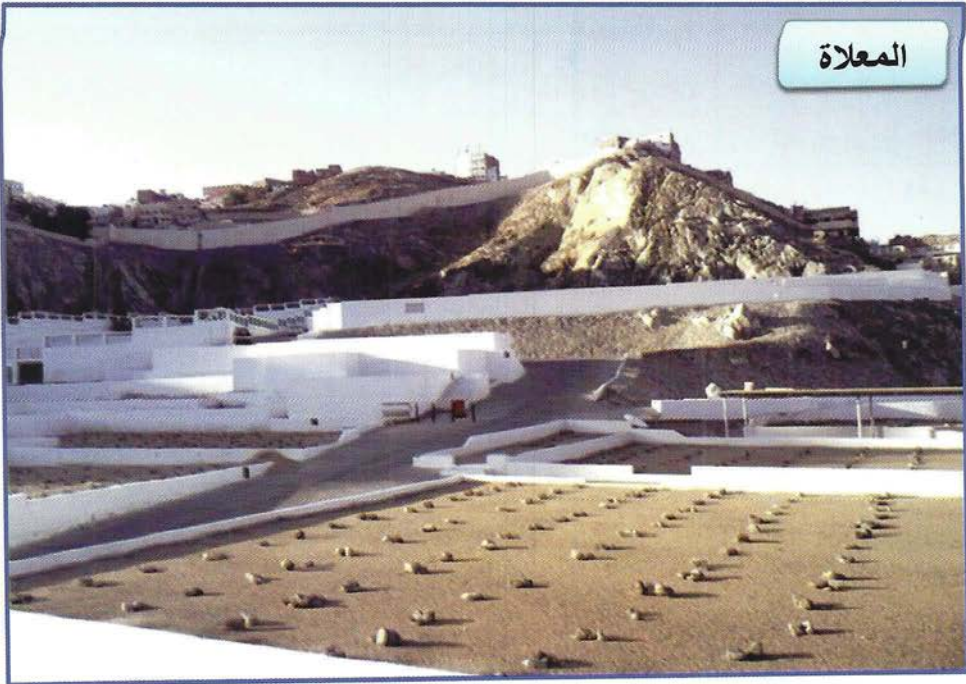

المعلاة

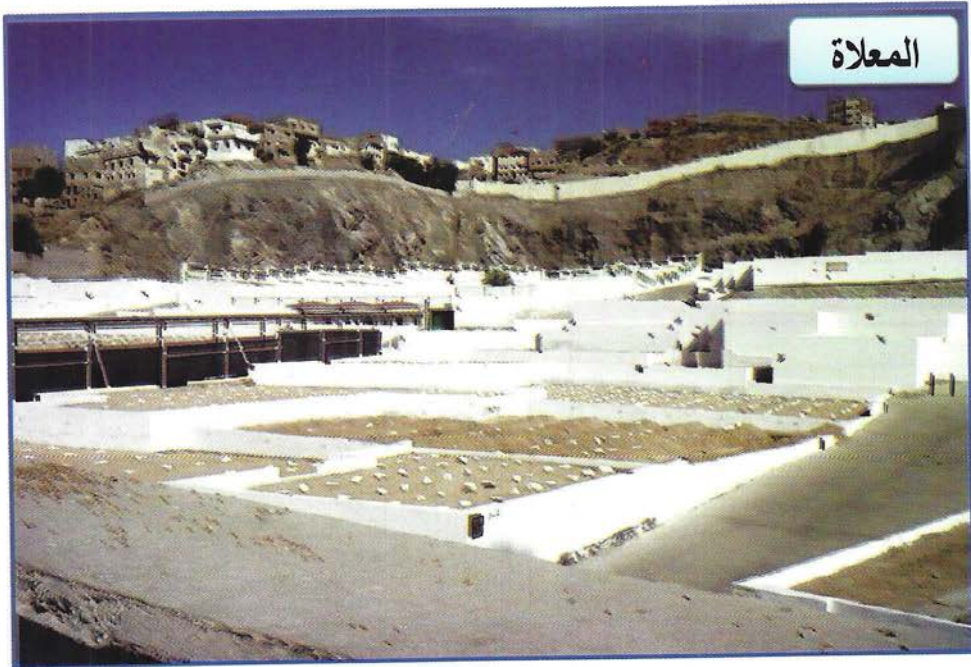

الرقم	الاسم	تاريخ الولادة	عمره	تاريخ الوفاة	عدد الآباء بينه وبين النبي صلى الله عليه وسلم	مكان دفنه	عدد السنين التي مضت من وفاته إلى سنة ١٤٤٠ هـ
١٦١	الحبيب عبد الله ابن عبد الرحمن بن الشيخ أبي بكر بن سالم	الشحر ١١٣١٢ هـ	٧٢ / ٧٥	قبيل فجر الأربعاء ٢٣ شوال ١٣٨٤ هـ	٣٧	الشحر	٥٦
١٦٢	الحبيب إبراهيم ابن عمر بن عقيل بن عبد الله بن عمر ابن يحيى	المسيلة ضواحي تريم ٢٧ صفر ١٣٢٧ هـ	٨٨	تمز ليلة الثلاثاء ١٤ جمادى الأولى ١٤١٥ هـ	٣٥	تمز (حبيل) سلمان	٢٥
١٦٣	الشيخ ياسين ابن محمد بن عيسى الفادني المكي	مكة المكرمة ١٣٣٥ هـ	٧٥	مكة المكرمة ليلة الجمعة ٢٨ ذي الحجة ١٤١٠ هـ		معللة	٣٠
١٦٤	الحبيب أحمد المشهور ابن طه الحداد	مدينة قيدون دوعن حوالي ١٣٢٥ هـ	٨١ / ٩١	جدة عصر الأربعاء ١٤ رجب ١٤١٦ هـ		معللة	٢٤
١٦٥	الحبيب محمد ابن عبد الله الهدار	عزة (البيضاء) ١٣٤٠ هـ	٧٨	ليلة الإثنين ٨ ربيع الآخر ١٤١٨ هـ		معللة	٢٢

المراجع	بعض مناقبه رضي الله تعالى عنه	من تلاميذه	من شيوخه
فيوضات الشرف الأولى من سيرة مؤسس رباط المصطفى	كان رضي الله عنه أشتهر بالورع والتواضع والتواضع والصبر، وفي عام ١٣٤١ عين مديرا للمدرسة مكارم الأخلاق بشحر، وفي ٥ من محرم عام ١٣٥٨ أسس رباط المصطفى، وكان افتتاحه في ٦ من جمادى الأولى ١٣٧٠ هـ	الشيخ عبدالكريم الملاحي والحبيب علي المشهور	الشيخ محمد بن عمر بن سالم والحبيب عبد الله بن عمر الشاطري
مستفاد من كتابة أحد أبنائه	كان رضي الله عنه لا يحلفُ بالله، ومن كلامه: مَا حَلَفْتُ بِاللَّهِ قَطَ لَا صَادِقًا وَلَا كَاذِبًا، وَقَدْ طُلِبَ مِنِّي مَرَّةً أَنْ أَحْلِفَ بِاللَّهِ يَمِينًا عَلَى حَقِّي، فَبَرَكْتُ حَقِّي وَأَثَرْتُ أَنْ لَا أَحْلِفَ بِاللَّهِ. وَلَهُ مِنَ الشُّيُخِ أَكْثَرُ مِنْ مِئَتَيْ شَيْخٍ مِنْ مَشَائِخِهِ فِي حَضْرَمَوْتِ وَغَيْرِهَا.	أخذ عنه أبنائه وكذلك الحبيب زين بن سميط والحبيب عمر ابن حفيظ	أخذ عن عمه (الحبيب محمد بن عقيل بن يحيى) والحبيب عبد الرحمن بن محمد الأهدل والحبيب عبد الله الشاطري
تنمة لأعلام للشيخ محمد خير رمضان	كان رضي الله عنه قد لُقِّبَ بِمَسْنَدِ الْعَصْرِ فِي الْحَدِيثِ النَّبَوِيِّ، وَلَهُ أَكْثَرُ مِنْ ٤٠٠ شَيْخًا رَوَى عَنْهُمْ، وَكَانَ يَلْقَى دُرُوسًا مُخْتَلِفَةً فِي شَتَى الْعِلْمِ فِي الْمَسْجِدِ الْحَرَامِ	الشيخ أحمد بن فخري ابن محمد الرفاعي الشافعي	أخذ عن والده وعمه وعن الشيخ محمد علي بن حسين الملكي
السادة آل أبي علوي ص ٣٢٨	كان رضي الله عنه شديد الحرص على الدعوة إلى الله، وقد أسلم على يديه عشرات الآلاف بفضل الله تعالى وبسير إخلاصه ومحبه لله تعالى، وكان حسن المعاملة وخاصة في أمور معاملته مع الناس	أخذ عنه أبنائه وعدد من أحفاده وأسباطه	أخذ عن عميه الحبيب عبد الله والحبيب علوي ابني طاهر الحداد
هداية الأخيار السادة آل أبي علوي ص ٣٤٢	كان رضي الله عنه يضرب به المثل في شدة حرصه على الدعوة إلى الله، حتى قيل: "أَنَّ مَا مِنْ قَرْيَةٍ مِنْ قُرَى الْبَيْضَاءِ إِلَّا وَقَدْ وَصَلَهَا دَاعِيَا إِلَى اللَّهِ تَعَالَى" وكان شديد الحرص على تكبير الإحرام مع الإمام حتى قيل: "أَنَّ لَمْ يَفْتَهُ تَكْبِيرَةُ الْإِمَامِ طَوْلَ حَيَاتِهِ.	أخذ عنه أبنائه كالحبيب حسين، وأحمد وطاهر وكذلك أخذ عنه الحبيب عمر ابن حفيظ	أخذ عن مفتي مدينة البيضاء الشيخ محمد الهيتمي ثم عن الحبيب عبد الله بن عمر الشاطري

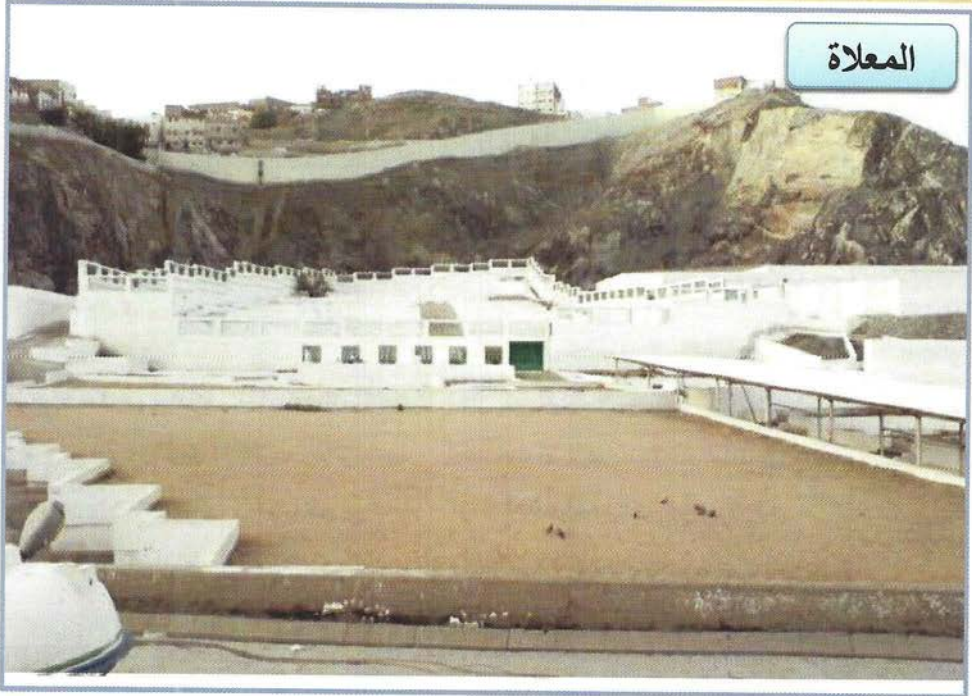

المعلاة

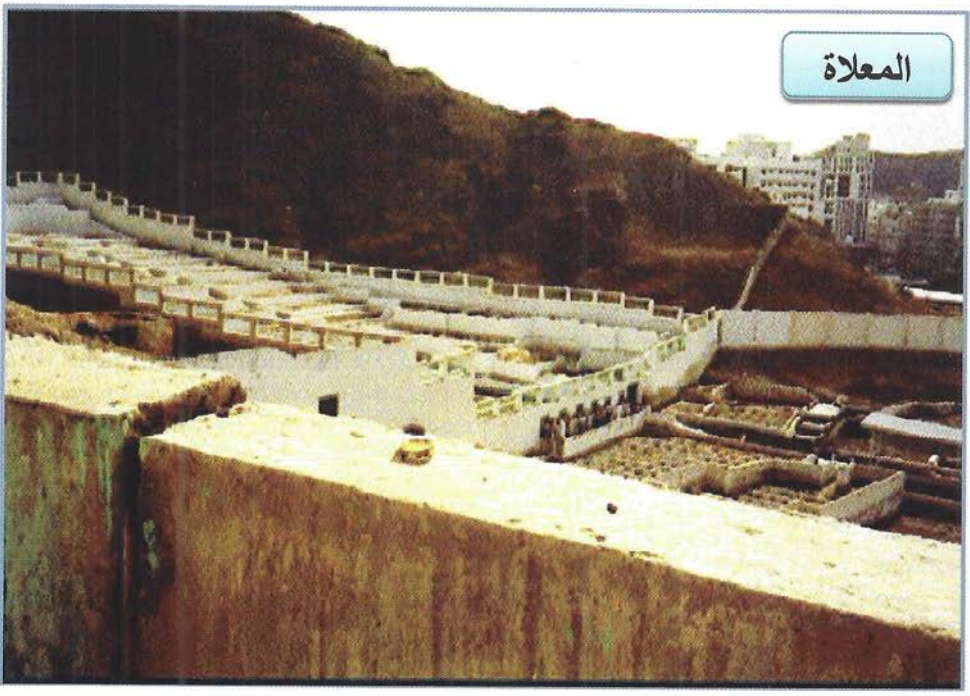

المعلاة

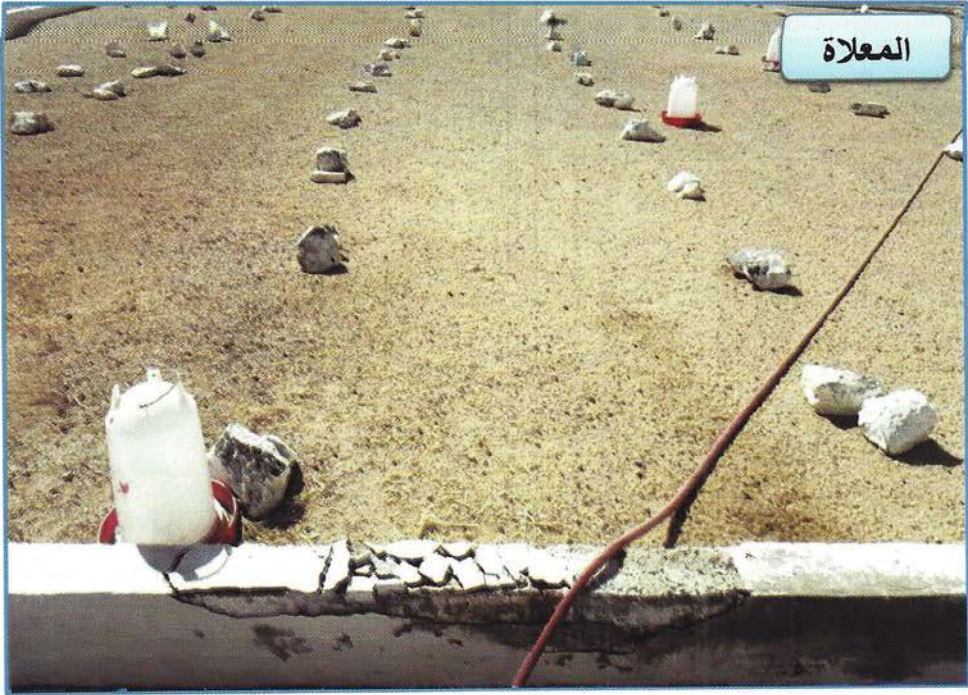

ضريح الحبيب عبد القادر بن أحمد السقاف (رقم ١٦٧)

الرقم	الاسم	تاريخ الولادة	عمره	تاريخ الوفاة	عدد الآباء بينه وبين النبي صلى الله عليه وسلم	مكان دفنه	عدد السنين التي مضت من وفاته إلى سنة ١٤٤٠ هـ
١٦٦	السيد محمد ابن علوي المالكي	محلة القرارة قرب باب السلام من مكة ١٣٦٧ هـ	٥٨	فجر الجمعة ١٥ رمضان ١٤٢٥ هـ		المعلاة	١٥
١٦٧	الحبيب عبد القادر ابن أحمد السقاف	سيئون جمادى الآخرة ١٣٣١ هـ	١٠٠	١٩ ربيع الآخر ١٤٣١ هـ	٣٥	المعلاة	٩
١٦٨	الحبيب سالم ابن عبد الله ابن عمر الشاطري	تريم الجمعة ٢٤ جمادى الآخرة ١٣٥٧ هـ	٨٢	٣٠ جمادى الآخرة ١٤٣٩ هـ	٣٦	المعلاة	١

المراجع	بعض مناقبه رضي الله تعالى عنه	من تلاميذه	من شيوخه
بحث الشيخ أبي الفضل أحمد منصور قرطام الحسيني	كان رضي الله عنه يُعرفُ بالذكاءِ المُفرطِ في سائرِ الفنونِ لاسيَّما في علمِ الحديثِ، وكان قد تخرَّجَ مِن عدَّةِ مدارس وجامعات، وكان يدرِّسُ العلومَ الشرعيةَ في المسجد الحرام منذُ صغره.	أخذ عنه أبنائه	أخذ عن والده وعن الشيخ محمد العربي التباني والشيخ ياسين الفاداني
جني القطاف السادة آل أبي علوي	كان رضي الله عنه جامعًا لخصال الشرف، وقد أجمع أئمةُ زمانه على قُطْبِيَّتِهِ، وكانت تسميتهُ بـ (عبد القادر) بإشارة الحبيب علي الحبيشي، ثم بشر بأن المولود سيكون له شأنٌ، فكان الأمرُ كما كان.	أخذ عنه أبنائه وكذلك الحبيب أبو بكر المشهور والحبيب عمر بن حفيظ	أخذ عن والده وعن الحبيب محمد بن هادي السقاف
	أخذ العلم عن كبار تلاميذ والده، ثم رحل إلى مكة سنة ١٣٧٦ هـ ومكث بها أربع سنوات، ثم رجع إلى بلده، وأقام بعد عودته من مكة في عدن من عام ١٣٨١ إلى ١٣٩٦ هـ. وتعرَّضَ مِن قِبَلِ الشيعويةِ في ذلك الوقت إلى محنٍ كثيرٍ فصبرَ وثبت، وبعد أن تمتَّت الوحدة اليمينية عاد إلى وطنه (تريم)، وأعاد رضي الله عنه فتح (رباط تريم) الذي أغلق من عام ١٤٠٠ إلى ١٤١١ هـ. فأعاد رضي الله عنه حلقاتِ العلم الشريف، وانتفع الناسُ بذلك. وكان أهل زمانه يلقبونه بسلطان العلماء.	أخذ عنه أبنائه وطلاب رباط تريم	أخذ عن والده وإخوانه وعن الحبيب علوي بن شهاب والحبيب محمد بن سالم ابن حفيظ

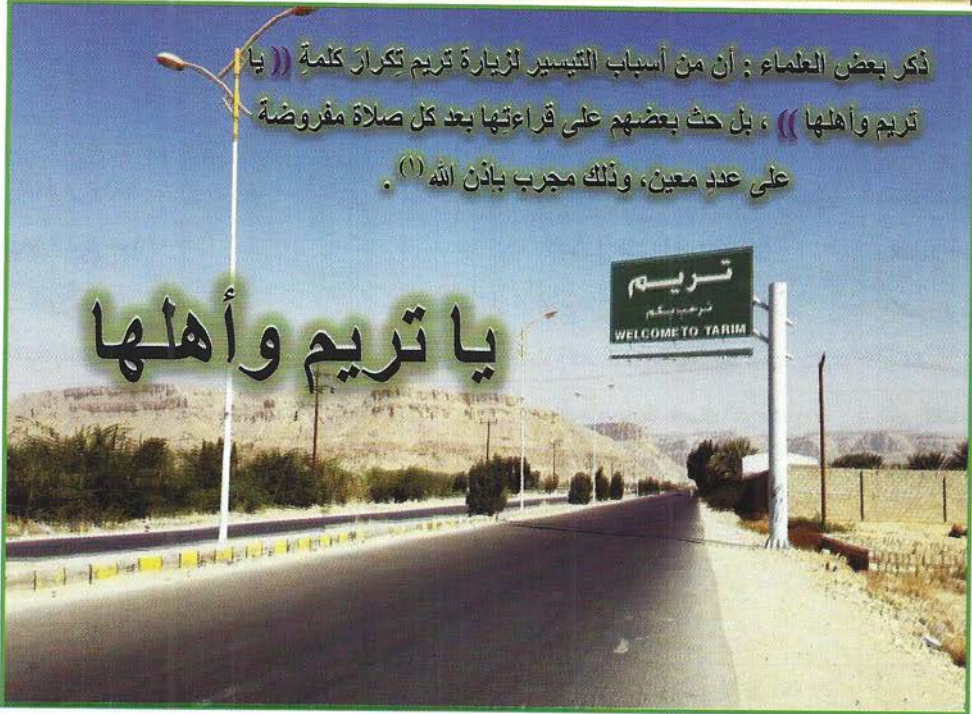

ذكر بعض العلماء : أن من أسباب التيسير لزيارة تريم تكرار كلمة ((يا تريم وأهلها)) ، بل حث بعضهم على قراءتها بعد كل صلاة مفروضة على عدد معين، وذلك مجرب بإذن الله (١) .

يا تريم وأهلها

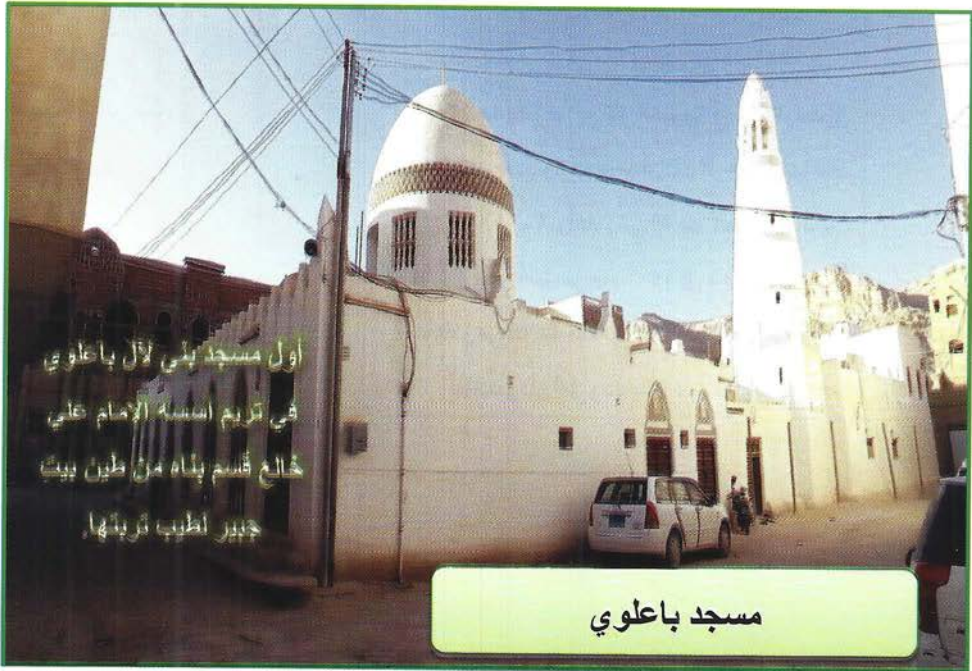

أول مسجد بني لآل باعلوي
في تريم أسسه الإمام علي
خلع قسماً بناءه من طين بيت
جبير أطيب تربتها

مسجد باعلوي

(١) تكملة لهذا الباب أضفنا بعضاً من صور المساجد القديمة في مدينة تريم.

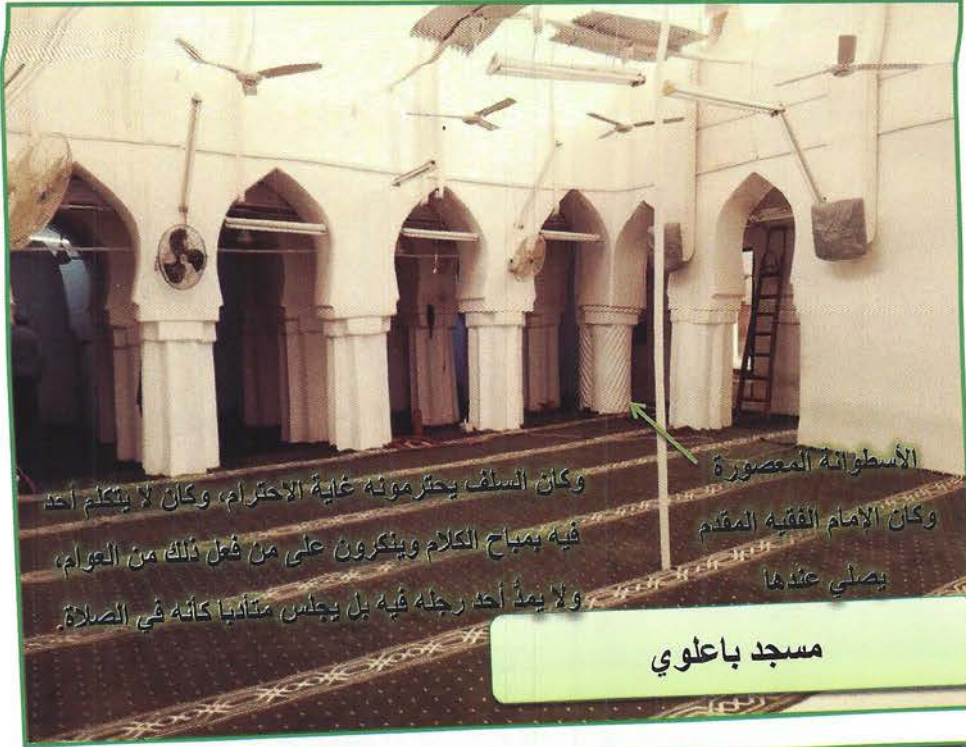

وكان السلف يحترمونه غاية الاحترام، وكان لا يتكلم أحد فيه بمباح الكلام وينكرون على من فعل ذلك من العوام، ولا يمد أحد رجليه فيه بل يجلس متأنباً كأنه في الصلاة.

الأسطوانة المعصورة
وكان الإمام الفقيه المقدم
يصلي عندها

مسجد باعلوي

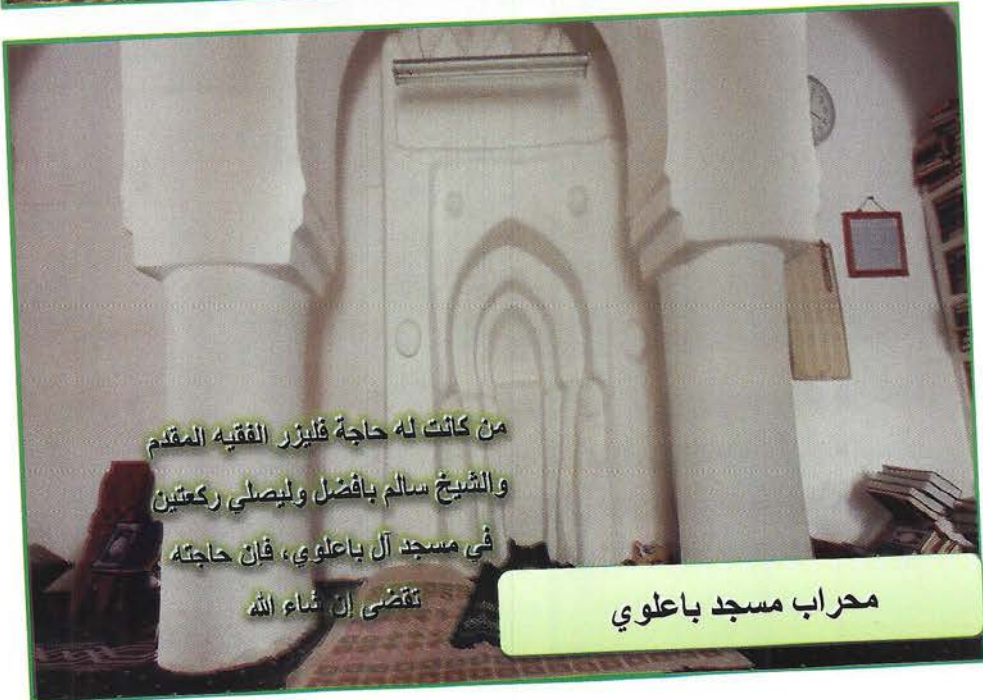

من كانت له حاجة فليزر الفقيه المقدم
والشيخ سالم بأفضل وليصلي ركعتين
في مسجد آل باعلوي، فإن حاجته
تلقضى إن شاء الله

محراب مسجد باعلوي

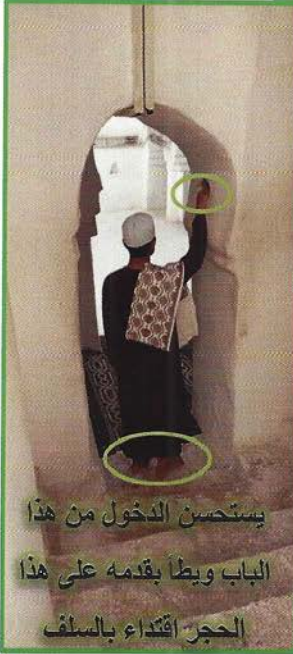

يستحسن الدخول من هذا
الباب ويطأ بقدمه على هذا
الحجر اقتداء بالسلف

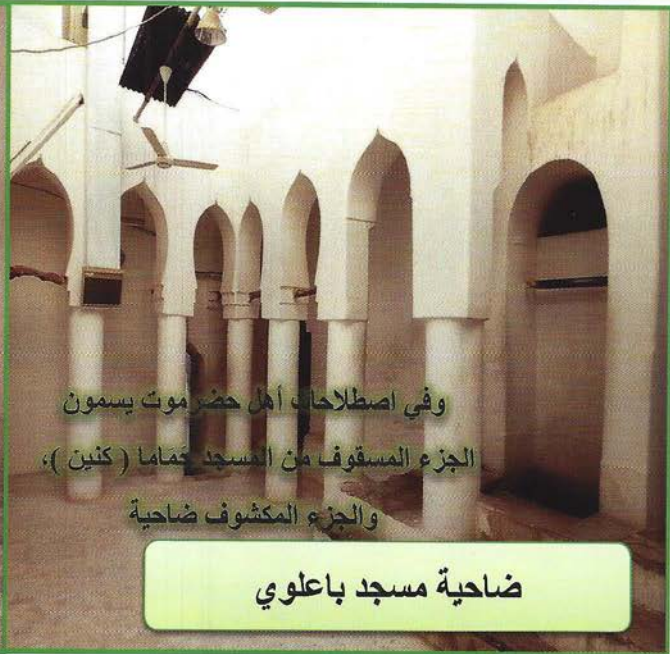

وفي اصطلاح أهل حضرموت يسمون
الجزء المسقوف من المسجد خماما (كنين)،
والجزء المكشوف ضاحية

ضاحية مسجد باعلوي

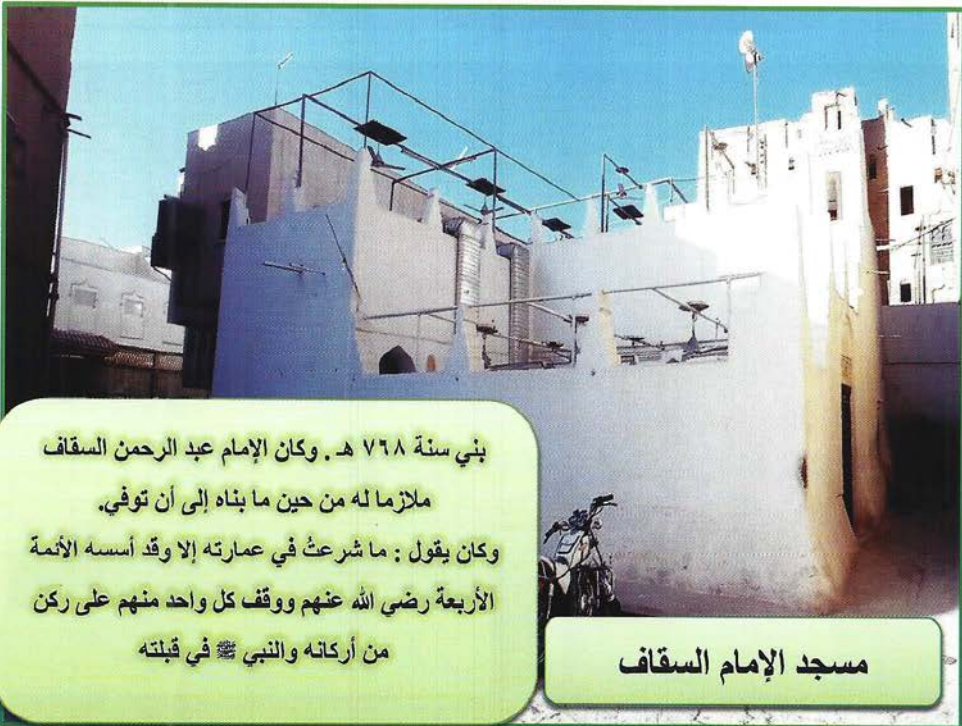

بني سنة ٧٦٨ هـ . وكان الإمام عبد الرحمن السقاف
ملازما له من حين ما بناه إلى أن توفي.
وكان يقول : ما شرعت في عمارته إلا وقد أسسه الأئمة
الأربعة رضي الله عنهم ووقف كل واحد منهم على ركن
من أركانه والنبي ﷺ في قبلته

مسجد الإمام السقاف

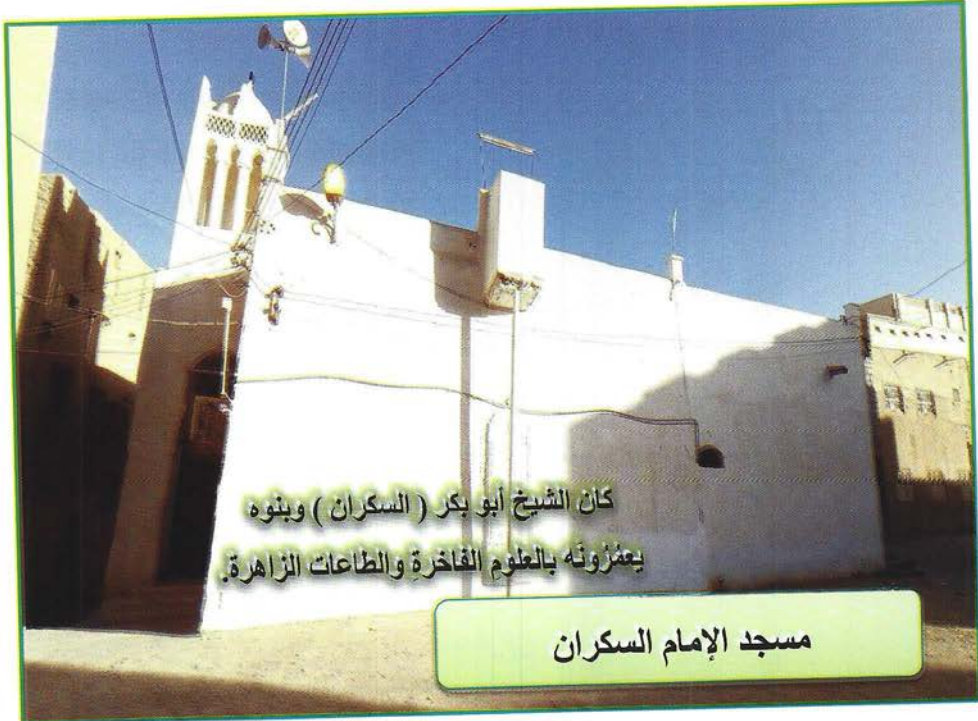
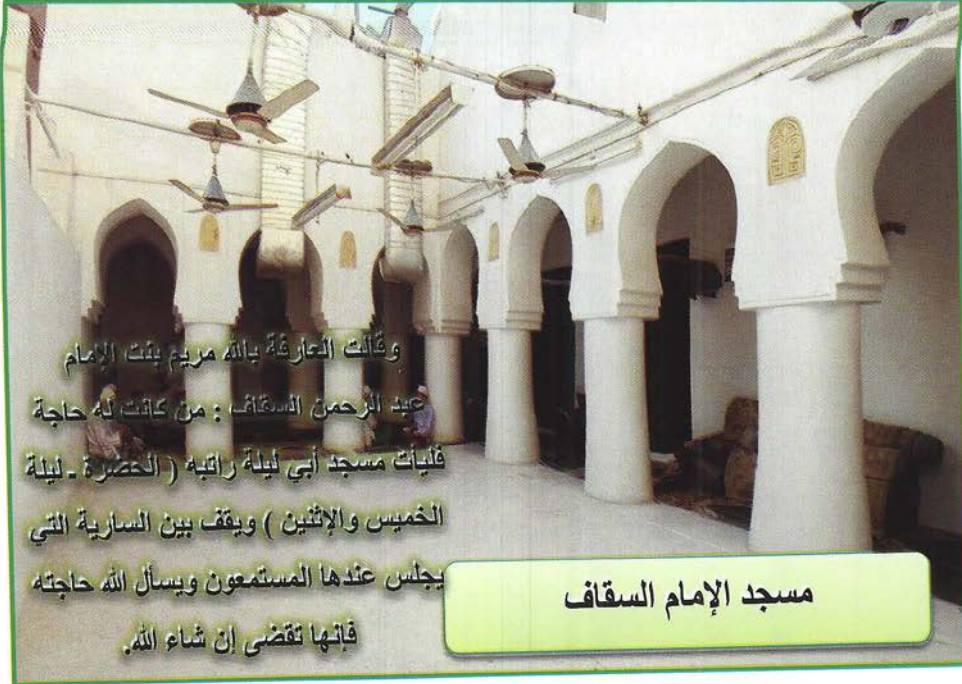

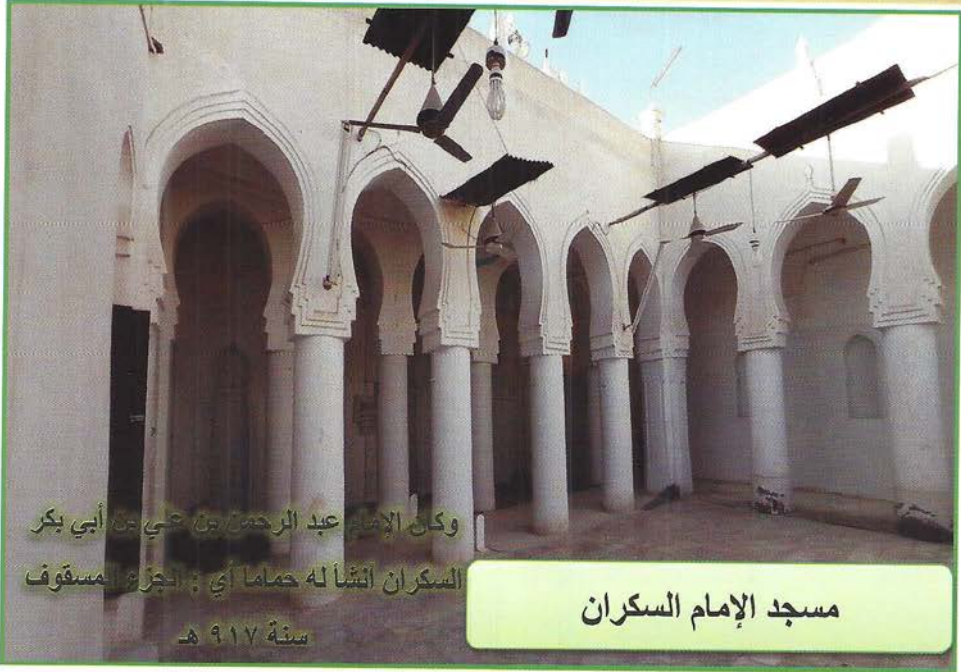

وكان الإمام عبد الرحمن بن علي بن أبي بكر
السكران أنشأ له حماماً في جزيرة المسقوف
سنة ٩١٧ هـ

مسجد الإمام السكران

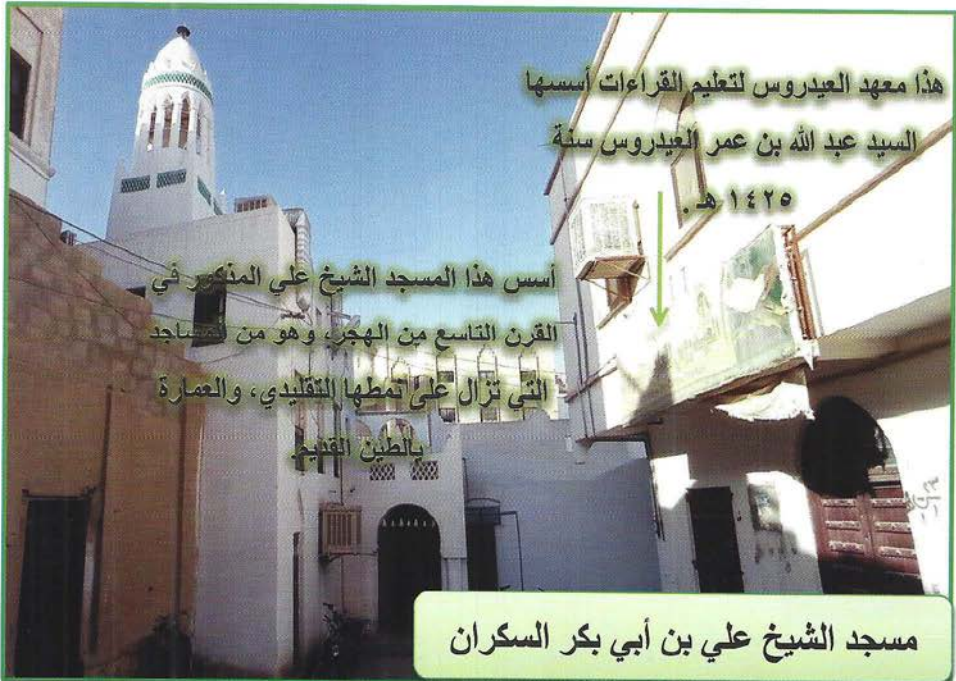

هذا معهد العيدروس لتعليم القراءات أسسها
السيد عبد الله بن عمر العيدروس سنة
١٤٢٥ هـ

أسس هذا المسجد الشيخ علي المنصور في
القرن التاسع من الهجرة، وهو من المساجد
التي تزال على تمطها التقليدي، والعمارة
بالتين القديم

مسجد الشيخ علي بن أبي بكر السكران

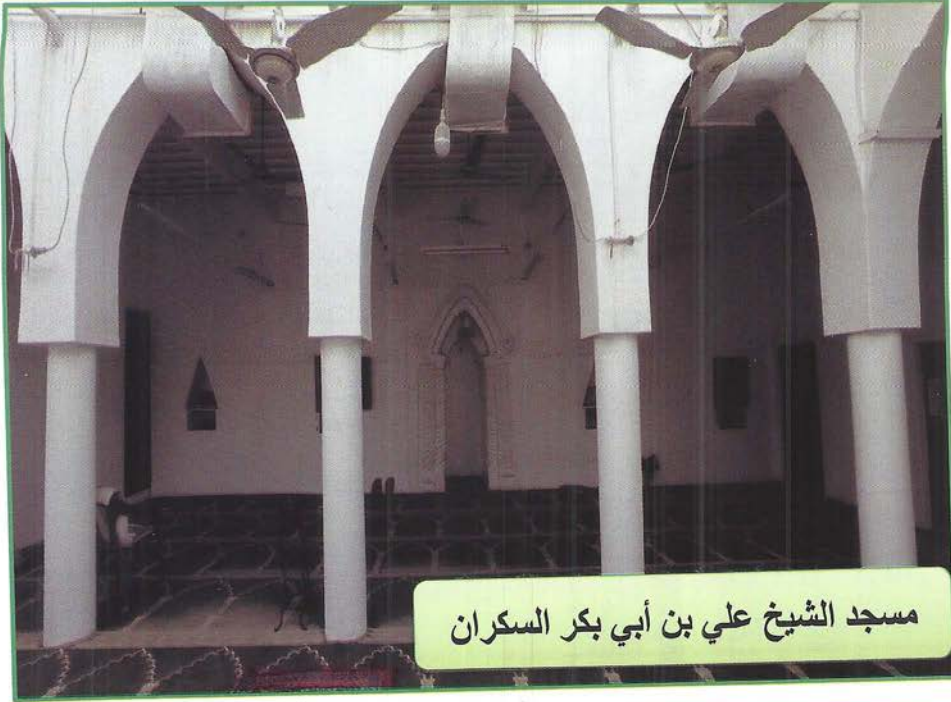

مسجد الشيخ علي بن أبي بكر السكران



زَاوِيَةُ الشَّيْخِ عَلِيِّ بْنِ أَبِي بَكْرٍ فِيهَا مَدْرَسَةٌ
عَامَّةٌ فِي الْأَسْبُوعِ مَرَّتَيْنِ بَعْدَ صَلَاةِ
الظُّهْرِ مِنْ يَوْمِ الْإِثْنَيْنِ وَالْخَمِيسِ،
وَمِمَّنْ عَمَّرَ هَذِهِ الزَّوَايَةَ الْقَاضِي
عَبْدُ الرَّحْمَنِ بْنِ الشَّيْخِ شَهَابِ الدِّينِ
الْأَكْبَرِ الْمَوْلُودِ بِتَرْيَمِ سَنَةِ ٩٤٤ هـ
وَالْمُتَوَفَّى بِهَا سَنَةَ ١٠١٤ هـ (١)

زَاوِيَةُ الشَّيْخِ عَلِيِّ بْنِ أَبِي بَكْرٍ السَّكْرَانِ

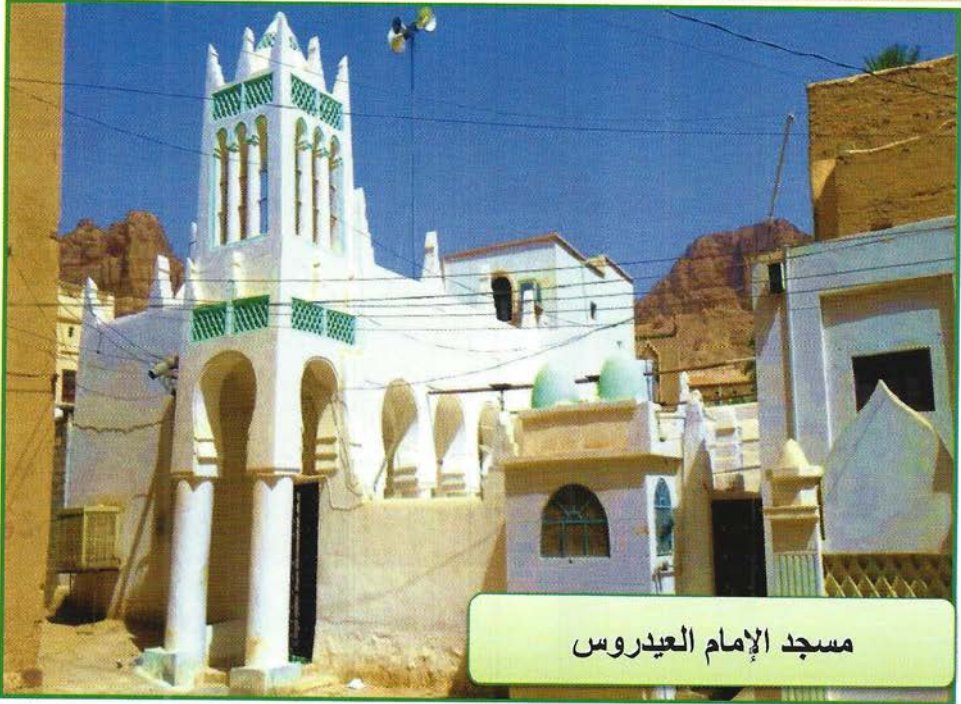

مسجد الإمام العيدروس

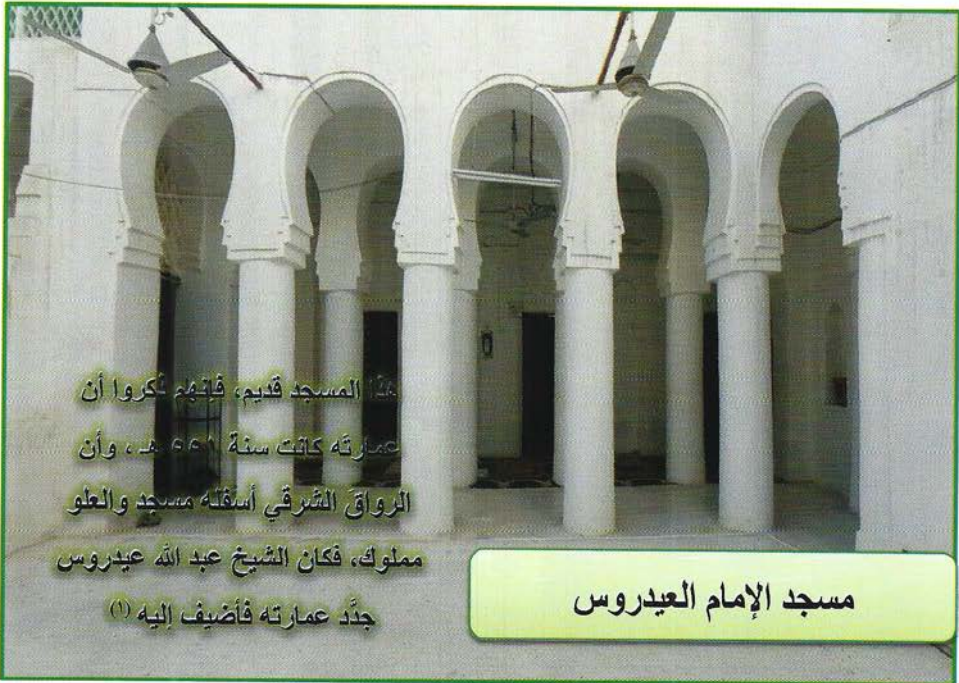

هذا المسجد قديم، فثبتم تكروا أن
عمارته كانت سنة ١٠٤١ هـ، وأن
الرواق الشرقي أسفله مسجد والعلو
مملوك، فكان الشيخ عبد الله عيدروس
جدد عمارته فأضيف إليه (١)

مسجد الإمام العيدروس

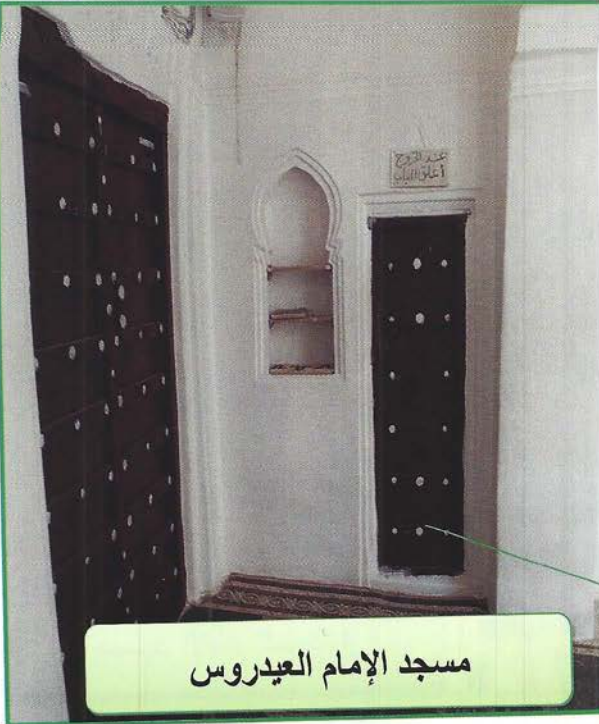

مسجد الإمام العيدروس

مكان خلوة الإمام
العيدروس



ذُكِرَ فِي الْمَشْرَعِ الرَّوِيِّ : مَا اسْتَجَارَ فِيهِ أَحَدٌ الْإِنجَاءَ
وَمَا دَعَا فِيهِ ذُو الْحَاجَةِ إِلَّا ظَفَرَ بِهَا، وَإِذَا دَخَلَهُ
مُسْتَجِيرٌ وَلَوْ قَاتِلًا لَمْ يَقْدِرْ أَحَدٌ أَنْ يَنَالَهُ بِمَكْرُوهِ، بَلْ
يُرْصَدُونَهُ حَتَّى يَخْرُجَ مِنْهُ، وَكَانَ إِذَا حَلَفَ فِيهِ أَحَدٌ
كَاذِبًا عَوَّجِلَ بِالْعُقُوبَةِ، وَرَبِمَا التَّصَقَّتْ رِجْلُهُ بِالْأَرْضِ
حَتَّى يُعَاهِدَ اللَّهَ أَنْ لَا يَعُودَ، فَهَابَتِ النَّاسُ الْحَلْفَ فِيهِ.

مسجد الإمام المحضار



مسجد الإمام المحضار

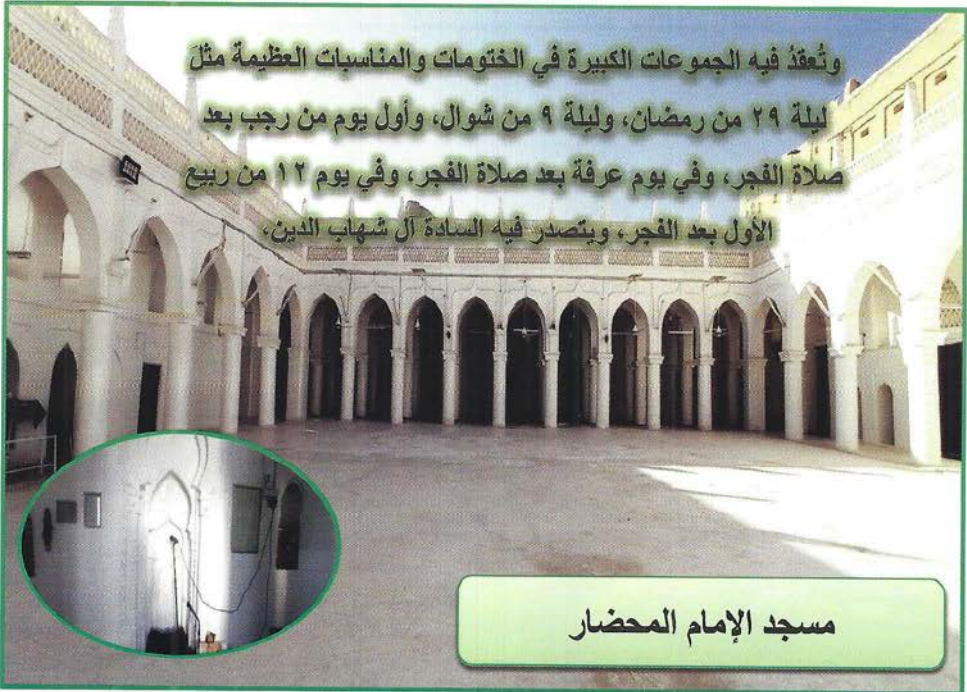

مسجد الإمام المحضار

يَعُودُ تَأْسِيسُ هَذَا الْمَسْجِدِ إِلَى مَا يَقْرَبُ مِنْ ١٠٠٠ سَنَةٍ وَعَلَى وَجْهِ التَّحْدِيدِ فَإِنَّ عِمَارَتَهُ الْأُولَى كَانَتْ فِي الْفَتْرَةِ مَا بَيْنَ ٣٧٥ سَنَةٍ وَ ٤٠٢ هـ. وَالَّذِي أَسَّسَهُ هُوَ الْأَمِيرُ الْحُسَيْنُ بْنُ سَلَامَةَ، وَقَدْ جُودَتْ عِمَارَتُهُ عِدَّةَ مَرَّاتٍ.

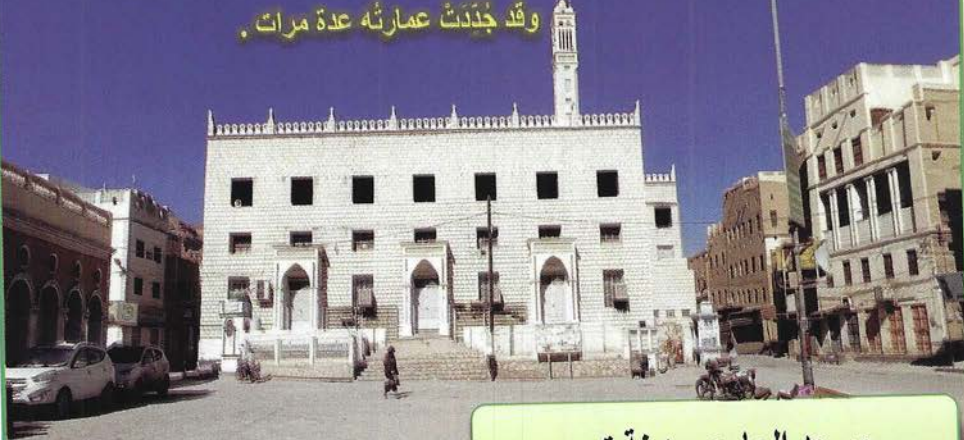

مسجد الجامع بمدينة تريم

هُوَ أَوَّلُ مَسْجِدٍ بُنِيَ فِي مَدِينَةِ تَرِيمَ عَلَى وَجْهِ الْإِسْلَامِ، أَسَّسَهُ الْإِمَامُ التَّابِعِيُّ الْجَلِيلُ أَحْمَدُ بْنُ عَبَادِ بْنِ بَشْرِ الْأَنْصَارِيِّ، وَلَهُ أَسْمَاءٌ مُتَعَدِّدَةٌ مِنْهَا : مَسْجِدُ الْخُطْبَاءِ، وَمَسْجِدُ الْأَنْصَارِ، وَيَشْتَهَرُ بِمَسْجِدِ الْوَعْلِ نَسْبَةً إِلَى الشَّيْخِ عَلِيِّ بْنِ مُحَمَّدِ الْخَطِيبِ صَاحِبِ الْوَعْلِ، انْظُرْ تَرْجُمَتَهُ رَقْمَ ٨٣ مِمَّنْ دَفِنَ فِي تَرْبَةِ الْفَرِيطِ.

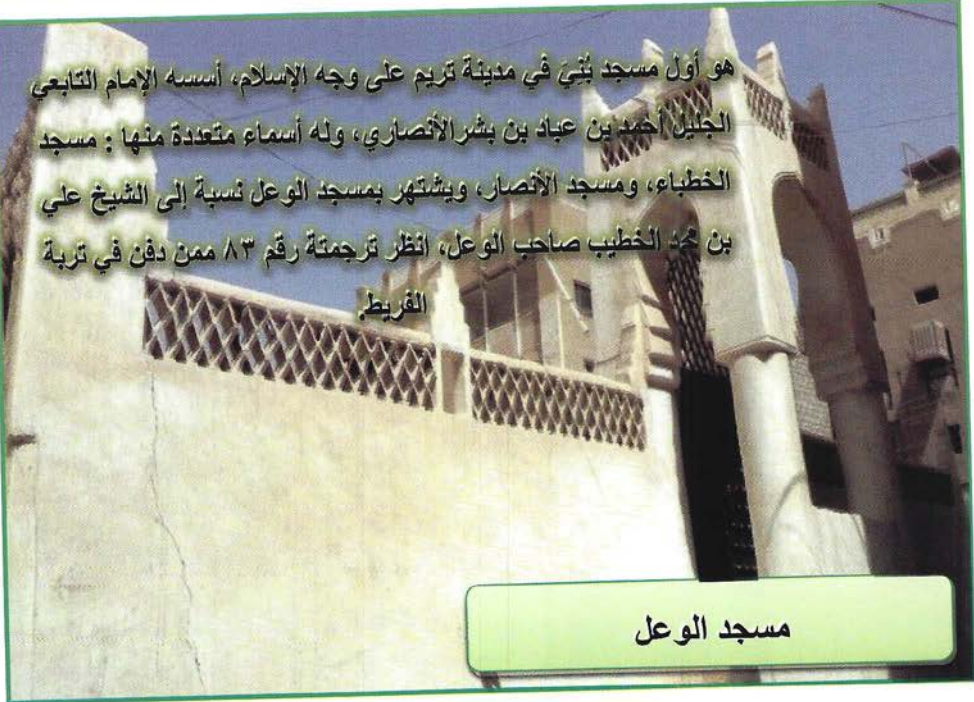

مسجد الوعل

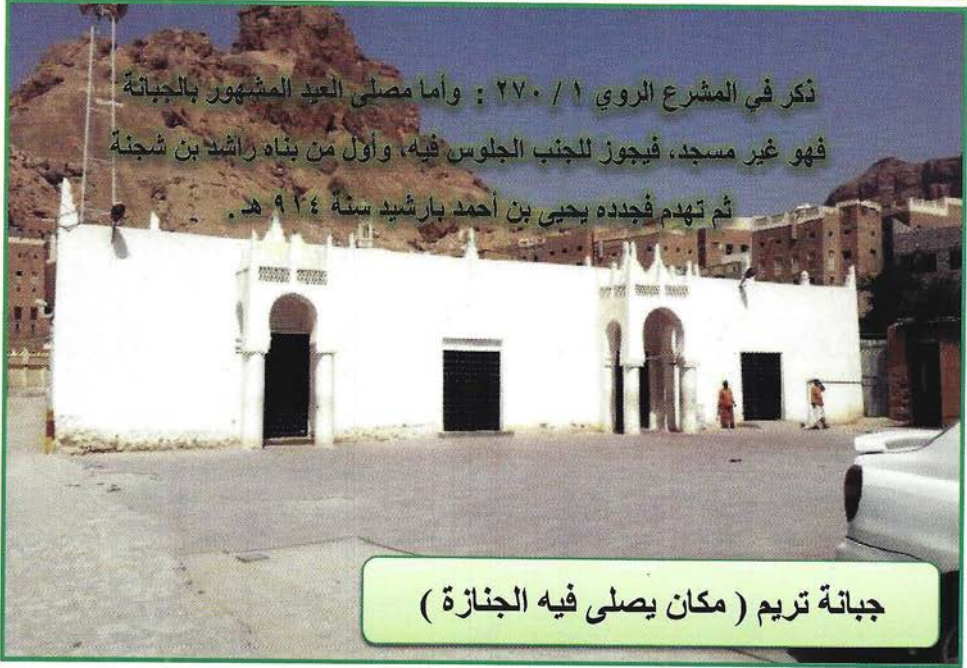

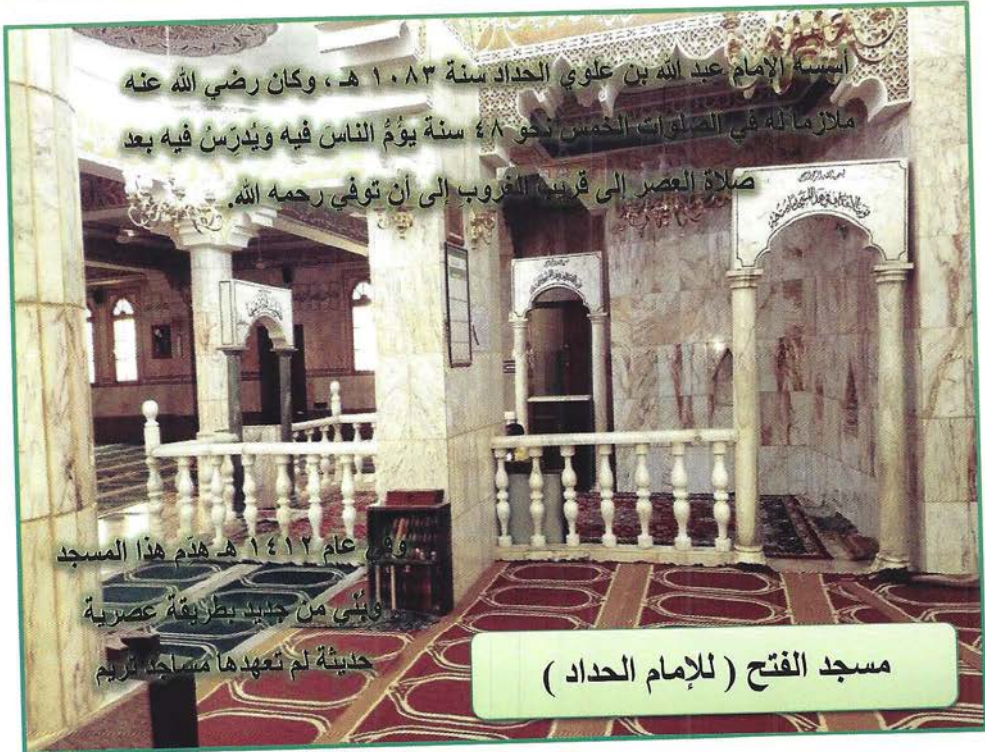

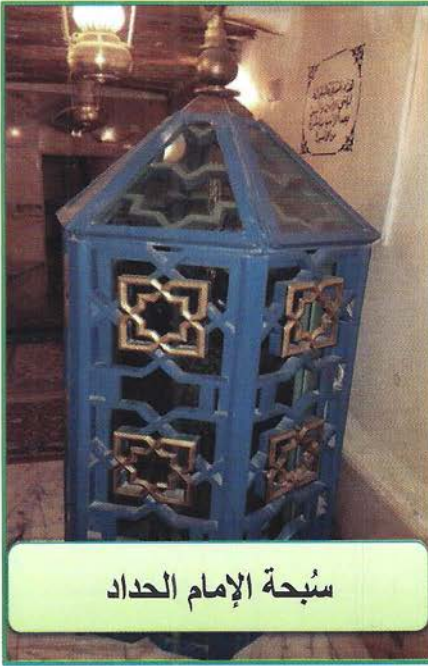

سُبْحَةُ الإِمَامِ الْحَدَادِ



مَعْبَدُ الإِمَامِ الْحَدَادِ

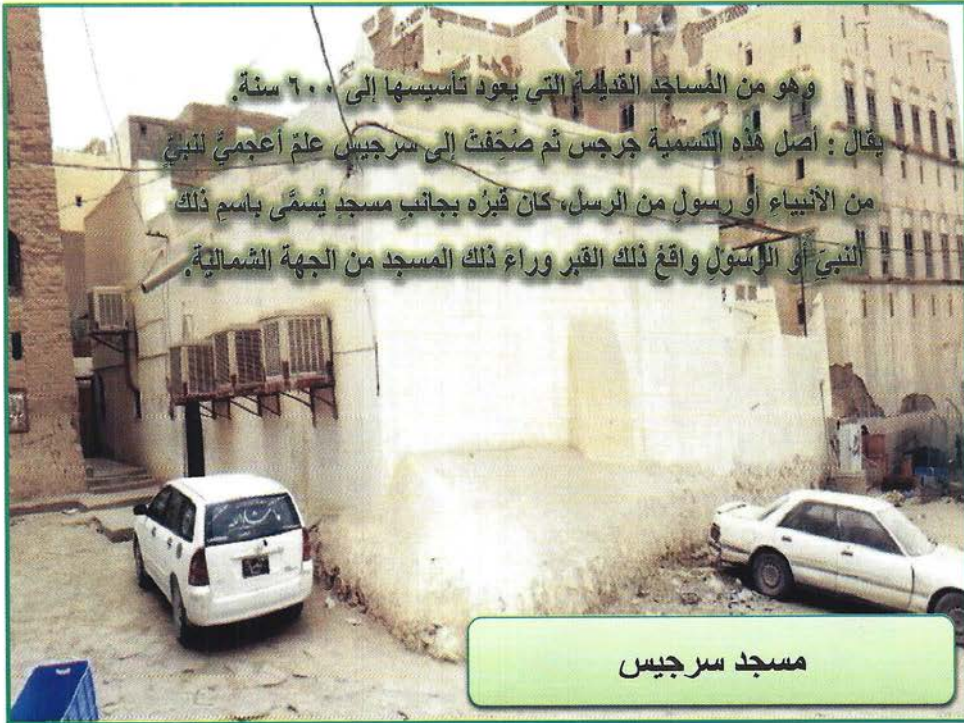

وهو من المساجد القديمة التي يعود تأسيسها إلى ٦٠٠ سنة.
يقال : أصل هذه التسمية جرجس ثم صَحِّفَتْ إلى سرجيس علم أعجمي لتبني
من الأنبياء أو رسول من الرسل، كان قبره بجانب مسجد يُسَمَّى باسم ذلك
النبي أو الرسول واقع ذلك القبر وراء ذلك المسجد من الجهة الشمالية.

مسجد سرجيس

الباب الثالث

في ذكر خلاصة سند طريقة السادة آل باعلوي من رجال حضرموت مع

ذكر تاريخ ولادتهم ووفاتهم

واعلم أن الإسناد ركيزة من ركائز المدرسة الحضرمية، فالإسناد : هو إضافة الشيء إلى الشيء فهي تتطلب مسنداً ومسنداً إليه وسنداً. فأما المسند : فهو الذي يحمل حقائق العلم، وأما المسند إليه : فهو منبع ومصدر العلم الشرعي وهو الحق تعالى ورسوله المصطفى صلى الله عليه وعلى آله وصحبه وسلم، وأما السند^(١) : فهي الطريق الموصلة إلى ما يُسمى بالمتن الذي هو كلام الله وكلام رسوله عليه الصلاة والسلام : أي الكتاب والسنة التي تشمل الأقوال من نبينا والأفعال والتقريرات التي أقرها^(٢).

(١) ذكر السيد محمد بن علوي بن عباس المالكي في كتابه ((المنهل اللطيف ص ٤٢)) : السند : هو الطريق الموصلة إلى المتن - أي الرجال الموصولون إلى متن الحديث - شيخاً عن شيخ، إلى أن يصل إلى لفظ الحديث. وسمي الطريق سندا، لاعتماد الحفاظ عليه في الحكم على الحديث. والمتن : هو ما ينتهي إليه السند من الكلام، وإنما سمي متننا لأنه مأخوذ من الماتنة، وهي الباعدة في الغاية، لأنه غاية السند. والإسناد : هو الإخبار عن طريق المتن وحكايته، وقد يطلق السند على الإسناد، والإسناد على السند، فيكونان مترادفين. بتصرف.

(٢) مدرسة حضرموت ص ٣٠.

مسألة الإسناد

مسألة الإسناد هذه في الدين هي النسب المعنوي بين عموم المؤمنين وبين نبيهم . . . وبين خصوص العلماء من المؤمنين وبين مصدر شريعتهم، فاقدته يفقد النسب فهو كمن لا أب له يدعي انتماء إلى أصل لا وُصلة له به من نسب صحيح. ولما كانت مكانة الإسناد هكذا . . رأينا الإمام مسلماً في مقدمة صحيحه يتحدث عن الموضوع وينقل مقالتين، إحداهما عن ابن سيرين وهو من سادات التابعين يقول فيها :

(إن هذا العلم دين فانظروا عمن تأخذون دينكم)

والأخرى عن عبد الله بن المبارك يقول فيها : (الإسناد من الدين، ولولا

الإسناد لقال من شاء ما شاء)

فكما تقوم النسبة على صحة من جهة النسب الطيني، فنسب الدين الذي به الرفعة والشرف عند الله تعالى يقوم على صحة من هذه الإضافة، وهذا النسب المعنوي الذي هو السند، وقد عدّ في خصائص أمة النبي محمد صلى الله عليه وسلم وبارك عليه وعلى آله، فلا يوجد في الأمم السابقة قوة في الإسناد فيما يروون عن أنبيائهم صلوات الله وسلامه عليهم، وما يبقى معهم مما يؤثّر عن الأنبياء من أقوال وأفعال، يكون الانقطاع فيه في نحو العشرة والعشرين

والثلاثين على الأقل في أسانيدهم التي يروونها بينهم وبين أنبيائهم، أما الأمة المحمدية فقد اتصل سندها بنبيها صلى الله وسلم وبارك عليه وعلى آله اتصالاً عظيماً كان سر تولى الله لحفظ الذكر في الأمة.

ومن المعلوم أن معنى حفظ الذكر في الأمة لا يقف عند حد حفظ الألفاظ المقررة والمكتوبة، في الصدور، والصحف، والأوراق، فذلك لا يكفي، ولا يشفي، ولكن حفظ ما احتوت عليه من سر ومعنى ومعرفة وأمانة غيبية، لا تحملها السماوات، ولا الأرض، ولا الجبال، ولو شعر بشيء من حقيقتها جبل لتصدع من خشية الله تبارك وتعالى.

فما موطن هذا الحفظ الأساسي إلا تلك القلوب التي حل فيها سر هذا الذكر ومعناه ومعرفة، وقد أتصف أصحابه بما قال الله تعالى عنه :

﴿ إِنَّمَا الْمُؤْمِنُونَ الَّذِينَ إِذَا ذُكِرَ اللَّهُ وَجِلَتْ قُلُوبُهُمْ وَإِذَا تُلِيَتْ عَلَيْهِمْ آيَاتُهُ زَادَتْهُمْ إِيمَانًا وَعَلَىٰ رَبِّهِمْ يَتَوَكَّلُونَ ﴾ [الأنفال: ٢] .

وقال الله تعالى : ﴿ اللَّهُ نَزَّلَ أَحْسَنَ الْحَدِيثِ كِتَابًا مُّتَشَابِهًا مَّثَانِيَ تَقْشَعِرُّ

مِنْهُ جُلُودُ الَّذِينَ يَخْشَوْنَ رَبَّهُمْ ثُمَّ تَلِينُ جُلُودُهُمْ وَقُلُوبُهُمْ إِلَىٰ ذِكْرِ اللَّهِ ذَلِكَ

هُدًى لِّلَّذِينَ يَهْدِي بِهِم مِّن يَسْكَءٍ مِّن يَسْكَءٍ وَمَن يُضِلِلِ اللَّهُ فَمَا لَهُ مِن هَادٍ ﴾ [الزمر: ٢٣] .



وقال الله تعالى: ﴿وَإِذَا سَمِعُوا مَا أُنزِلَ إِلَى الرَّسُولِ تَرَى أَعْيُنُهُمْ تَفِيضُ

مِنَ الدَّمْعِ مِمَّا عَرَفُوا مِنَ الْحَقِّ يَقُولُونَ رَبَّنَا ءَأَمَنَّا فَاكْتُبْنَا مَعَ الشَّاهِدِينَ ﴿٨٣﴾

المائدة: ٨٣

وهنا نقفُ على كشفِ وجهِ من حقائقِ السندِ بين الأمةِ وهو ما يُسمَّى بالسندِ العلميِّ، وهو المتمثِّلُ في أخذِ التلميذِ للعلومِ عن شيخه إلى المصادرِ الذين هم في الأولِ الأئمةُ، الحاملونَ لأنوارِ العلمِ في الشريعةِ، وفي الغايةِ والمنتهى رسولُ الله صلى الله عليه واله وسلم، وبلاغه عن الإلهِ الحقِّ جل جلاله وتعالى في علاه. انتهى (١).

أسانيد الاتصال وسلسلةُ الوصالِ من أهمِّ ما يعتنى به رجالُ العلمِ عموماً، مسألةُ الأسانيدِ وهي أساسُ بلوغِ حقيقةِ العلمِ وصورتِهِ مِنْ جِيلٍ إِلَى جِيلٍ.

وكلُّ علمٍ لا يُستندُ على تسلسلٍ في الأخذِ والروايةِ يُعدُّ علماً مُبتوراً، ولهذا كان سلفنا الصالحُ على غايةِ الاهتمامِ بأنسابِهِمِ وأسانيدِهِمِ.

(١) مأخوذ من كتاب مدرسة حضرموت ص ٣٠-٣٢ بتصرف، للحبيب عمر بن محمد بن سالم بن حفيظ.

والأسانيدُ عند السلفِ وسيلةٌ لمعرفةِ الأصلِ والمنشأِ الذي يتصل به العالمُ
أو المحدثُ أو الأصويُّ أو الصوفيُّ وهي أيضا ملحظٌ أمانٍ وثبَّت من خطرِ التخبطِ
والإفكِ الذي يُدخِلُه الكذائِبونَ في عقولِ الناسِ باسمِ العلمِ ورجاله.

وَمَنْ لَا سِنْدَ لَهُ لَا عِلْمَ لَهُ وَلَوْ كَانَ مِنْ أَكْثَرِ النَّاسِ اطِّلَاعًا وَمَعْرِفَةً ۝

وسياتي الآن ذكرُ أسانيدِ هذه الطريقةِ عبرَ رجالِ علماءِ حضرموتَ الذين
عاشوا في القرنِ الخامسِ عشرَ من الهجرةِ وأخذوا عن شيوخهم بالسندِ المتَّصلِ
إلى النبيِّ صلى الله عليه وسلم.

تشجير هذه الأسانيد

(١) سلسلة أعلام حضرموت للحبيب أبي بكر العدني ابن علي المشهور.

السنة ١٣-١٤

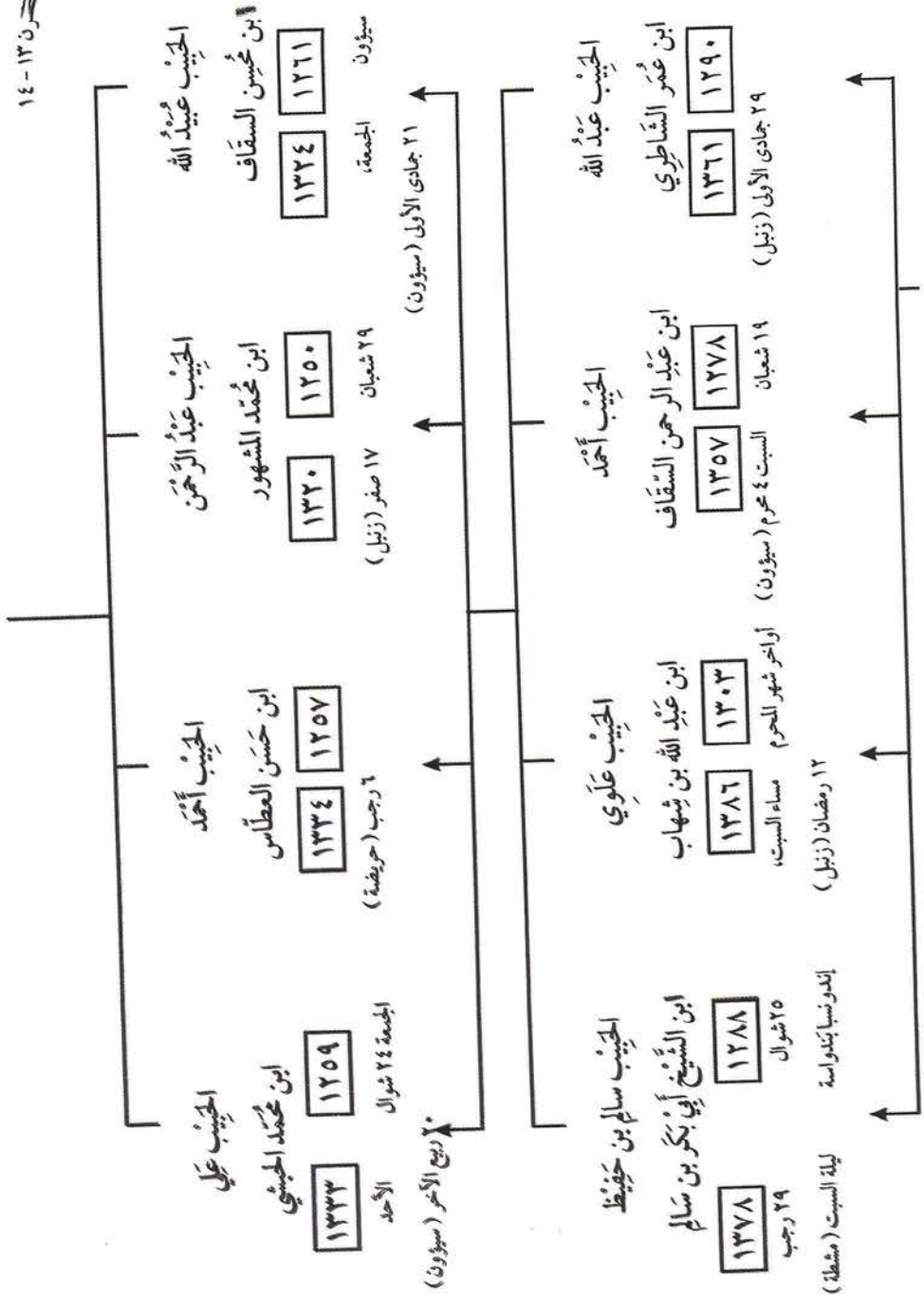

القرن ١٢-١٣

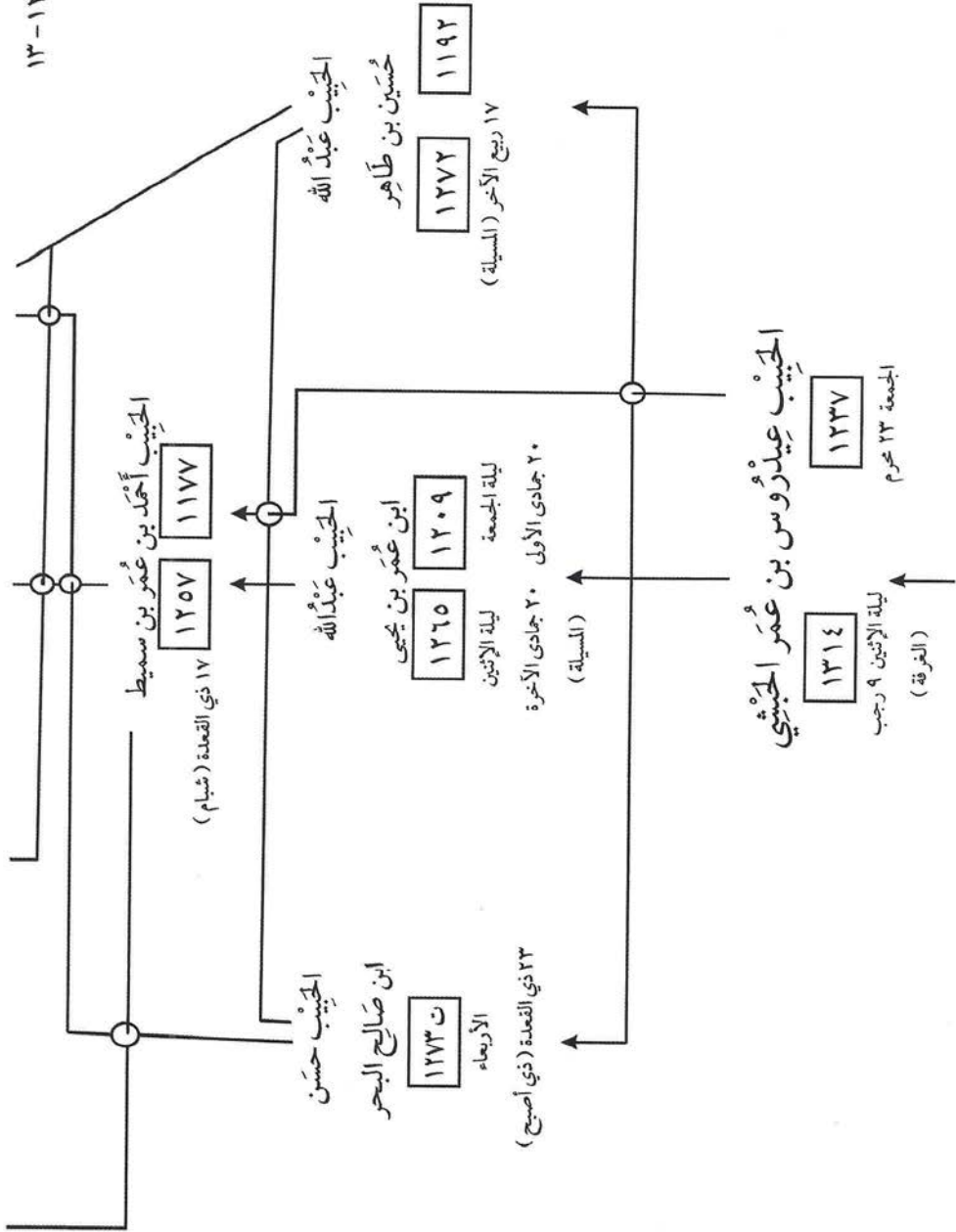

القرن ١٠ - ١١

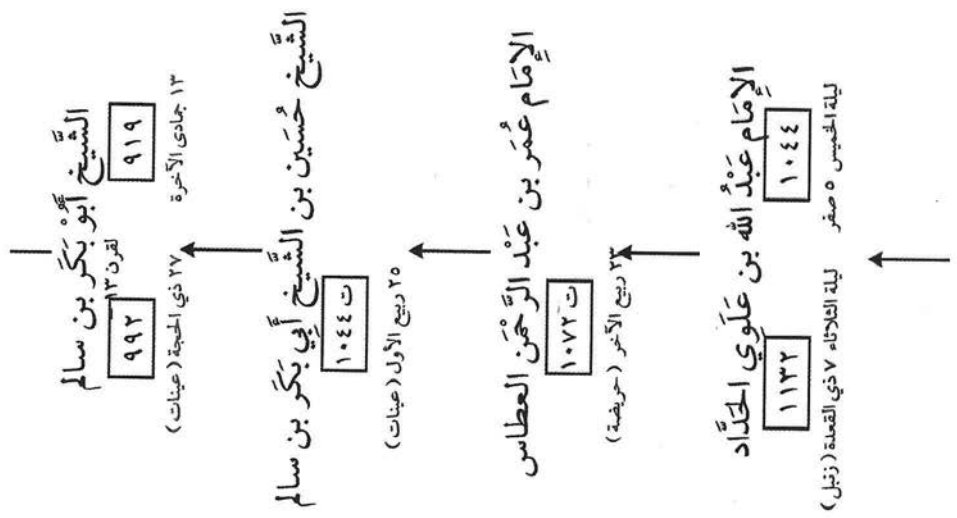

القرن ٩-١٠

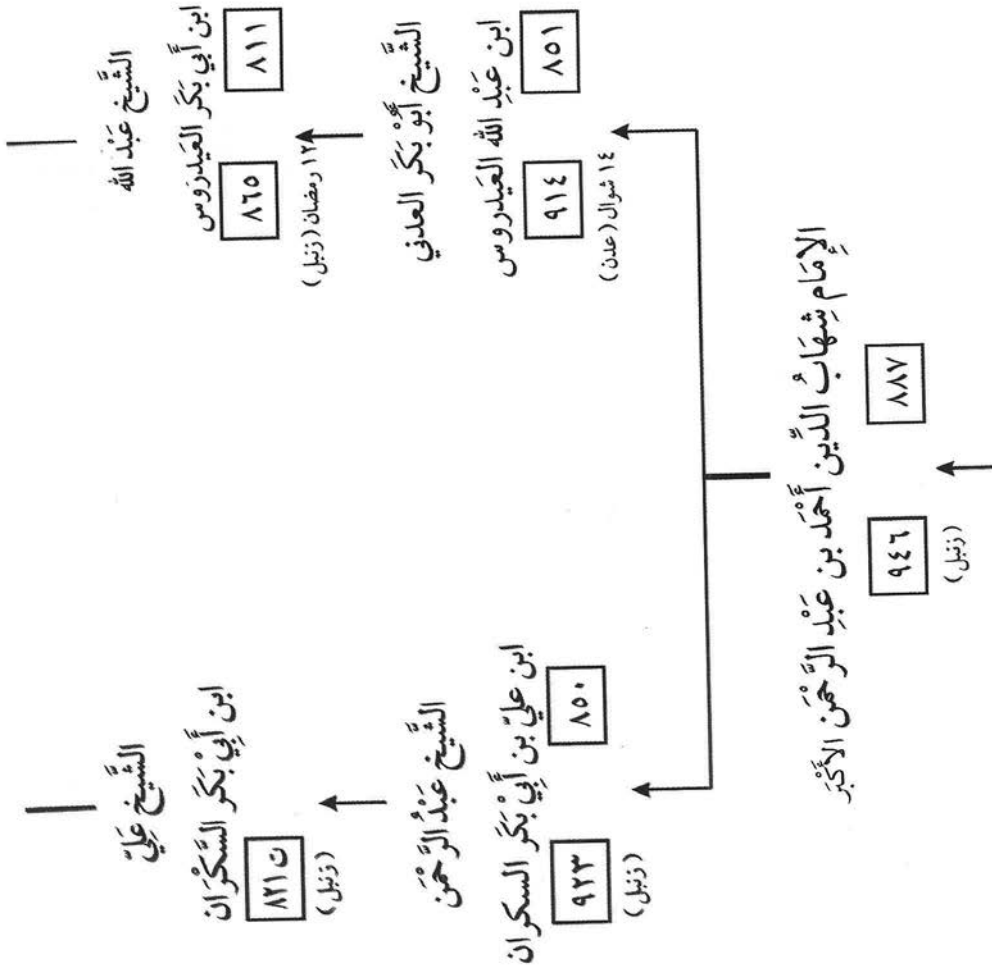

القرن ٨-٩

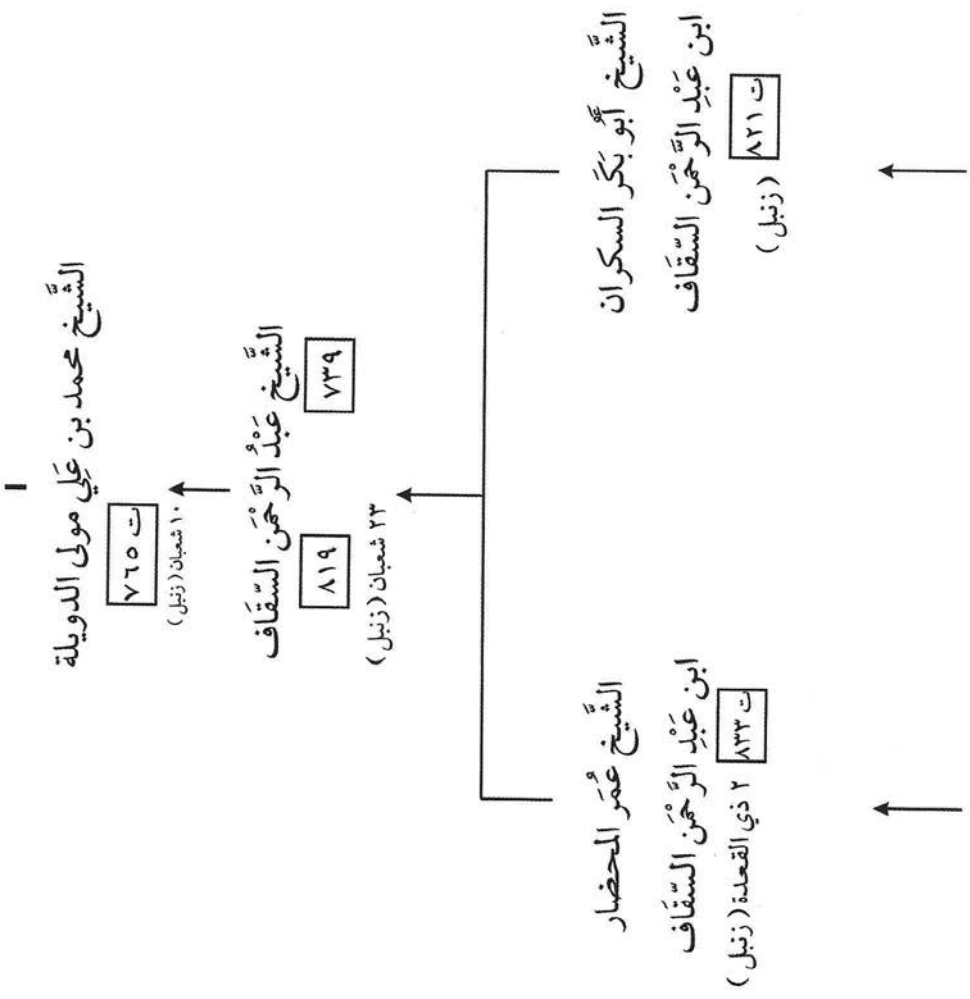

القرن ٧ - ٨

السَّيِّدُ الْإِمَامُ الْفَقِيهُ الْمَقْدَمُ مُحَمَّدُ بْنُ عَلِيِّ بْنِ عَلِيٍّ

٥٧٤

٦٥٣

أخوه في الحياة (زئيل)

السَّيِّدُ عَلِيُّ بْنُ الْفَقِيهِ الْمَقْدَمِ

٦٦٩

٢ في الصلاة

السَّيِّدُ عَبْدِ اللَّهِ بِأَعْلَوِيِّ

ابن عَلِيِّ بْنِ الْفَقِيهِ الْمَقْدَمِ

٦٣٧

الأربعاء جمادى الأولى (زئيل)

السَّيِّدُ عَلِيُّ صَاحِبُ الدَّرَكِ

ابن عَلِيِّ بْنِ الْفَقِيهِ الْمَقْدَمِ

٧٠٩

١٩ رجب (زئيل)

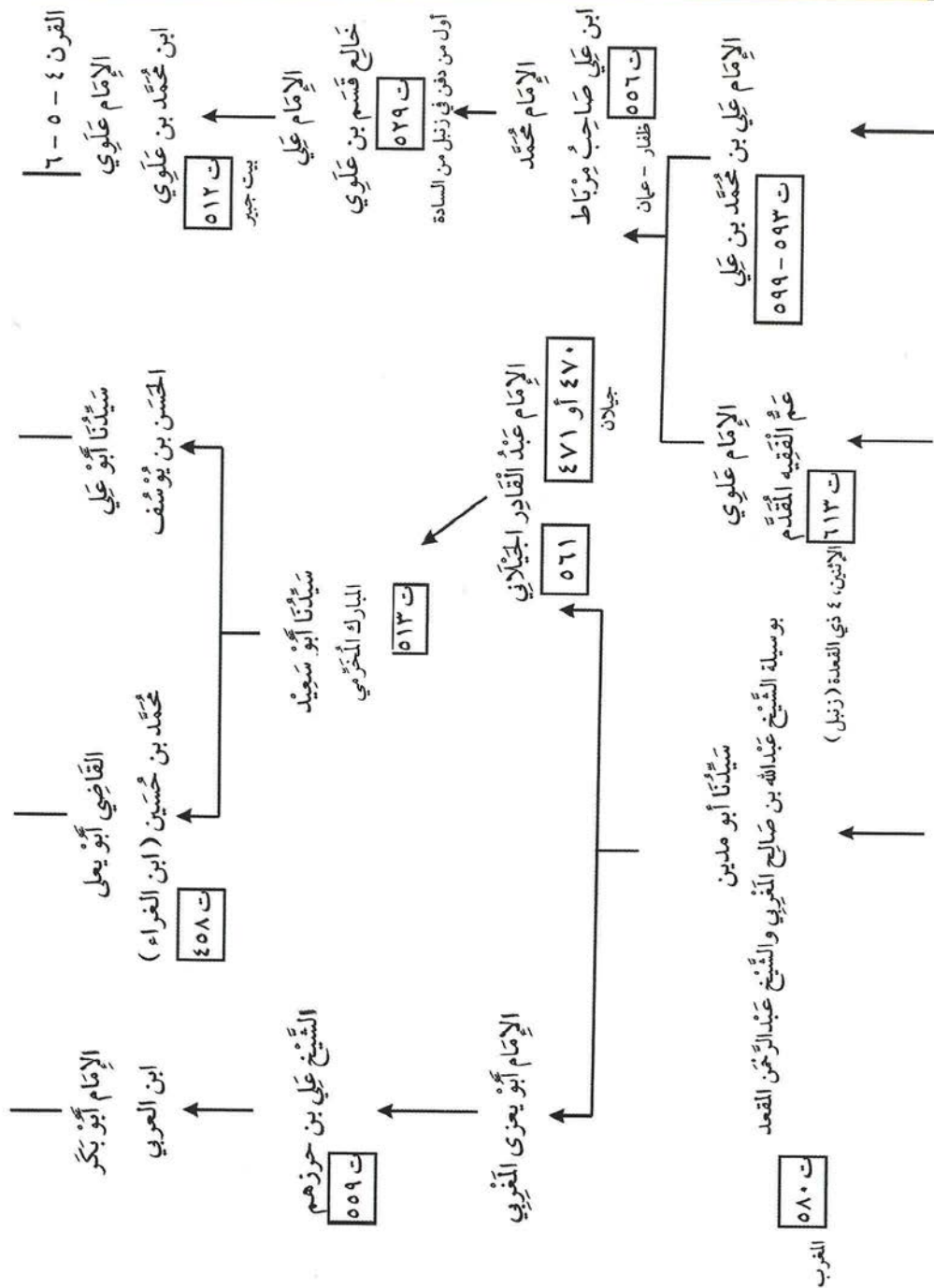

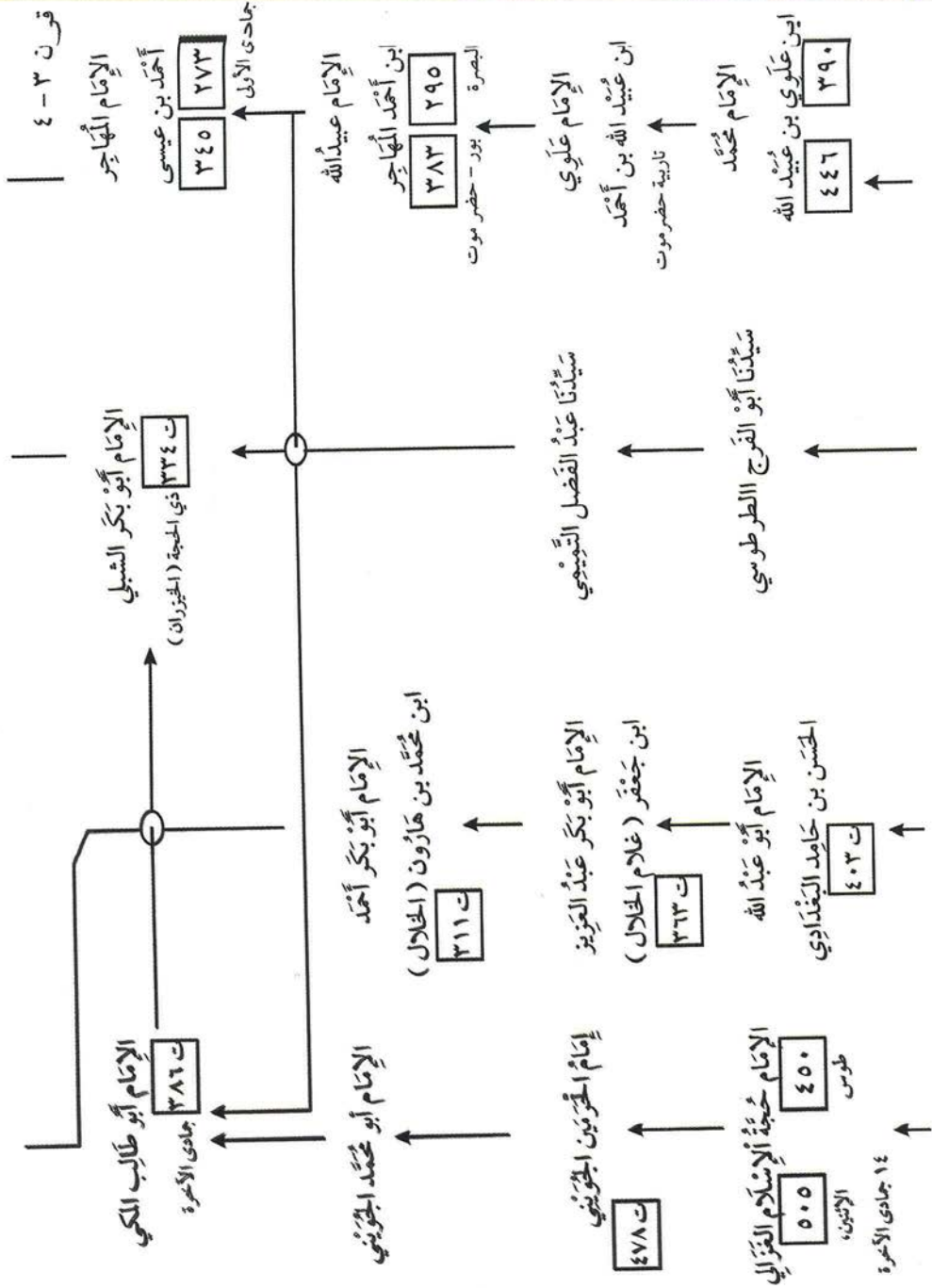

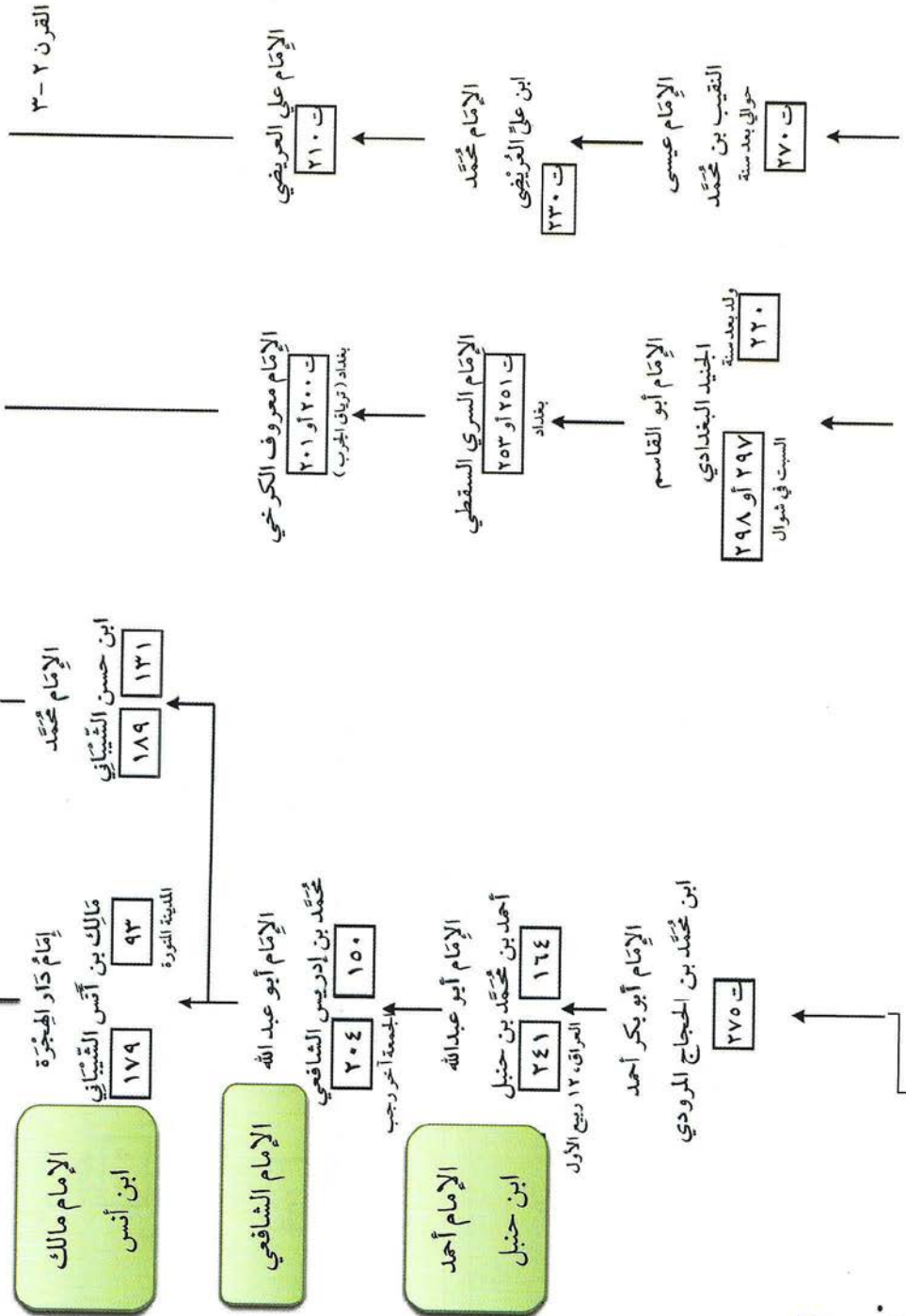

القرن ١-٢

الإمام علي

زين العابدين

٣٨ أو ٣٣
٩٤

٥ شعبان
بالبلدية النورة

الإمام محمد الباقر

٥٧
٣١١

الجمعة ٢ صفر
المدينة النورة

الإمام جعفر الصادق

٨٠
١٤٨

ليلة الجمعة ١٧ ربيع الأول
ليلة الإثنين

سيدنا حبيب العجمي

سيدنا داؤد الطائي

الإمام أبو حنيفة

النعمان بن ثابت السبيعي

٨٠
١٥٠

الكوفة

أئمة المذاهب الأربعة

الإمام أبو حنيفة

القرن الأول

رَبِّ فَانْقَعْنَا بِرُكَّتِهِمْ وَاهْدِنَا الْحُسْنَى بِحُرْمَتِهِمْ
 وَأَمْتَنَا فِي طَرِيقَتِهِمْ وَمُعَاقَاةٍ مِنَ الْفِتَنِ

يَا رَبِّ وَاَجْمَعْنَا وَأَحْبَبْنَا لَنَا

فِي دَارِكَ الْفَرْدَوْسِ يَا رَجْوَانَا

بِالْمُصْطَفَى صَلَّى عَلَيْهِ وَآلِهِ
 مَا حَرَّكَتْ رِيحُ الصَّبَا أَغْصَانَنَا

سَيِّدُ الْمُرْسَلِينَ مُحَمَّدٌ
 صَلَوَاتُ اللَّهِ وَسَلَامُهُ عَلَيْهِ

وَعَلَى جَمِيعِ إِخْوَانِهِ مِنَ الْأَنْبِيَاءِ وَالرُّسُلِينَ
 وَالصَّحَابَةِ وَالْقَرَابَةِ وَمَنْ تَبِعَهُمْ بِإِحْسَانٍ إِلَى يَوْمِ الدِّينِ

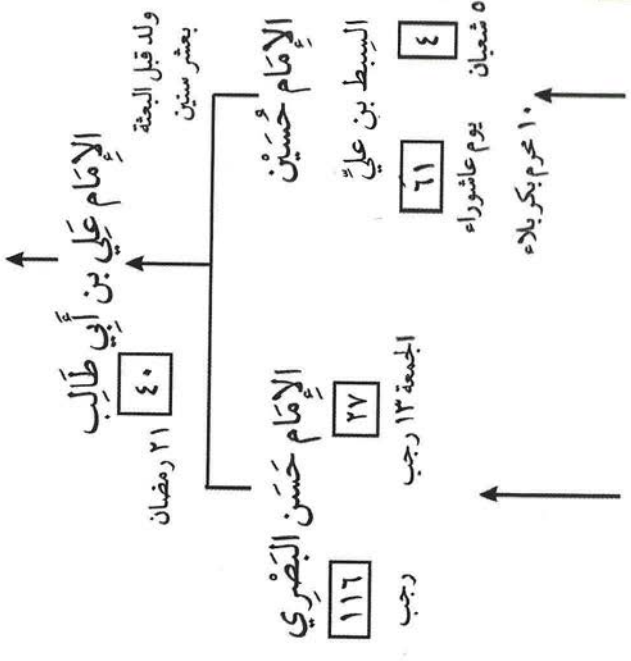

بِحَمْدِ اللَّهِ تَمَّتْ كِتَابَةُ هَذِهِ الْأَسَانِيدِ

(فِي مَصَلِّي أَهْلِ الْكِسَاءِ بَدَارِ الْمُصْطَفَى يَوْمِ الْأَحَدِ ٢٨ رَمَضَانَ ١٤٤٠ هـ)

خَاتَمَةُ الْكِتَابِ

خِتَامًا يَقُولُ الْعَبْدُ الْأَقْلُ :

هَذِهِ النَّبْذَةُ الْيَسِيرَةُ هِيَ مَا وَفَّقَنِي اللَّهُ بِجُودِهِ وَكَرَمِهِ لَجْمَعِهِ فِي التَّعْرِيفِ بِطَرِيقَةِ السَّادَةِ الْعُلُويَّةِ.

« فَالشُّكْرُ لِلَّهِ تَعَالَى عَلَى أَنْ وَفَّقَنِي لِمَعْرِفَةِ هَؤُلَاءِ الْكِرَامِ، وَإِتِمَامِ هَذَا الْكِتَابِ فِيمَا يَحَقُّ الْمِرَامَ، بِإِذْنِ الْمَلِكِ الْعَلَامِ.

وَالشُّكْرُ لِكُلِّ مَنْ خَدَمَ وَشَارَكَ حَتَّى بَرَزَ هَذَا الْكِتَابُ، فَجَزَاهُمْ اللَّهُ خَيْرَ الْجَزَاءِ (١).

وَأَسْتَغْفِرُ اللَّهَ : لِعَجْزِي عَنْ شُكْرِ آلَائِهِ، وَعَنْ الْقِيَامِ بِأَمْرِهِ.

وَأَطْلُبُ الْعَفْوَ مِنْ هَؤُلَاءِ : لِأَنِّي لَمْ أُوفِّهِمْ حَقَّهُمْ فِيمَا كَتَبْتُ عَنْهُمْ، وَعُذْرِي أَنْ مَبْنَى

الْكِتَابِ عَلَى الْإِيحَازِ لَا الْإِسْتِيعَابِ (٢).

وَأَسْأَلُ رَبِّي أَنْ يَزِيدَنِي مَعْرِفَةً بِهِ، وَأَدْبَابًا مَعَ خَاصَّتِهِ.

(١) وبِالْخُصُوصِ مَنْ شَارَكَ فِي التَّصْحِيحِ وَغَيْرِهِ كَالسَّيِّدِ حَامِدِ ابْنِ سَيِّدِي الْحَبِيبِ عَمْرٍ، وَالْأَسْتَاذِ عَبْدِ الْعَزِيزِ الْمَسْعُودِيِّ ، وَالْأَسْتَاذِ مَنْبِرِ سَالِمِ بَازْهَيْرٍ، وَالسَّيِّدِ أَمَّجِدِ أَبُو فُطَيْمِ ابْنِ الشَّيْخِ أَبِي بَكْرٍ بِنِ سَالِمٍ، وَالْأَسْتَاذِ عَيْسَى أَمِينِ الْقَاسِمِيِّ، وَالْأَخِ صَالِحِينَ سَالِمٍ، وَالْأَخِ هَارُونَ أَحْمَدَ غِيَاثِ الْيَمِينِيِّ، وَالْأَخِ فَخْرِ الرَّازِيِّ الْبَنْجَرِيِّ، وَالْأَخِ إِسْمَاعِيلِ أُنْفندي الْأُسْتَرَالِيِّ.

(٢) وَهُوَ عِبَارَةٌ عَنْ نَقُولَاتٍ كَمَا ذَكَرْتُ فِي بَدَايَةِ الْكِتَابِ. وَمَا كَانَ مِنْ حَسَنِ فَهُوَ مِنَ اللَّهِ تَعَالَى، وَمَا كَانَ مِنْ خَطَأٍ فَهُوَ مِنِّي (وَمَا أَبْرَأُ نَفْسِي) فَعَسَى اللَّهُ أَنْ يَتَجَاوَزَ عَنِّي وَيَغْفِرَ لِي، إِنَّهُ وَلِيُّ التَّوْفِيقِ وَالْهَادِي إِلَى أَقْوَمِ طَرِيقٍ.

والمرجو من هؤلاء الرجال الذين سطر عنهم كلماتي أن يلاحظوني بأنظار
عنايتهم، وكريم دعواتهم.

ورأيت أن أجعل آخر ما يبين حالي مع هؤلاء الأعلام ويزيدنا معرفة لهم، وأدباً
معهم :

ما جاء في كتاب تذكير الناس ص (٣٨٠) : واعلم أن سلفنا العلويين يظهرون
للإنسان على حسب مشهده، وييقون له في ذلك المشهد، فإن رآهم في مشهد تعبد أو ترق
أو نقص، بقوا له في ذلك المشهد، حتى يميل عن مشهده، وإذا رآوا من الطالب ميلاً في
الاعتقاد تنكروا له.

وهم كالبحر، إن طعمته وجدته مراً، وإن أردت الغسل به كفاك ونظفك، وإن
أردت الأكل منه وجدت ما يُغنيك. انتهى^(١).

وسأختم هذا الكتاب بثلاث قصائد من قصائد السلف، للحبيب عبد الله بن
علوي الحداد، والحبيب أحمد بن عمر بن سميطة، والحبيب عبد الله بن حسين بن طاهر
نفعنا الله بهم في الدارين آمين.

فيارب رُق لنا المشاهد في خاصّة خلقك، وأعنا على ذكرك وشكرك، وحسن
عبادتك. وصلّ وسلّم في كلّ وقتٍ وحينٍ على من جعلته رحمةً للعالمين سيدنا محمدٍ -
صلى الله عليه وعلى آله وصحبه وذريته ومن تبعهم بإحسانٍ.

(١) وهذه الشُّطُورُ الأخيرةُ من قوله : والشكر لله تعالى، بعضُها نُقلتُ من كتاب السادة آل أبي علوي وغيض من فيض أفواهم

الشريفة وأحوالهم المنيفة تأليف الشيخ محمد ياسر القضاة حفظه الله ورعا.

قصيدة الإمام عبد الله بن علوي الحداد

تُدَاوِي كُلَّ مَا بِي مِنْ أَمْرَاضٍ سَقِيمَةٍ
وَسَلَّمَ لِلْمَقَادِيرِ كَيْ تُحَمَّدَ وَتُوجِرَ
وَلَا تَسْخَطُ قَضَا اللَّهِ رَبِّ الْعَرْشِ الْأَكْبَرِ



أَلَا يَا اللَّهَ بِنَظَرَةٍ مِنَ الْعَيْنِ الرَّحِيمَةِ
أَلَا يَا صَاحِبَ يَا صَاحِبَ لَا تَجْزَعُ وَتَضْجُرُ
وَكَنَ رَاضٍ بِمَا قَدَّرَ الْمَوْلَى وَدَبَّرَ

وَمِنْ أَهْلِ السَّرَائِرِ

تَكُنْ فَائِزٌ وَظَافِرٌ

وَكَنْ صَابِرٌ وَشَاكِرٌ

مُصَفِّى مِنْ جَمِيعِ الدَّنَسِ طَيِّبِ مُطَهَّرِ
وَعِشْتَهَا حَقِيرَةً وَمُدَّتْهَا قَصِيرَةً
عَدِيمِ الْعَقْلِ لَوْ كَانَ يَعْقِلُ كَانَ أَفْكَرِ



رِجَالُ اللَّهِ مِنْ كُلِّ ذِي قَلْبٍ مَنْوَرِ
وَذِهِ دُنْيَا دَرِيئَةٌ حَوَادِثُهَا كَثِيرَةٌ
وَلَا يَجْرِي عَلَيْهَا سِوَى أَعْمَى الْبَصِيرَةِ

وَفِي قَلَّةٍ غِنَاهَا

وَفِي كَثْرَةٍ عِنَاهَا

تَفَكَّرْ فِي فَنَاهَا

وَطَلَّقَهَا وَفِي طَاعَةِ الرَّحْمَنِ شَمَّرِ
عَلَى ذَاكَ الْحَبِيبِ الَّذِي قَدْ كَانَ نَازِلِ
وَأَمَسَى الْقَلْبُ وَالْبَالُ مِنْ بَعْدِهِ مَكْدَرِ



فَطَوَّبِي ثُمَّ طَوَّبِي لِمَنْ مِنْهَا تَحَدَّرِ
أَلَا يَا عَيْنَ جُودِي بِدَمْعٍ مِنْكَ سَائِلِ
مَعَانَا فِي الْمَرَابِعِ وَأَصْبَحَ سَفَرٌ رَاحِلِ

وَلَا يَبْقَى سِوَى اللَّهِ

وَكُلُّ الْأَمْرِ لِلَّهِ

وَلَكِنْ حَسْبِيَ اللَّهُ

وَحَيَّاهُمْ بِرُوحِ الرِّضَا رَبِّي وَبَشَّرِ
وَأَهْلُونَا وَأَجَابَ قَلْبِي نَازِلُونَا
بِسَاحَةِ ثَرْبِهِمَا مِنْ زَكِيِّ الْمِسْكِ أَعْطَرِ



عَلَى بَشَارِ جَادَتْ سَحَابُ رَحْمَةِ الْبَرِّ
بِهَآ سَادَاتُنَا وَالشُّيُوخُ الْعَارِفُونَآ
وَمَنْ هُمْ فِي سَرَائِرِ فُؤَادِي قَاطِنُونَآ

مَحَبَّتِهِمْ سَعَادَةٌ

لِكُلِّ النَّاسِ قَادَةٌ

مَنَازِلُ خَيْرِ سَادَةٍ

إِلَيْهِمْ مُعْتَبِي كُلُّ مَطْلُوبِهِ تَسْتَسِرُ



أَلَا يَا بَخْتَ مَنْ زَارَهُمْ بِالصَّدْقِ وَانْدَرُ

قصيدة الحبيب أحمد بن عمر بن سميط

رَبَّنَا أَنْفَعْنَا بِمَا عَلَّمْتَنَا * رَبِّ عَلَّمْنَا الَّذِي يَنْفَعُنَا

رَبِّ فَقَّهْنَا وَفَقَّهْ أَهْلَنَا * وَقَرَابَاتٍ لَنَا فِي دِينِنَا

مع أهل القطر أنثى وذكر

رَبِّ وَقَفْنَا وَوَقَّفَهُمْ لِمَا * تَرْتَضِي قَوْلًا وَفِعْلًا كَرَمًا

وَارزُقِ الْكَلَّ حَلَالًا دَائِمًا * وَأَخِلَّا أَتْقِيَاءَ عُلَمَا

نَحْطِي بِالْخَيْرِ وَنُكْفَى كُلَّ شَرِّ

رَبَّنَا وَاصْلِحْ لَنَا كُلَّ الشُّئُونِ * وَأَقِرَّ بِالرِّضَا مِنْكَ الْعُيُونِ

وَاقْضِ عَنَّا رَبَّنَا كُلَّ الدُّيُونِ * قَبْلَ أَنْ تَأْتِيَنَا رُسُلُ الْمَنُونِ

وَاعْفِرْ وَاسْتُرْ أَنْتَ أَكْرَمُ مَنْ سَرَّ

وَصَلَاةُ اللَّهِ تَغْشَى الْمُصْطَفَى * مَنْ إِلَى الْحَقِّ دَعَانَا وَالْوَفَا

يَكْتَابُ فِيهِ لِلنَّاسِ شِفَا * وَعَلَى الْآلِ الْكِرَامِ الشُّرَفَا

وَعَلَى الصَّخْبِ الْمَصَابِيحِ الْعُرْرِ

اللهم اهدنا هدايتك واجعلنا ممن يُسارع في مرضاك
ولا تولنا وليا سواك ولا تجعلنا ممن خالف أمرك وعصاك
وحسبنا الله ونعم الوكيل ولا حول ولا قوة إلا بالله العلي العظيم
وصلى الله على سيدنا محمد وعلى آله وصحبه وسلم
والحمد لله رب العالمين

قصيدة الحبيب عبد الله بن حسين بن طاهر

يَا رَبَّنَا اعْتَرَفْنَا	✽	بِأَنَّنَا اقْتَرَفْنَا
وَأَنَّنَا أَسْرَفْنَا	✽	عَلَى لَطْفِ أَشْرَفْنَا
فَتُبَّ عَلَيْنَا تَوْبَةً	✽	تَغْسِلُ كُلَّ حَوْسِهِ
وَاسْتُرْنَا الْعَوْرَاتِ	✽	وَأَمِنَ الرَّوْعَاتِ
وَاعْفِرْ لَوَالِدَيْنِ	✽	رَبِّ وَمَوْلُودَيْنِ
وَالْأَهْلِ وَالْإِخْوَانَ	✽	وَسَائِرِ الْخَلَائِنِ
وَكُلِّ ذِي مَحَبَّةٍ	✽	أَوْ حَيْرَةٍ أَوْ صُحْبَةٍ
وَالْمُسْلِمِينَ أَجْمَعِ	✽	أَمِينِ رَبِّ أَسْمَعِ
فَضْلًا وَجُودًا مِنَّا	✽	لَا يَأْكُتِسَابُ مِنَّا
بِالْمُصْطَفَى الرَّسُولِ	✽	نَحْطِي بِكُلِّ سُؤْلِ
صَلَّى وَسَلَّمِ رَبِّي	✽	عَلَيْهِ عَدَّ الْحَبِّ
وَاله وَالصَّحْبِ	✽	عِدَادَ طَشِّ الشُّحْبِ
وَالْحَمْدُ لِلَّهِ	✽	فِي الْبَدءِ وَالتَّنَاهِي
حَدًّا كَثِيرًا دَائِمِ	✽	مَا هَبَّتِ النَّسَائِمِ ^(١)

سبحانك ربك رب العزة عما يصفون وسلام على المرسلين

والحمد لله رب العالمين

(١) هذا البيت الأخير زيادة من بعض العلماء.

من أهم المراجع

رقم	اسم الكتاب	المؤلف
١.	إدام القوت	الحبيب عبد الرحمن بن عبيد الله السقاف
٢.	أعلام في أسرة آل أبي مخرمة	الأستاذ علي سالم بن محمد بن عبد الرحمن بامخرمة
٣.	أعلى الدروس لربط الخلف بالسلف من آل العيدروس	الحبيب عمر علوي بن أبي بكر الكاف
٤.	الأمالي	الحبيب أحمد بن عبد الرحمن بن علي السقاف
٥.	تاج الأعراس	الحبيب علي بن حسين بن محمد بن حسين بن جعفر العطاس
٦.	تاريخ حضرموت	السيد صالح الحامد العلوي
٧.	تاريخ دمشق لابن عساكر	أبو القاسم علي بن حسن بن هبة الله المعروف بابن عساكر
٨.	تحفة الأحباب (مناقب الحبيب علوي بن عبد الله بن شهاب)	الحبيب عمر بن علوي بن أبي بكر الكاف
٩.	تذكير الناس	الإمام عبد الله بن علوي الحداد
١٠.	تلخيص الشافي	الحبيب علوي بن عبد الله بن حسين بن محسن السقاف

الحبيب علوي بن حامد بن شهاب	الدليل القويم	.١١
الحبيب أبو بكر بن علي المشهور	جلاء الهم والحزن	.١٢
الحبيب أبو بكر بن علي المشهور	جني القطاف	.١٣
الحبيب عبد الله بن أحمد بن عبد الله الهدار	الجواهر في مناقب الشيخ أبي بكر تاج الأكابر	.١٤
أبو محمد عبد الرحمن بن الشيخ محمد بن الإمام علي صاحب الوعل	الجواهر الشفاف	.١٥
الشيخ محمد بن ياسر القضامي	السادة آل أبي علوي	.١٦
الحبيب أبو بكر بن علي المشهور	سلسلة أعلام حضر موت	.١٧
الشيخ عبد الله بن أحمد باسودان	سمط العقيان	.١٨
الحبيب أحمد بن زين الحبشي	شرح العينية	.١٩
د. السيد عبد القادر بن شهاب	العبادة السبعة	.٢٠
الحبيب عيدروس بن عمر الحبشي	عقد اليواقيت	.٢١
الحبيب علوي بن طاهر الحداد	عقود الألماس	.٢٢
المحدث السيد محمد بن علي خرد باعلوي	الفرر	.٢٣
السيد طه بن حسن السقاف	فيوضات البحر الملي	.٢٤
الحبيب أبو بكر بن علي المشهور	قبسات النور	.٢٥
الحبيب محمد بن زين بن سميط	قرة العين وجلاء الرين	.٢٦
الحبيب علي بن حسن العطاس	القرطاس	.٢٧

الحبيب أبو بكر العدني ابن علي المشهور	لوامع النور	.٢٨
الحبيب عبد الله بن حسين بن طاهر	المجموع	.٢٩
الحبيب علوي بن طاهر الحداد	المدخل إلى تاريخ الإسلام في شرقي الأقصى	.٣٠
الحبيب عمر بن محمد بن سالم بن حفظ	مدرسة حضر موت ومرجعية الوحي والتنزيل	.٣١
الإمام أبو بكر بن محمد الشلي	المشروع الروي	.٣٢
السيد محمد بن أحمد بن عمر الشاطري	المعجم اللطيف	.٣٣
	مقدمة محقق كتاب مشكاة التنوير	.٣٤
السيد مصطفى بن حسن البدوي	مناقب الإمام الحداد	.٣٥
الحبيب سالم بن حفيظ ابن الشيخ أبي بكر بن سالم	منحة الإله	.٣٦
الحبيب عبد الرحمن بن محمد المشهور	منحة العزيز الكريم	.٣٧
الحبيب زين بن إبراهيم بن سميط	المنهج السوي	.٣٨
السيد محمد بن علوي بن عباس المالكي	المنهل اللطيف في أصول الحديث الشريف	.٣٩
الحبيب حسن بن سقاف السقاف	نشر محاسن الأوصاف	.٤٠
الحبيب حسن بن إسماعيل الحامد	النهر المورود	.٤١
الحبيب حسن بن حسين بن علي العطاس	النور المخلد في ترجمة صاحب المشهد	.٤٢
الحبيب حسين بن محمد الهدار	هداية الأخيار	.٤٣

الفهرس

٥	تقديم سيدي الحبيب أبي بكر العدني ابن علي المشهور حفظه الله
٧	تقديم سيدي الحبيب عمر بن محمد بن سالم بن حفيظ حفظه الله
٨	تقديم الشيخ منير بن سالم بازهير حفظه الله
١١	الإهداء
١٢	محتويات الكتاب
١٣	المقدمة
١٥	الباب الأول عن تعريف طريقة السادة آل باعلوي وفيه ثلاثة فصول
١٦	الفصل الأول : يتكلم عن تاريخ الطريقة وأعلامها
١٧	هجرة الإمام المهاجر إلى الله
٢٤	وفاة الإمام المهاجر
٢٥	مراحل هذه الطريقة بعد وفاة الإمام المهاجر
٢٧	التأسيس الفعلي لمعالم هذه الطريقة
٢٩	المراحل ما بعد الإمام الحداد
٣٢	الفصل الثاني : عن المنهج العلمي لهذه الطريقة
٣٨	ومن منهجية هذه الطريقة الدعوة إلى الله
٣٩	مدرسة حضرموت وأثارها في شرق آسيا
٤٢	الفصل الثالث في معرفة الخصال الخمس التي هي أساس طريقة السادة العلوية
٤٢	الأول: شأن العلم
٤٥	من حكايات الصالحين عن العلم
٤٦	الثاني : شأن العمل بالعلم
٤٨	من حكايات الصالحين عن العمل بالعلم
٥٢	الثالث : شأن الورع
٥٣	حكايات الصالحين عن الورع
٥٧	الرابع : شأن الخوف
٥٩	أسباب الخوف
٦٠	حكايات الصالحين عن الخوف
٦١	فائدة عن الجمع بين الخوف والرجاء

- ٦٢ الخامس : شأن الإخلاص
- ٦٥ من علامات الإخلاص
- ٦٦ حكايات بعض الصالحين عن الإخلاص
-
- الباب الثاني عن تراجم رجال طريقة السادة آل باعلوي ومن انتسب إليهم بطريقة
الجداول ٦٧
- ٦٨ تعريف الولي
- ٧٣ الفصل الأول من تراجم أهل زنبيل والفريط وأكدر (تربة أهل بشار)
- ٧٧ تربة زنبيل.....
- ٧٨ كيفية زيارة تربة زنبيل.....
- ١٤٦ تربة الفريط.....
- ١٧١ الفصل الثاني في ذكر تراجم الأولياء المدفونين خارج تريم في الجهة القبليّة ...
- الفصل الثالث في ذكر تراجم الأولياء الذين دفنوا ما بعد شبام وذلك في مدينة
الحريضة ووادي عمد ودوعن ٢٠١
- الفصل الرابع في ذكر تراجم الأولياء المدفونين خارج تريم إلى جهة
الشرقية..... ٢٢٣
- لفصل الخامس في ذكر تراجم بعض أهل المعلاة بمكة الكرمة ٢٤٣
- صور بعض المساجد بمدينة تريم الغناء ٢٥٢
-
- الباب الثالث في ذكر خلاصة سند طريقة السادة آل باعلوي من رجال
حضر موت مع ذكر تاريخ ولادتهم ووفاتهم ٢٦٥
- مسألة الإسناد ٢٦٦
- تشجير هذه الأسانيد ٢٦٩
- خاتمة الكتاب ٢٨٣
- ألا يا الله بنظرة (قصيدة الإمام عبد الله الحداد) ٢٨٥
- ربنا انفعنا بما علمتنا (قصيدة الحبيب أحمد بن عمر بن سميط) ٢٨٦
- يا ربنا اعترفنا (قصيدة الحبيب عبد الله بن حسين بن طاهر) ٢٨٧
- المراجع ٢٨٨
- الفهرس ٢٩٠

تمت بحمد الله تعالى كتابة هذا البحث يوم الثلاثاء ١٤ من شهر جمادى الأولى سنة ١٤٤٢ هـ من هجرة
النبي عليه أفضل الصلاة والسلام بدار المصطفى^(١)

مَرَبَّنَا تَقَبَّلْ مِنَّا إِنَّكَ أَنْتَ السَّمِيعُ الْعَلِيمُ وَتُبْ عَلَيْنَا إِنَّكَ أَنْتَ التَّوَّابُ الرَّحِيمُ
مَرَبَّنَا اغْفِرْ لَنَا ذُنُوبَنَا وَإِسْرَافَنَا فِي أَمْرِنَا وَثَبِّتْ أَدْمَانَنَا وَانصُرْنَا عَلَى الْقَوْمِ الْكَافِرِينَ
وَصَلِّ اللّهُمَّ وَسَلِّمْ عَلَى عَبْدِكَ وَحَبِيبِكَ الْأَمِينِ، سَيِّدِنَا مُحَمَّدٍ وَآلِهِ وَصَحْبِهِ وَتَابِعِينَ،
وَعَلَى الْأَنْبِيَاءِ وَالمُرْسَلِينَ، وَالمَلَائِكَةِ الْمُقَرَّبِينَ، وَعِبَادِكَ الصَّالِحِينَ، وَفَرِّجْ كُرُوبَنَا
والمُسْلِمِينَ يَا رَحِمَ الرَّاحِمِينَ

الباحث

الراجحي عفو الله الباهري

ابن مريلي

محمد ناصح أمين الأموتائي البجري الإندونيسي

(١) بدأنا في هذا البحث يوم الأربعاء ١٤ من جمادى الأولى عام ١٤٣٩ هـ من الهجرة بمصل أهل الكساء بدار المصطفى - تريم -

حضر موت. والحمد لله كملنا مع التصحيح يوم الأربعاء ١٤ من جمادى الآخرة ١٤٤٢ هـ بدار المصطفى.



بَيْتُ أَحَدِ الطُّلَّابِ بِحَارِ الْمُضَطَّقِي



جَبِيل

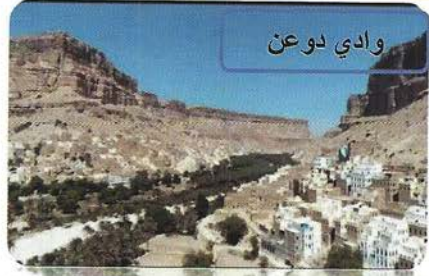

وَادِي دَوْعَن



الْحَسِيَّة



شَعْبِ النَّعِيرِ



تَرْبَةَ بَشَارِ



تربة زنبيل



تربة زنبيل



تربة زنبيل



تربة زنبيل



تربة زنبيل



تربة زنبيل



تربة زنبيل

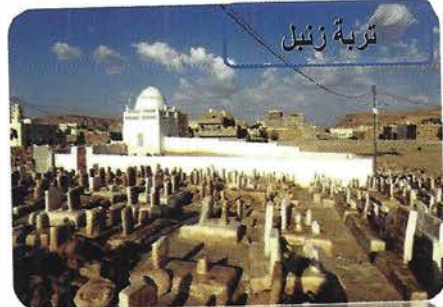

تربة زنبيل

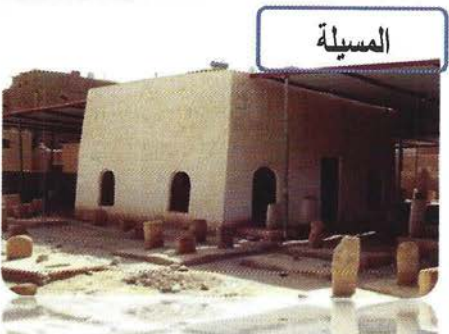
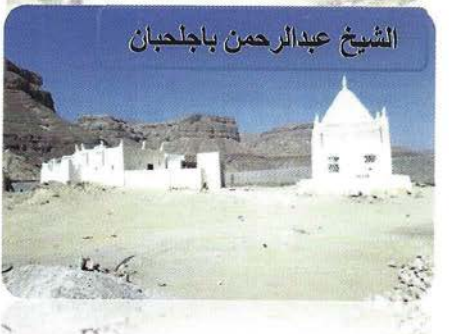
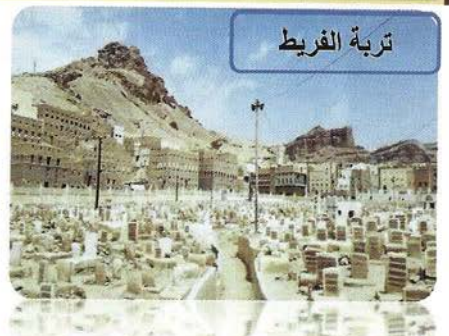

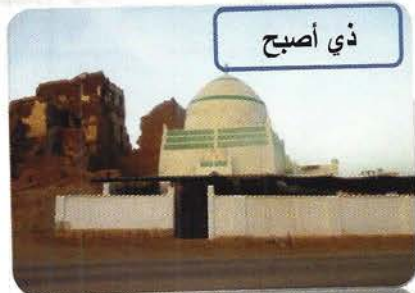
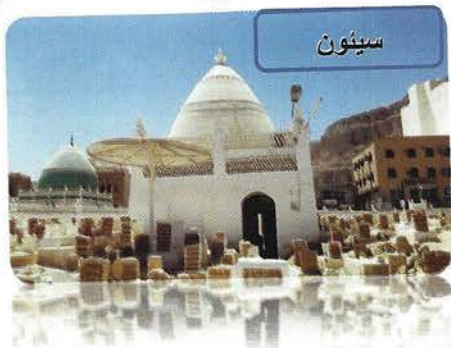
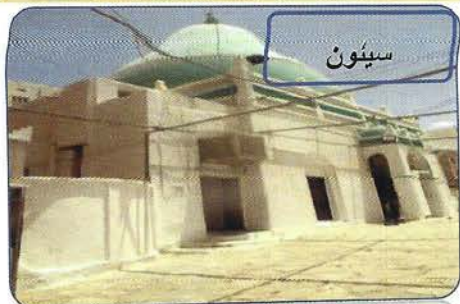



مَضَامِجُ التَّوَضُّعِ لِمَعَالِهِ قَادِحَةٌ فِيهِ أَلَمَةُ وَالْحَيَيْنِ الصَّبِيحِ
بَنَىهُ أَمَدُ الطَّلَامِ بِحَارِ الْمُضَطَّقِي



مَاطُ بَاعِشَرِ

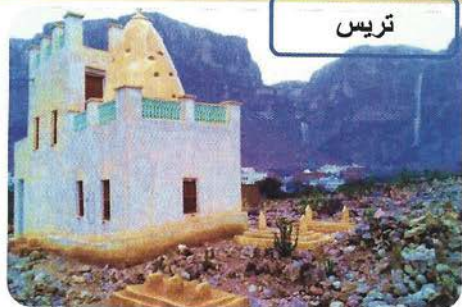

تَرِيْسِ

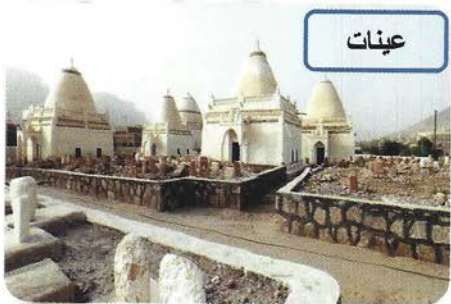

عِيْنَآتِ



عِيْنَآتِ

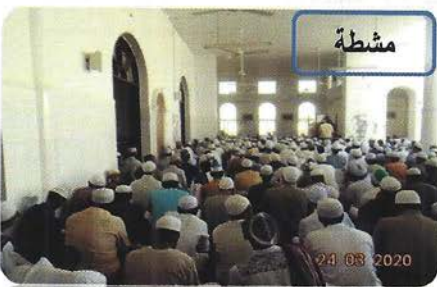

مِشْطَةُ



عِيْنَآتِ



تَارِيْة



الشَّحْرِ

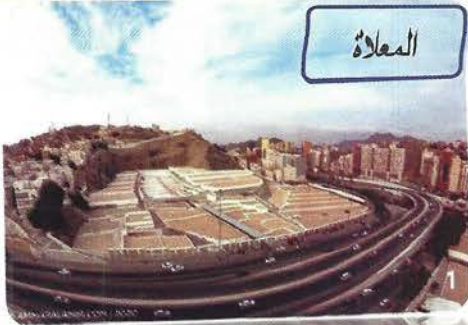

المعلاة



المعلاة



المعلاة



المعلاة



مدينة بيضاء



مدينة بيضاء



الباحث مع الشيخ محمد ياسر القضاة من سوريا حفظه الله



الباحث مع سيدي الحبيب عمر ابن حفيظ حفظه الله



مسجد باعلوي

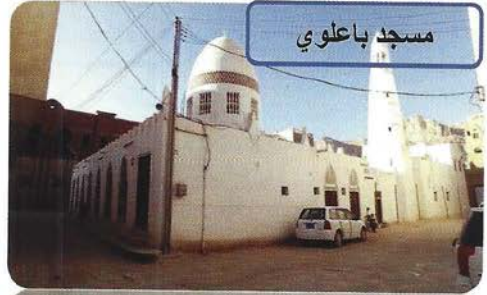

مسجد باعلوي

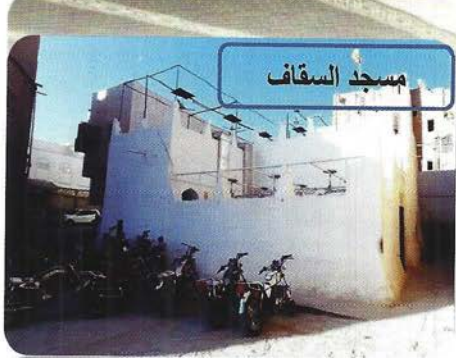

مسجد السقاف



مسجد باعلوي



مسجد السقاف



مسجد السكران



مسجد الشيخ علي

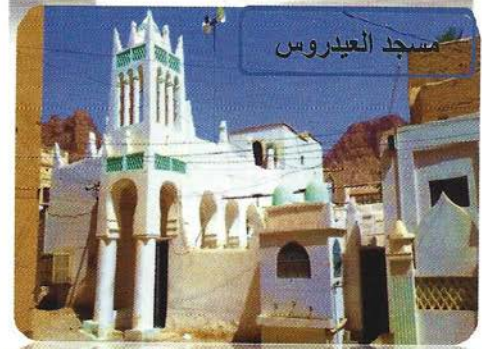

مسجد العيروس



زاوية الشيخ علي



خلوة الإمام العبدروس



مسجد المحضار



مسجد المحضار



مسجد الجامع

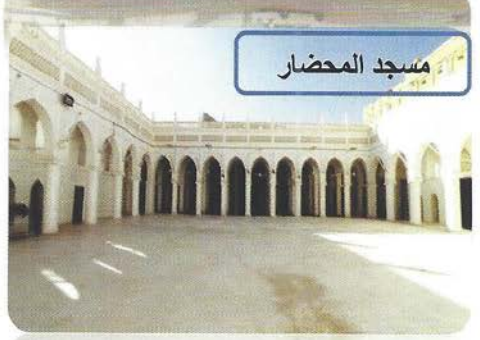

مسجد المحضار

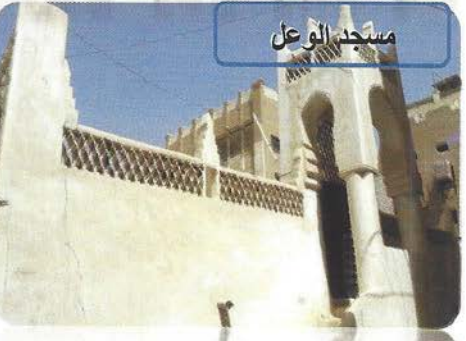

مسجد الوعل

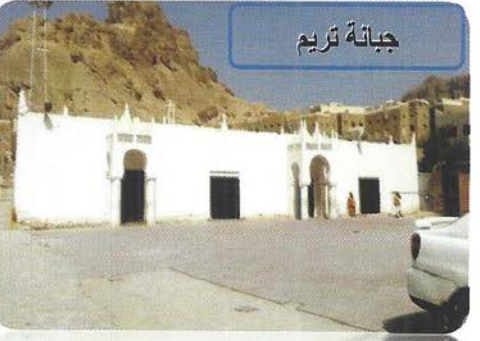

جبانة تريم

خلوة الإمام الحداد



مسجد الفتح



مقبرة البذور



مسجد سرخيس



مولى الكساء



مولى العرض



مولى المخفى

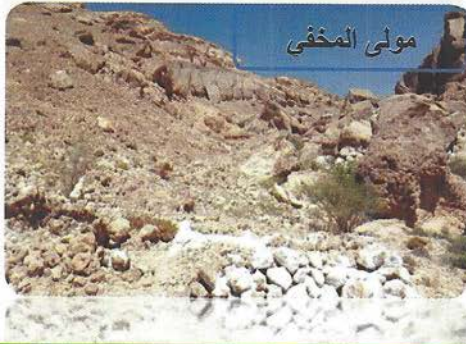

مولى لوسط



بعض صور المدارس في مدينة تريم

قبة أبي مريم
لتحفيظ القرآن الكريم



رباط تريم

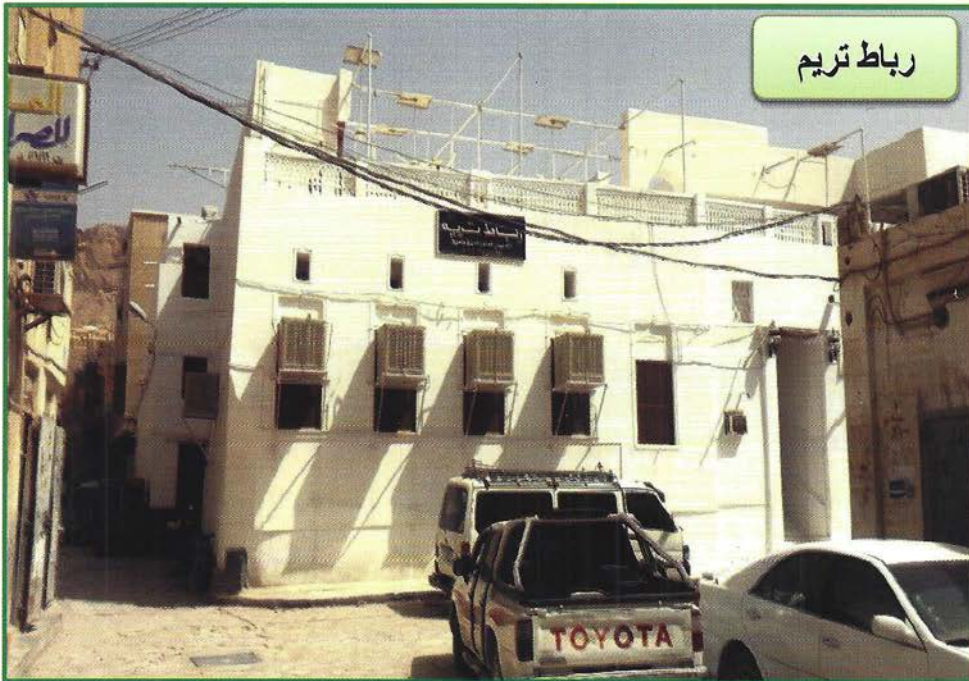



دار المصطفى

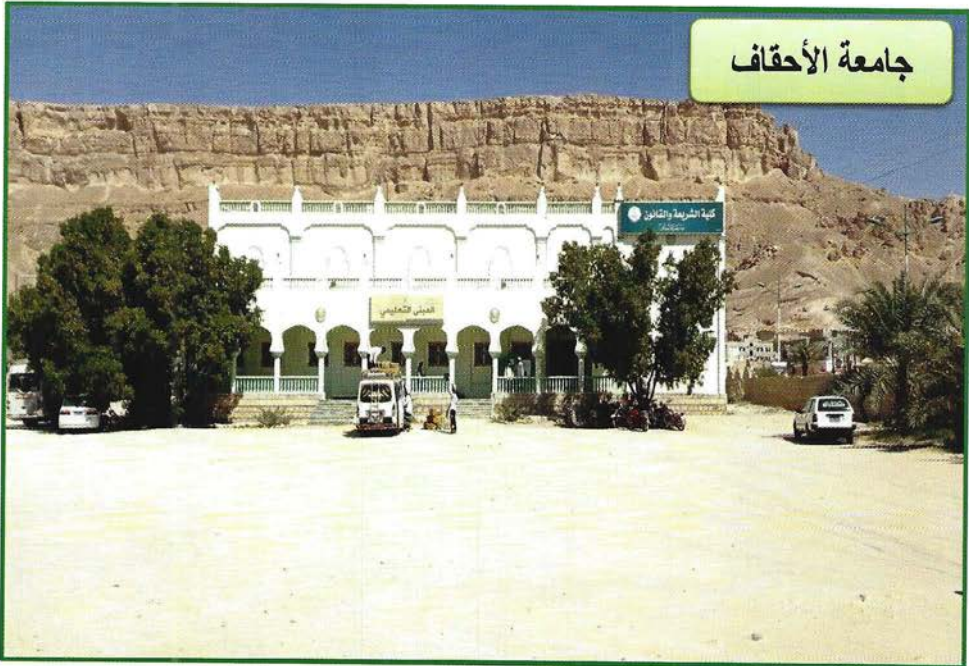

جامعة الأحقاف

بَيْتُ أَحَدِ الطُّلَّابِ بِحَارِ الْمَضَلَّةِ

مَضَلَّةُ التَّوَضُّعِ لِمَعَالِمِ قَاخَةِ بَيْتِ الْمَلَّةِ وَالْحَبِيبِ الصَّيِّعِ

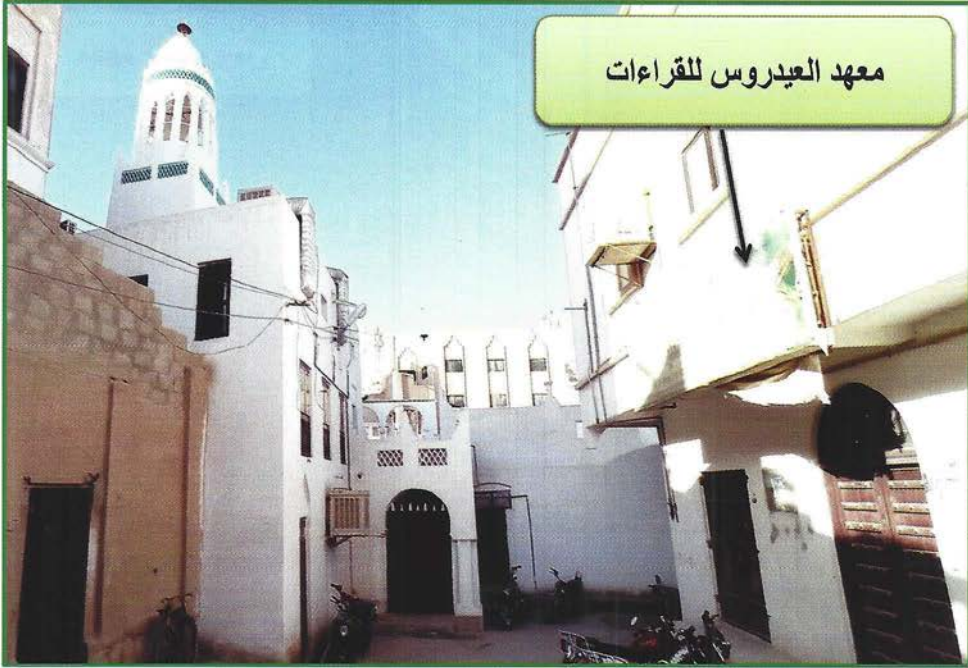

معهد العيروس للقراءات

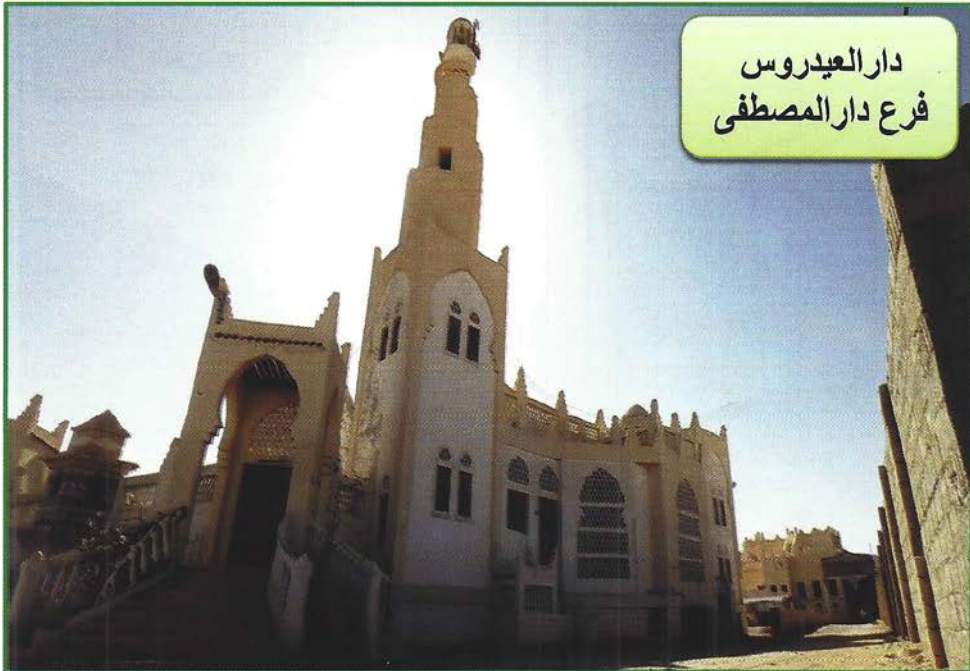

دار العيروس
فرع دار المصطفى

٣٠٥



معهد العيروس

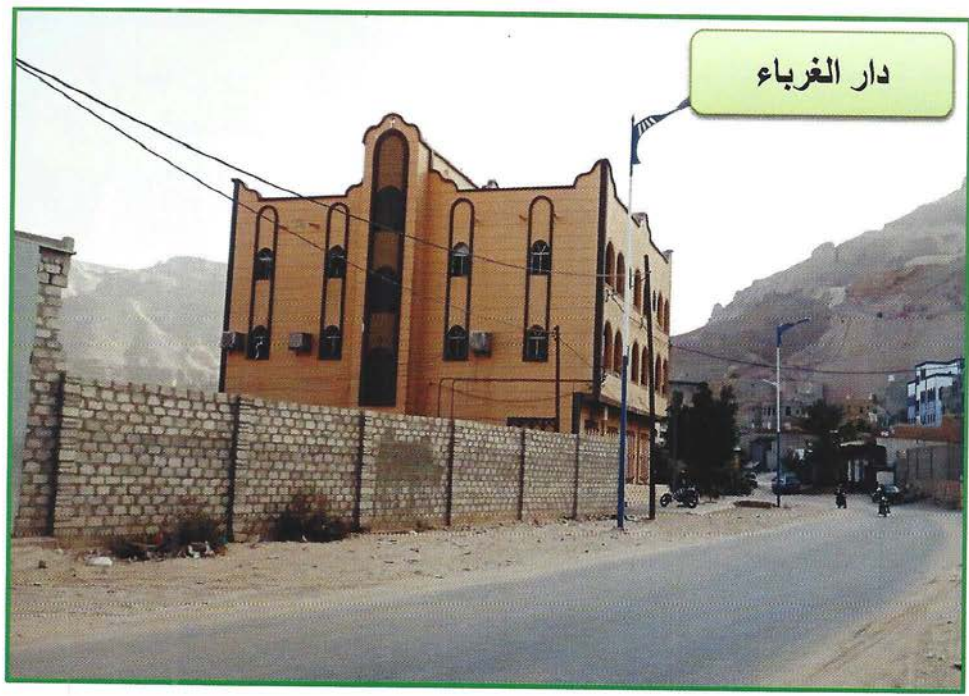

دار الغرباء

دار المدينة
فرع دار المصطفى

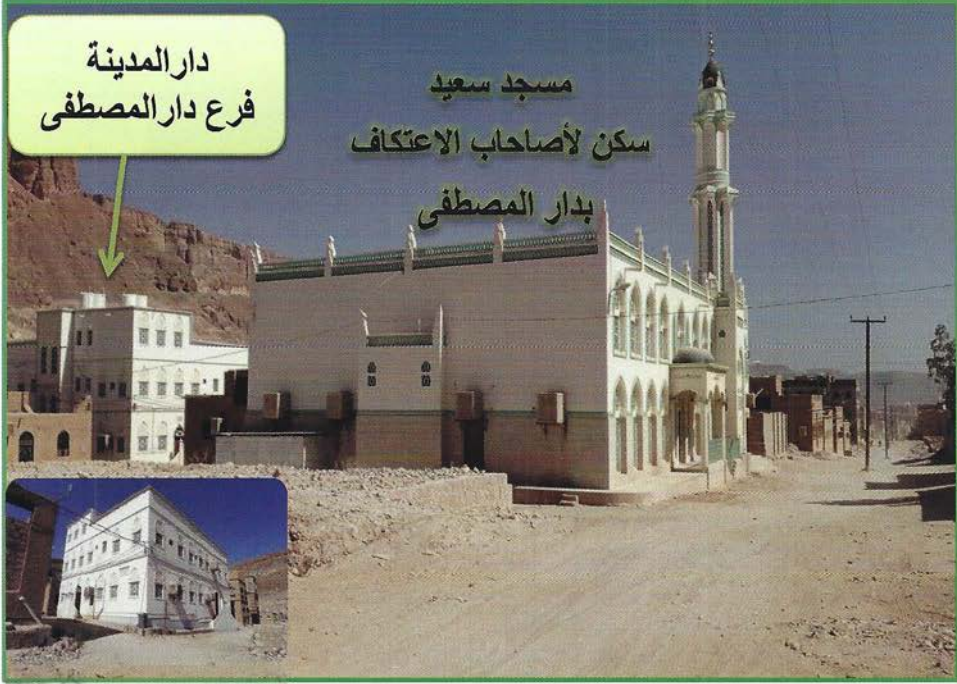

جامع الإيمان
فرع دار المصطفى

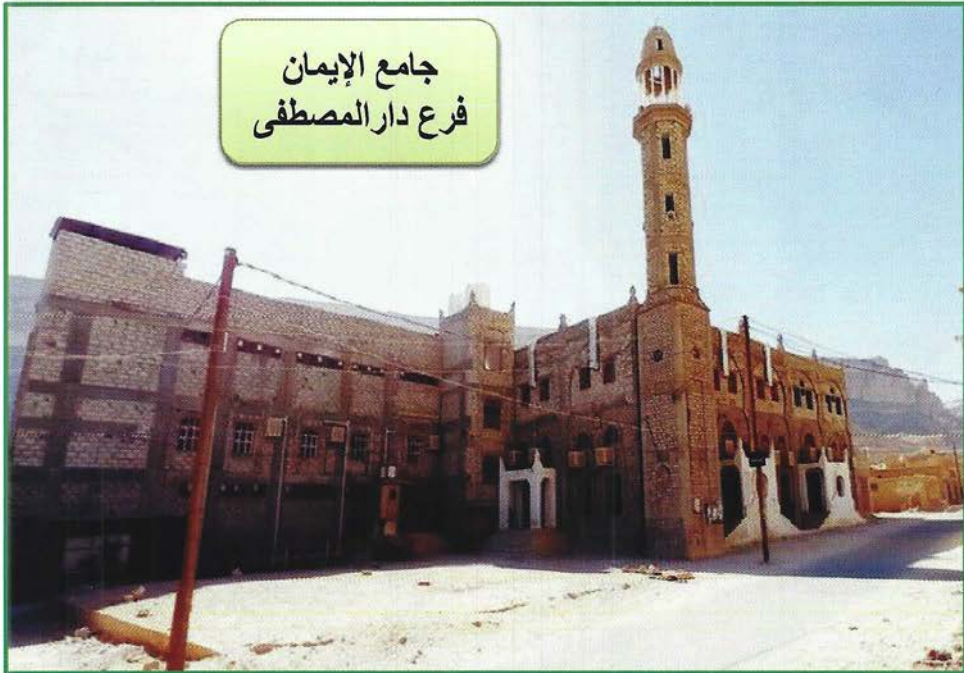

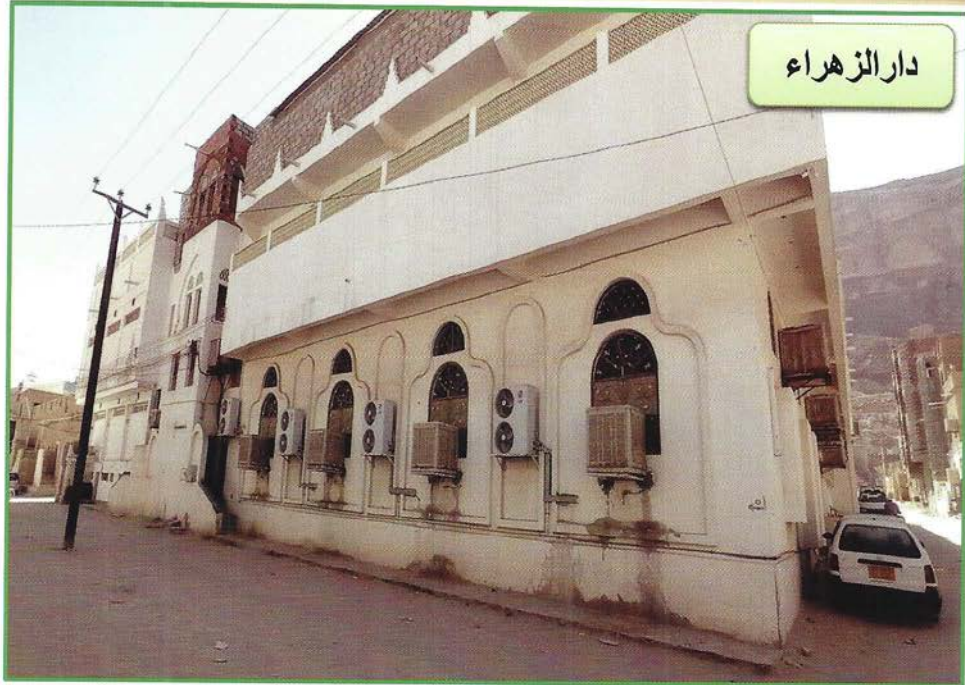

معهد الغناء



معهد اليسرى



منطقة بيت جبير

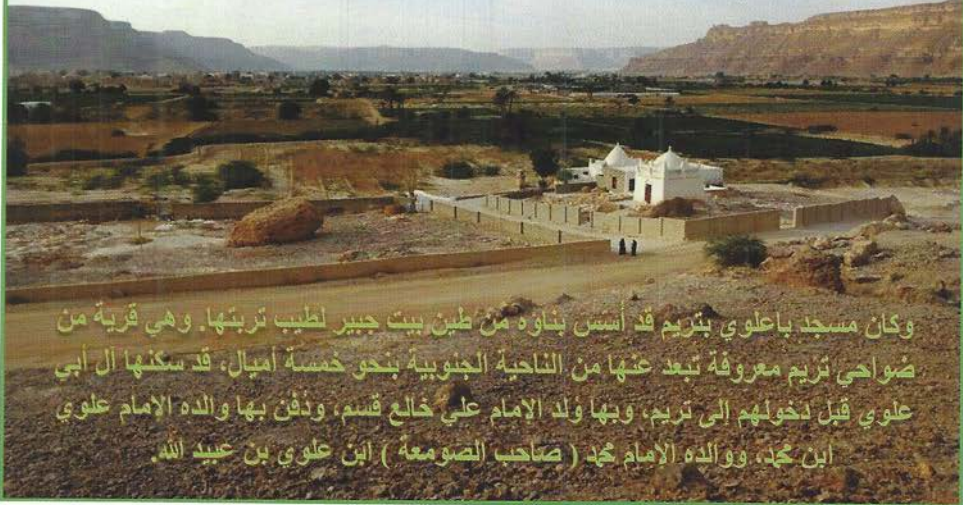

وكان مسجد باعلوي بتريم قد أسس بناؤه من طين بيت جبير لطيب تربتها. وهي قرية من ضواحي تريم معروفة تبعد عنها من الناحية الجنوبية بحور خمسة أميال، قد سكنها ال أبي علوي قبل دخولهم إلى تريم، وبها ولد الإمام علي خالع قسم، ودفن بها والده الإمام علوي ابن محمد، ووالده الإمام محمد (صاحب الصومعة) ابن علوي بن عبيد الله.

مسجد مشيخ

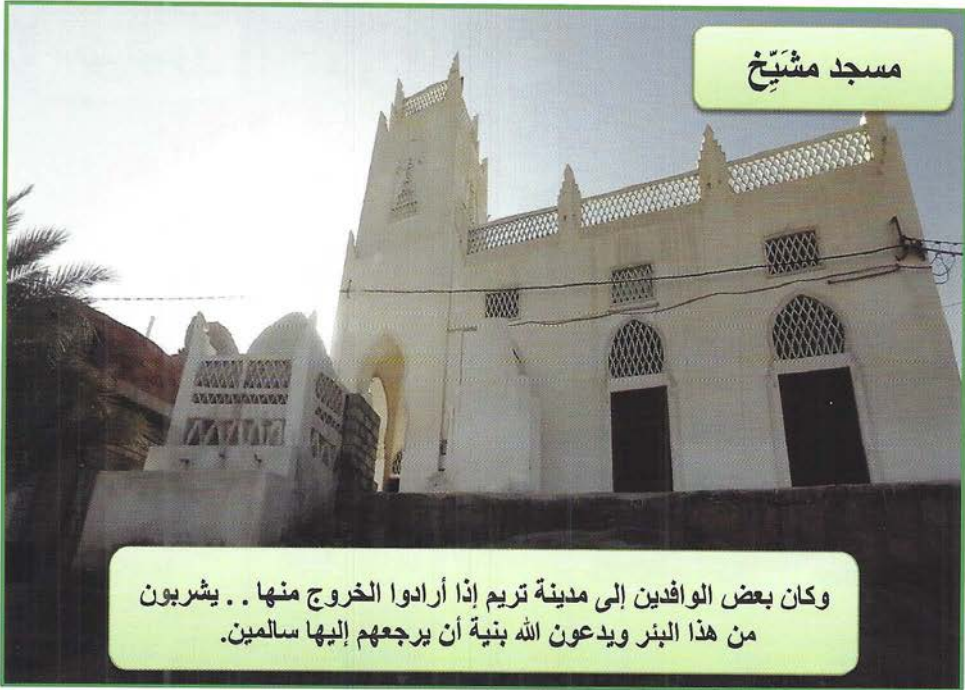

وكان بعض الوافدين إلى مدينة تريم إذا أرادوا الخروج منها . . يشربون من هذا البئر ويدعون الله بنية أن يرجعهم إليها سالمين.



صورة صاحب الكتاب مع سيدي الحبيب عمر بن محمد بن سالم بن حفيظ حفظه الله

قال الإمام عبد الله
ابن علوي الحداد: لو أن
الإنسان بذل في زيارة تريم
مال جزيل «» لكان في ذلك
قليل.
وقال أحد العارفين: شوارعُ
تريم شيخٌ لمن لا شيخ له

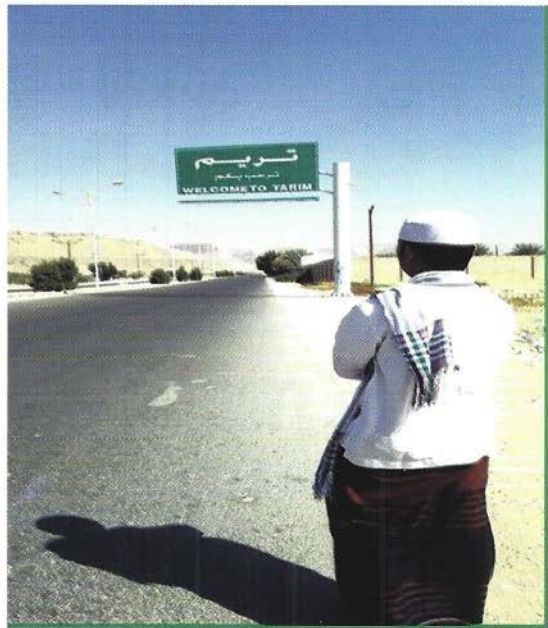

(١) ينقل من أصله بلا ألف.



سُئِلَ سَيِّدِي الْحَبِيبِ عَمْرُ بْنُ مُحَمَّدِ بْنِ سَالِمِ بْنِ حَفِيظِ حَفِظَهُ اللَّهُ تَعَالَى عَنْ نِيَاتِ

زِيَارَةِ تَرَبَةِ زَنْبِلِ

فَأَجَابَ نَفَعْنَا اللَّهُ بِهِ (١) :

اتِّبَاعِ النَّبِيِّ ﷺ وَطَلْبِ مَوَدَّتِهِ

وَاسْتِجَابَةِ لِمَوَدَّةِ أَهْلِ بَيْتِهِ

وَطَلْبِ الْإِرْتِبَاطِ بِهِمْ

والتَّوْفِيقِ لِلسَّيْرِ عَلَى دَرَجَتِهِمْ

وَاسْتِغَاثَةِ الْحَقِّ بِهِمْ لِلْأُمَّةِ وَتَفْرِيجِ كُرُوبِهَا وَصَلَاحِ حَالِهَا.

وَسُئِلَ سَيِّدِي الْحَبِيبِ عَمْرُ بْنُ مُحَمَّدِ بْنِ سَالِمِ بْنِ حَفِيظِ حَفِظَهُ اللَّهُ تَعَالَى عَنْ نِيَاتِ

الْخِدْمَةِ وَالنِّظَافَةَ فِي تَرَبَةِ زَنْبِلِ

فَأَجَابَ نَفَعْنَا اللَّهُ بِهِ (٢) :

التَّعْظِيمِ لِشَعَائِرِ اللَّهِ

والتَّعَرُّضِ لِنِظَافَةِ الْقَلْبِ

والتَّطْهِيرِ لِلْبَاطِنِ وَالسَّرِّ

وَحُصُولِ الْيَدِ عِنْدَ الْأَكْبَارِ

وَتَذَكُّرِ الْمَصِيرِ إِلَيْهِمْ نُورًا بِسَبَبِهِمُ الْقَبْرِ عِنْدَ الْوُصُولِ إِلَيْهِ مِنْ مَوَدَّتِهِمْ وَمَوَالِيَتِهِمْ فِي اللَّهِ

(١) كَانَ ذَلِكَ صَبَاحَ الْخَمِيسِ ٨ جُمَادَى الْآخِرَةِ ١٤٤٢ هـ بِمِصْلِ أَهْلِ الْكِسَاءِ بِدَارِ الْمُصْطَفَى.

(٢) كَانَ ذَلِكَ صَبَاحَ الْجُمُعَةِ ١ جُمَادَى الْأُولَى ١٤٤١ هـ فِي تَرَبَةِ زَنْبِلِ.



